

### MÈCHE PROFIL 1/4 DE ROND CARBURE 2 COUPES AVEC OU SANS PLAT AVEC GUIDE À BILLES

#### • TCT BEADING BITS WITH BALL BEARING GUIDE

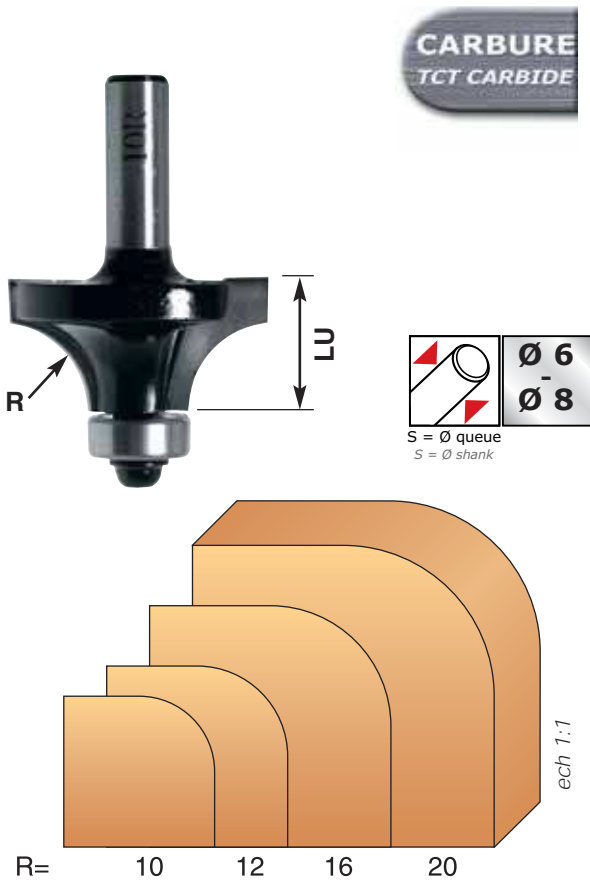

Les mèches 1/4 de rond avec roulement s'emploient pour suivre le contour d'un ouvrage ou d'un gabarit.

Elles peuvent, selon le réglage de la défonceuse, réaliser un plat ou non.

*Beading bit making a delicate inset at the bare of the cut allowing extra decorative option.*

Ø	LU	R	Code S=6	Code S=8	Prix HT €
16	13	1,6	4256.702.00	4258.702.00	<b>33,10</b>
19	13	3	4256.703.00	4258.703.00	<b>33,10</b>
22	13	5	4256.705.00	4258.705.00	<b>36,80</b>
26	13	6	4256.706.00	4258.706.00	<b>36,80</b>
29	13	8	4256.708.00	4258.708.00	<b>38,00</b>
32	14	10	4256.710.00	4258.710.00	<b>41,75</b>
38	19	12	4256.712.00	4258.712.00	<b>42,95</b>
44	16	16	-	4258.716.00	<b>58,95</b>
53	25	20	-	4258.720.00	<b>63,75</b>

RECHANGE		Prix HT €
Désignation	Code	
<b>ROULEMENT / BALL BEARING</b>		
Ø 12,7	890.002.08	<b>4,21</b>

### MÈCHE PROFIL 1/4 DE ROND CARBURE 2 COUPES AVEC GUIDE À BILLES AVEC OU SANS PLAT

#### • TCT BEADING BITS WITH SMALL BALL BEARING GUIDE

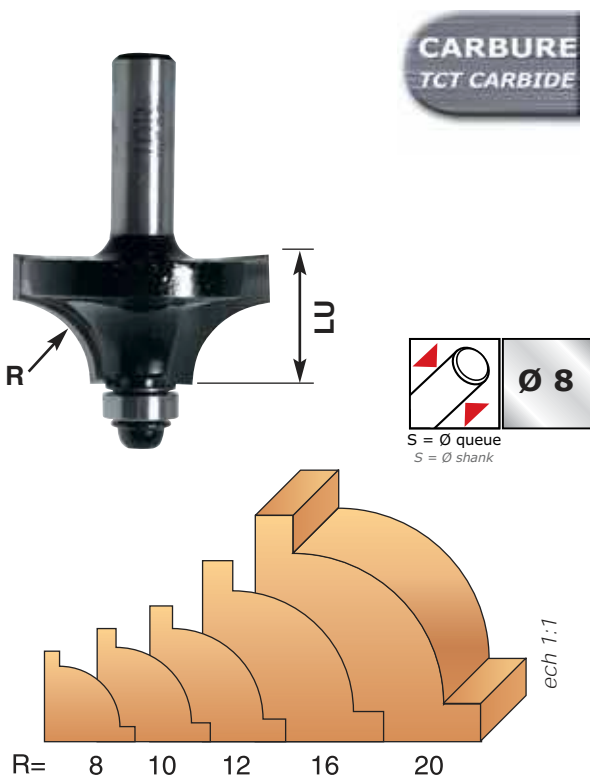

Les mèches 1/4 de rond avec roulement s'emploient pour suivre le contour d'un ouvrage ou d'un gabarit.

Elles peuvent, selon le réglage de la défonceuse, réaliser un plat ou non.

*Small bearing allow to create extra decorative top fillet option.*

Ø	LU	R	Code S=8	Prix HT €
22	13	5	4358.705.00	<b>40,55</b>
26	13	6	4358.706.00	<b>40,55</b>
29	13	8	4358.708.00	<b>41,75</b>
32	14	10	4358.710.00	<b>44,70</b>
38	19	12	4358.712.00	<b>46,65</b>
44	16	16	4358.716.00	<b>63,75</b>
53	25	20	4358.720.00	<b>69,75</b>

RECHANGE		Prix HT €
Désignation	Code	
<b>ROULEMENT / BALL BEARING</b>		
Ø 9,5	890.002.06	<b>4,21</b>