

Axe à 40 mm / 3 GORGES

PROTECT

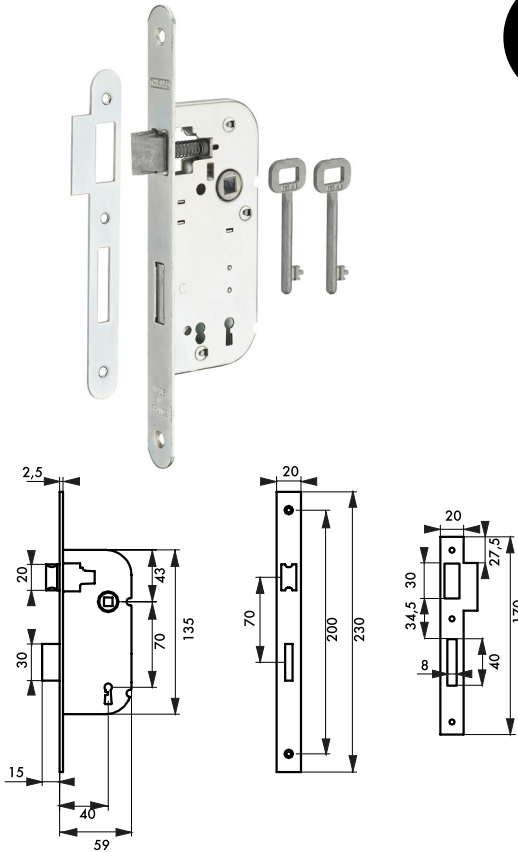

Description/Description/Descripción

Coffre acier embouti. Tête acier. Demi-tour alliage réversible sans démontage du coffre. Pêne alliage. Gâche plate acier. Mécanisme à 3 gorges, 2 tours. Carré 7 mm, entr'axe 70 mm. 2 clés. 48 variures.

Stamped steel case - Steel forend. Reversible alloy latch without removing the case. Alloy bolt. Steel flat striker. 3 lever mechanism, double deadbolt throw. Square 7 mm. 2 keys - 48 different keys.

Caja de acero embutido. Cabeza de acero. Media vuelta de aleación reversible sin desmontar la caja. Pestillo de aleación. Cerradero plano de acero. Mecanismo de 3 canalillos, 2 vueltas. Cuadrado 7 mm. 2 llaves - 48 perfiles de llave.

Finition/Finish/Acabado

Epoxy blanc (V) - Zingué (Z).
White epoxy (V) - Zinc plated (Z)
Epoxi blanco (V) - Cincado (Z)

Version/Option/Versión

Tête à bouts carrés (BC) Tête à bouts ronds (BR)
Square (BC) Round (BR) ended forend
Cabeza de extremos cuadrados (BC) Cabeza de extremos redondos (BR)

Designation	Boite	Colis.	Prix	Sachet	Colis.	Prix	Brochable					Colis.	Prix
							France	Euro 1	Euro 2	Euro 3	Euro 4		
Serrure axe 40mm 3 gorges V/BC 2 clés	00000103	10	-	-	-	-	00400103 E	-	-	-	-	10	-
Serrure axe 40mm 3 gorges V/BR 2 clés	00001103	10	-	00901103	30	-	00401103	-	-	-	-	10	-
Serrure axe 40mm 3 gorges Z/BC 2 clés	00010103	10	-	-	-	-	-	-	-	-	-	-	-
Serrure axe 40mm 3 gorges Z/BR 2 clés	00011103	10	-	-	-	-	00411103 E	-	-	-	-	10	-

Tarif conditionnement non décollable

Serrure axe 40mm 3 gorges réversible V/BC 2 clés (par 50 pièces non décollable)	00050193 NS	50	-	-	-	-	-	-	-	-	-	-	-
Serrure axe 40mm 3 gorges réversible V/BR 2 clés (par 50 pièces non décollable)	00051193	50	-	-	-	-	-	-	-	-	-	-	-

NS Non stocké/Non-stored/Producto no estocado - E Sur stock Europe Zone 1 et Zone 2, nous consulter pour délai d'approvisionnement - E Epuisement/Stock depletion/Agotamiento del stock