



BOIS & AGGLOMÉRÉS

TÊTE FRAISÉE EMPREINTE ÉTOILE



TX

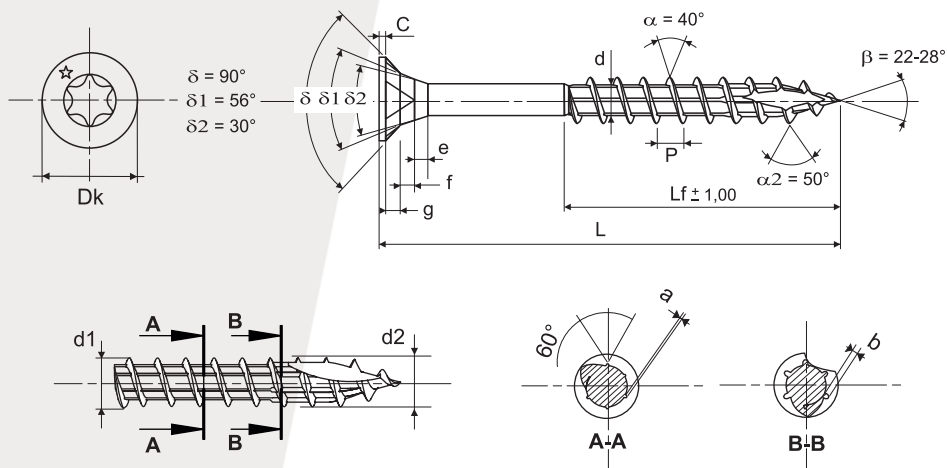

CARACTÉRISTIQUES TECHNIQUES

| | Ø 3 | Ø 3,5 | Ø 4 | Ø 4,5 | Ø 5 | Ø 6 |
|------------------------|-------------|-------------|-------------|-------------|-------------|--------------|
| Profondeur empreinte | 1,30 / 1,60 | 1,40 / 1,70 | 1,40 / 1,70 | 1,80 / 2,10 | 2,10 / 2,40 | 2,40 / 2,70 |
| N° empreinte | TX 10 | TX 15 | TX 20 | TX 20 | TX 25 | TX 30 |
| Dk | 5,70 ± 0,20 | 6,70 ± 0,20 | 7,70 ± 0,20 | 8,70 ± 0,20 | 9,30 ± 0,20 | 11,30 ± 0,20 |
| C | 0,30 / 0,60 | 0,30 / 0,60 | 0,40 / 0,70 | 0,50 / 0,80 | 0,60 / 0,90 | 0,70 / 1,10 |
| g | 1,00 | 1,20 | 1,45 | 1,60 | 1,63 | 1,74 |
| f | 1,04 | 1,20 | 1,35 | 1,50 | 1,60 | 2,32 |
| e | 1,01 | 1,13 | 1,25 | 1,39 | 1,50 | 2,39 |
| d | 1,80 / 2,10 | 2,00 / 2,30 | 2,30 / 2,60 | 2,50 / 2,80 | 2,90 / 3,30 | 3,60 / 4,10 |
| P | 1,70 ± 10% | 2,00 ± 10% | 2,30 ± 10% | 2,60 ± 10% | 2,90 ± 10% | 3,50 ± 10% |
| d1 | 2,95 | 3,45 | 3,95 | 4,45 | 4,95 | 5,95 |
| d2 | 3,05 | 3,55 | 4,05 | 4,55 | 5,05 | 6,05 |
| a/b | 0,22 / 0,22 | 0,22 / 0,27 | 0,22 / 0,32 | 0,22 / 0,37 | 0,22 / 0,42 | 0,22 / 0,45 |
| Couple de rupture mini | 1,80 Nm | 2,60 Nm | 3,90 Nm | 5,00 Nm | 7,00 Nm | 11,50 Nm |

Pour les vis ROCKET inférieures à 25 mm, les diamètres d1 et d2 sont identiques

| Tous Ø L = 12/16 | 20/30 | 35/50* | 60/100** | 110/120 | 130/180 | 200 |
|-------------------|-----------|-----------|-----------|-----------|-----------|-----------|
| Tolérance 0/-0,90 | 0 / -1,05 | 0 / -1,25 | 0 / -1,50 | 0 / -1,75 | 0 / -2,00 | 0 / -2,50 |

* sauf 6x40/22 = 0/-1,05

** sauf 4x80/45 - 5x90/50 - 5x100/60 = 0/-1,75
6x80/50 - 6x90/50 = 0/-1,25



EN 14592
+A1 2012

Acier bichromaté