

Moulure échine

28 x 15 x 9

site de fabrication: RIEUSSEQUEL

référence:

RSQ_MO04_05/11/03

Caractéristiques Produit

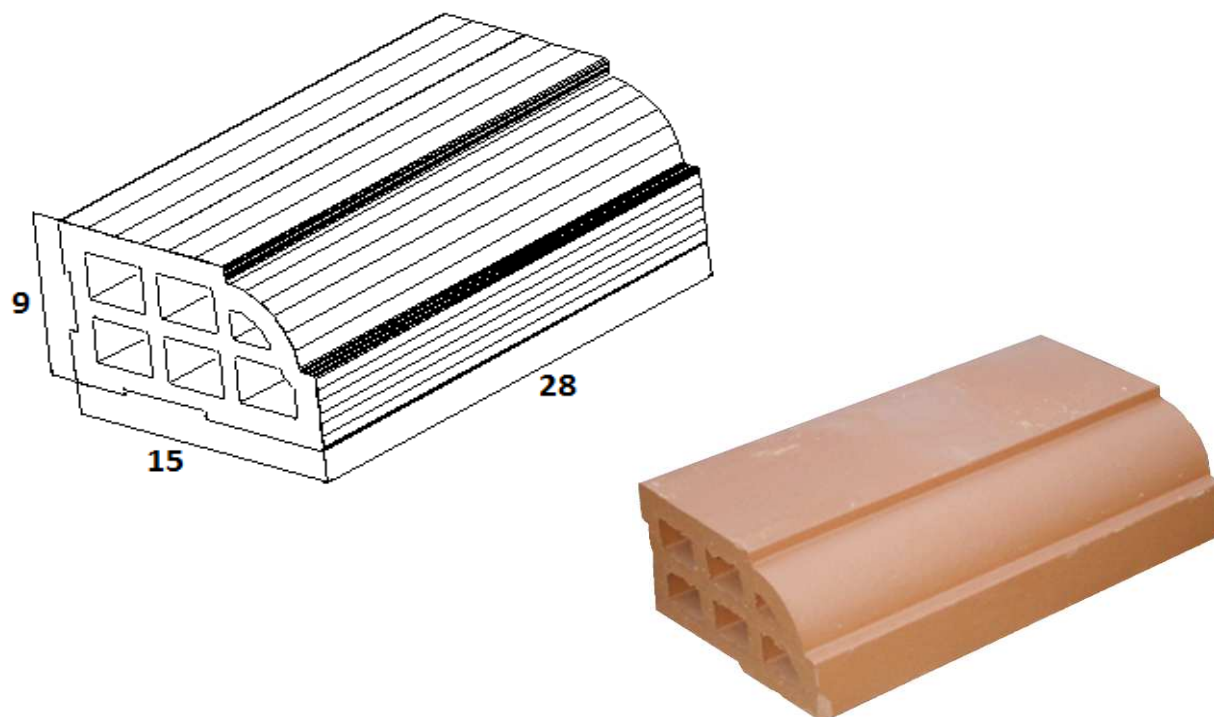

teinte et épidermes

Rouge lisse, Rouge sablé

Conditionnement

Qté par palette	170
Poid unitaire (Kg)	4,60
Quantité (ml)	3,5

Caractéristiques Techniques

Spécifications			Valeur	Interval de tolérance
Caractéristiques géométriques	Longueur (mm)	280	NF P 13-304	± 8,4
	largeur (mm)	150		± 4,5
	Hauteur (mm)	90		± 3
Planéité (mm)			± 2,8	
Résistance au gel / dégel			conforme	

Mise en Œuvre

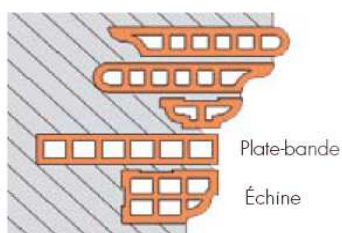

Pose des moulures : après trempage des produits, les éléments sont posés à bain soufflant de mortier sur les assises parfaitement planes.

Le rejointoiement peut s'effectuer en cours de pose. Dans le cas d'ouvrage en saillie très importante, des aciers d'ancrage noyés dans les joints d'assise relient les bandeaux ou corniches aux chaînages B.A.de la construction.