

Bac dégraisseur en béton

- Béton haute résistance.
- Dimensionnement optimal assurant la séparation des graisses.
- Entrée et sortie munies d'un joint souple à lèvres Ø 100 mm qui assure l'emboîtement et l'étanchéité du raccordement (modèles 300 et 500 litres).
- Manutention facilitée par anneaux de levage.
- Rehausses disponibles.



Pelle écumeuse
galvanisée en option



Réf.	Vol. utile (litres)	Poids (Kg)	Ø (m)	L (m)	l (m)	H (m)	E (m)	S
B201B	200	329	0,80	-	-	0,80	0,58	0,56
B300B	300	300	-	1,19	0,79	0,68	0,50	0,46
B500B	500	450	-	1,19	0,79	0,92	0,74	0,71

E et S = cotes fil d'eau prises en bas de l'orifice d'entrée et de sortie

Les dimensions et poids sont donnés à titre indicatif. Ils peuvent être différents selon l'usine de production, il faut impérativement vérifier ces éléments avant le démarrage de l'installation. En cas de litige, notre responsabilité ne pourra être engagée.

Modèle B201B

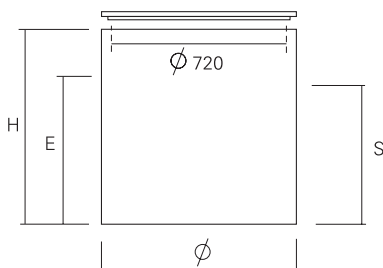

Modèles B300B et B500B

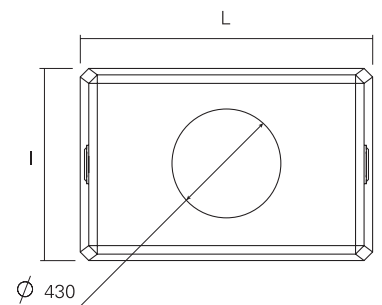
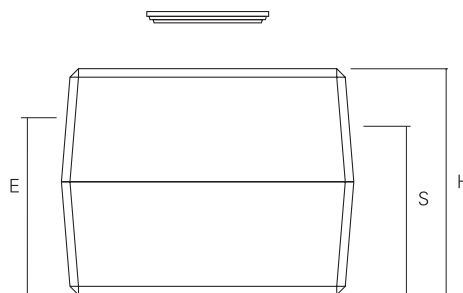

Le bac dégraisseur est destiné à la rétention par flottation des matières lipidiques, graisses et huiles contenues dans les eaux ménagères.

Il tranquillise l'effluent, évite le colmatage des canalisations et espace la fréquence des vidanges de la fosse.

Équipement

Les bacs sont munis d'un système de diffusion qui répartit et tranquillise l'écoulement des eaux ménagères chargées en graisses et en déchets.

Séparation

Le bac assure la séparation des graisses, qui remontent pour former une croûte, ainsi que la rétention des matières lourdes, qui se déposent pour composer les boues.

Évacuation

Ce traitement effectué, les eaux ménagères dégraissées s'évacuent par trop-plein vers la fosse septique toutes eaux.

Rehausses

CRRHVP

- en polyéthylène
- hauteur 20 cm
- reçoit le couvercle en béton CVVB

CRVB

- en béton
- hauteur 20 cm
- reçoit le couvercle en béton CVVB

RH201B

- pour bac B201B
- en béton
- hauteur 33 cm
- reçoit le couvercle du bac B201B

voir pages 49-50 (rehausses)