

FR TRADUCTION DE LA NOTICE DE MONTAGE ET DE SERVICE ORIGINALE

Automatisme pour portail à battants twist AM

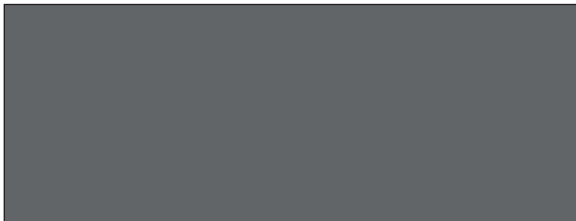

Télécharger la dernière
version de la notice :



Cher(ère) Client(e),

Nous vous remercions d'avoir choisi un produit de la société **SOMMER Antriebs- und Funktechnik GmbH**.

Ce produit a été conçu et fabriqué selon des exigences de qualité strictes et dans le respect de la norme ISO 9001.

La passion pour nos produits nous anime tout autant que le respect des exigences et des besoins de nos clients.

Nous mettons tout particulièrement l'accent sur la sécurité et la fiabilité de nos produits.

Lisez attentivement cette notice de montage et de service et respectez toutes les consignes.

Elle vous aidera à installer le produit en toute sécurité et de manière optimale et à l'utiliser correctement. Pour toute question, contactez votre revendeur spécialisé ou l'installateur.

Tous nos produits s'adressent aux personnes des deux sexes, même si cela n'est pas explicitement mentionné.

Garantie

La garantie respecte les dispositions légales. Le revendeur spécialisé est l'interlocuteur à contacter pour les demandes de garantie. La garantie s'applique uniquement dans le pays d'achat de l'automatisme. Les consommables, comme les batteries, les piles, les fusibles et les ampoules, ne sont pas couverts par la garantie. Cette règle s'applique également aux pièces d'usure. L'automatisme est conçu pour une fréquence d'utilisation limitée. Une utilisation plus fréquente augmente son usure.

Coordonnées

Pour bénéficier du service après-vente, commander des pièces de rechange ou des accessoires, contactez votre revendeur ou installateur.

Suggestions concernant cette notice de montage et de service

Cette notice de montage et d'utilisation a fait l'objet de toute notre attention. Pour toute suggestion d'amélioration ou question, merci de nous contacter :



+49 (0) 7021 8001-403



doku@sommer.eu

Maintenance

Pour la maintenance, contactez le service d'assistance téléphonique payant ou rendez-vous sur notre site Internet :



+49 (0) 900 1800-150

(0,14 € / min. depuis une ligne fixe en Allemagne.
Les tarifs de téléphonie mobile varient)

www.sommer.eu/de/kundendienst.html

Droits d'auteurs et de propriété industrielle

Le fabricant détient les droits d'auteur de cette notice de montage et d'utilisation. Aucune partie de cette notice de montage et d'utilisation ne peut, sous quelque forme que ce soit, être reproduite ni traitée, copiée ou diffusée à l'aide de moyens électroniques, sans l'accord écrit de la société **SOMMER Antriebs- und Funktechnik GmbH**.

Les infractions à l'encontre des indications ci-dessus exposent au versement de dommages-intérêts.

Toutes les marques mentionnées dans cette notice de montage et de service appartiennent à leur fabricant et sont reconnues comme telles.

1. À propos de cette notice de montage et de service	4
1.1 Conservation et transmission de la notice de montage et de service	4
1.2 Informations importantes pour les traductions	4
1.3 Type de produit décrit	4
1.4 Groupes cibles de la notice de montage et de service	4
1.5 Explication des symboles et informations	4
1.6 Mises en garde et pictogrammes d'obligation spéciaux	5
1.7 Remarques concernant la mise en page du texte	5
1.8 Utilisation conforme de l'automatisme	6
1.9 Utilisation non conforme de l'automatisme	6
1.10 Qualification du personnel	6
1.11 Informations pour l'exploitant	7
2. Consignes de sécurité générales	8
2.1 Consignes de sécurité fondamentales pour le service	8
2.2 Consignes de sécurité supplémentaires pour la commande à distance	8
2.3 Remarques et informations sur l'exploitation et la commande à distance	9
2.4 Déclaration de conformité simplifiée pour les dispositifs de télécommunication	9
3. Description des fonctions et du produit	10
3.1 L'automatisme et son principe de fonctionnement	10
3.2 Matériel de sécurité	11
3.3 Marquage du produit	11
3.4 Explication des symboles des outils	11
3.5 Contenu de la livraison	12
3.6 Caractéristiques techniques	14
3.7 Aperçu de l'automatisme de portail	15
3.8 Glossaire	16
3.9 Dimensions et poids	16
4. Outillage et équipement de protection	17
4.1 Outillage et équipement de protection individuelle nécessaires	17
5. Déclaration d'incorporation	17
6. Montage	18
6.1 Remarques et informations importantes	18
6.2 Préparation du montage	19
6.3 Préassemblage du bras d'automatisme	21
6.4 Montage du bras d'automatisme	22
6.5 Montage de la ferrure de pilier	22
6.6 Montage de l'automatisme	23
6.7 Montage du bras de portail	23
6.8 Vérifier que le système se déplace librement	23
6.9 Réglage des éléments de blocage	24
6.10 Montage d'une ferrure de battant	25
6.11 Montage des accessoires	25

Sommaire

7. Raccordement électrique et fonctions spéciales	26	11. Fonctionnement	46
7.1 Test du raccordement provisoire	26	11.1 Remarques et informations importantes	46
7.2 Débrancher la commande de l'alimentation électrique	26	11.2 Remise à l'exploitant	46
7.3 Aperçu de la commande	27	11.3 Exécution de la détection d'obstacle	47
7.4 Possibilités de raccordement sur l'automatisme maître et l'automatisme esclave	28	11.4 Réglage du mode éco-énergie	47
7.5 Aperçu des LED	29	11.5 En cas de coupure de courant	48
7.6 Configuration de base	30	11.6 Fonctionnement du déverrouillage d'urgence	48
7.7 Préparation des connexions pour les différentes fonctions	30	11.7 Réinitialisation	49
7.8 Raccordement de l'automatisme esclave	30	11.8 Mode pas-à-pas en cas de dysfonctionnements	49
7.9 Raccordement de l'avertisseur lumineux	31	11.9 Modes de déplacement de la porte	50
7.10 Raccordement de la barrière lumineuse	31	12. Maintenance et entretien	52
7.11 Raccordement de la barrette de contact de sécurité	32	12.1 Remarques et informations importantes	52
7.12 Raccordement d'un arrêt d'urgence externe	32	12.2 Programme de maintenance	52
7.13 Raccordement de la serrure électrique (ELock)	32	12.3 Entretien	53
7.14 Raccordement d'éléments de commande	33	13. Dépannage	54
7.15 Relais multifonctions (MUFU)	33	13.1 Remarques et informations importantes	54
7.16 Raccordement au secteur	34	13.2 Dépannage	54
7.17 Montage et démontage de la batterie	35	13.3 Séquences des LED pour les accessoires en fonctionnement normal et en cas de dysfonctionnements	55
7.18 Informations sur SOMlink	35	13.4 Tableau de dépannage	56
8. Mise en service	36	14. Mise hors service, stockage et mise au rebut	59
8.1 Remarques et informations importantes	36	14.1 Remarques et informations importantes	59
8.2 Programmation des fins de course et des forces motrices	36	14.2 Mise hors service et démontage	59
8.3 Configuration de base et préparations	36	14.3 Stockage	59
8.4 Programmation du portail à un battant	37	14.4 Élimination des déchets	60
8.5 Programmation du portail à deux battants	37	15. Guide de montage rapide	61
8.6 Situation impliquant un obstacle	38	16. Possibilités de réglage des interrupteurs DIP et plan de raccordement pour twist AM	63
8.7 Réglage de la fonction de fermeture automatique	39		
8.8 Travaux à effectuer à la fin	40		
8.9 Possibilités de réglage des interrupteurs DIP	40		
9. Système sans fil	42		
9.1 Informations sur SOMloq2	42		
9.2 Programmation de l'émetteur portatif	42		
9.3 Informations sur la Memo	42		
9.4 Aperçu de l'ordre chronologique	43		
9.5 Fermeture du mode de programmation	43		
9.6 Suppression de la touche d'émetteur du canal radio	43		
9.7 Suppression complète de l'émetteur dans le récepteur	43		
9.8 Suppression d'un canal radio du récepteur	44		
9.9 Suppression de tous les canaux radio dans le récepteur	44		
9.10 Programmation d'un autre émetteur portatif par radio (HFL)	44		
10. Contrôle de fonctionnement et test final	45		
10.1 Contrôle du réglage de la force et de la détection d'obstacle	45		
10.2 Remise de l'installation de porte	45		

1. À propos de cette notice de montage et de service

1.1 Conservation et transmission de la notice de montage et de service

Lisez attentivement et entièrement cette notice de montage et de service avant le montage, la mise en service, l'utilisation et le démontage. Respectez toutes les mises en garde et consignes de sécurité.

Conservez toujours cette notice de montage et de service à portée de main de tous les utilisateurs sur le lieu d'utilisation. Vous pouvez télécharger un exemplaire de la notice de montage et de service sur le site Internet de la société **SOMMER** : www.sommer.eu

En cas de cession ou de revente de l'automatisme à un tiers, remettez les documents suivants au nouveau propriétaire :

- la déclaration de conformité CE
- le procès-verbal de remise et le carnet de contrôle
- cette notice de montage et de service
- le certificat attestant de la régularité de la maintenance, du contrôle et de l'entretien
- les documents concernant les travaux de transformation et de réparation réalisés

1.2 Informations importantes pour les traductions

La notice de montage et de service originale a été rédigée en langue allemande. Toutes les versions disponibles dans une langue autre que l'allemand correspondent à la traduction du document original. Vous pouvez accéder à la notice de montage et de service originale en scannant le code QR :



<https://som4.me/orig-twist-am-reve>

Pour consultez les autres langues, accédez à : www.sommer.eu

1.3 Type de produit décrit

L'automatisme intègre les dernières innovations techniques et respecte les règles techniques reconnues et la directive machines 2006/42/CE.

L'automatisme est équipé d'un récepteur radio.

Les accessoires disponibles en option sont également décrits dans cette notice. La réalisation peut varier selon le type. C'est la raison pour laquelle il peut s'avérer nécessaire d'utiliser différents accessoires.

1.4 Groupes cibles de la notice de montage et de service

La notice de montage et de service doit être lue et respectée par toute personne chargée des travaux suivants ou de l'utilisation :

- Déchargement et transport interne à l'entreprise
- Déballage et montage
- Mise en service
- Réglage
- Utilisation
- Maintenance, contrôles et entretien
- Dépannage et réparations
- Démontage et mise au rebut

1.5 Explication des symboles et informations

Les mises en garde sont structurées comme suit dans cette notice de montage et de service.

Mention d'avertissement



Type et source du danger

Conséquences du danger

- ▶ Protection contre / prévention du danger

Symbole de danger

Le symbole de danger caractérise le danger. La mention d'avertissement est associée à un symbole de danger. La gravité du danger s'échelonne en trois niveaux :

DANGER

AVERTISSEMENT

ATTENTION

Il en découle trois mises en garde.

DANGER



Désigne un danger imminent entraînant la mort ou des blessures graves.

Désigne les conséquences du danger pour vous et les autres personnes.

- ▶ Respectez les consignes de protection contre les risques / de prévention du danger.

AVERTISSEMENT



Désigne un danger potentiel pouvant entraîner des blessures graves ou mortelles.

Désigne les conséquences potentielles du danger pour vous et les autres personnes.

- ▶ Respectez les consignes de protection contre les risques / de prévention du danger.

ATTENTION



Désigne un danger potentiel lié à une situation dangereuse.

Désigne les conséquences potentielles du danger pour vous et les autres personnes.

- ▶ Respectez les consignes de protection contre les risques / de prévention du danger.

1. À propos de cette notice de montage et de service

Les symboles suivants sont utilisés à titre d'information :

REMARQUE

- Fournit des informations supplémentaires et des conseils utiles pour manipuler correctement l'automatisme, sans danger pour les personnes.

Le non-respect de ces informations entraîne un risque de dommages matériels et de dysfonctionnements de l'automatisme ou de la porte.

INFORMATIONS

- Désigne des informations complémentaires et des conseils utiles. Les fonctions assurant l'utilisation optimale de l'automatisme sont décrites.

D'autres symboles sont utilisés dans les illustrations et dans le texte.



Lire la notice de montage et de service pour en savoir plus.



Couper l'alimentation secteur de l'automatisme



Raccorder l'automatisme à l'alimentation secteur



Réglage d'usine



Connexion à un appareil compatible WLAN par SOMlink.



Durée, par ex 30 secondes



Éliminer les composants de l'automatisme conformément à la réglementation



Éliminer les batteries et les piles usagées conformément à la réglementation

1.6 Mises en garde et pictogrammes d'obligation spéciaux

Pour préciser la source du danger, les symboles suivants sont associés aux symboles de danger et mentions d'avertissement ci-dessus. Respectez les consignes pour éviter tout danger.



Danger électrique !



Danger lié au dépassement de pièces !



Risque d'écrasement et de cisaillement !



Concerne les portails à un et deux battants



Risque de trébuchement et de chute !



Danger lié aux composants brûlants !

Les pictogrammes d'obligation suivants s'appliquent aux actions correspondantes. Respectez les obligations décrites.



Porter des lunettes de protection !



Porter des gants de protection



Porter des chaussures de sécurité

1.7 Remarques concernant la mise en page du texte

1. Correspond aux instructions d'action
⇒ Correspond aux résultats des instructions d'action
Les énumérations apparaissent sous forme de listes de points :

- Énumération 1
- Énumération 2

1, A Le numéro de position dans l'illustration renvoie à un numéro dans le texte

Les passages importants, comme les instructions d'action, apparaissent en **gras**.
Les renvois aux chapitres ou paragraphes apparaissent en **gras** et entre « **guillemets** ».

1. À propos de cette notice de montage et de service

1.8 Utilisation conforme de l'automatisme

L'automatisme est exclusivement destiné à l'ouverture et à la fermeture de portes. Toute autre utilisation est considérée comme non conforme. Le fabricant décline toute responsabilité pour les dommages résultant d'une utilisation non conforme. Les risques encourus relèvent de la seule responsabilité de l'exploitant.

Dans ce cas, la garantie devient caduque.

Les modifications de l'automatisme décrites ne sont autorisées qu'avec les accessoires **SOMMER** originaux et uniquement en suivant la procédure indiquée.

Pour en savoir plus sur les accessoires, consulter :



<https://downloads.sommer.eu/>

Les portes équipées de cet automatisme doivent être conformes aux normes et directives nationales et internationales actuellement en vigueur, dans leur version actuelle. Il s'agit notamment des normes EN 12604 et EN 13241.

Utilisez l'automatisme uniquement :

- si la déclaration de conformité CE a été délivrée pour l'installation de porte
- si le sigle CE et la plaque signalétique ont été apposés sur l'installation de porte
- si le procès-verbal de remise et le carnet de contrôle ont été complétés
- si la notice de montage et de service de l'automatisme et de la porte est fournie
- en respectant les instructions de cette notice de montage et de service
- s'il est dans un état technique irréprochable
- si vous avez été formé à la sécurité et aux dangers qui y sont liés.

Une fois l'automatisme installé, la personne responsable de son montage doit établir une déclaration de conformité CE pour l'installation de porte à laquelle elle apposera le sigle CE ainsi qu'une plaque signalétique, comme prescrit par la directive Machines 2006/42/CE.

Ceci s'applique également si l'automatisme est installé ultérieurement sur un portail à ouverture manuelle.

Par ailleurs, un procès-verbal de remise et un carnet de contrôle doivent être complétés.

Les documents suivants sont disponibles :

- la déclaration de conformité CE
- le procès-verbal de remise de l'automatisme



<https://som4.me/konform>

1.9 Utilisation non conforme de l'automatisme

Toute utilisation non décrite dans le chapitre 1.8 est considérée comme non conforme. Les risques encourus relèvent de la seule responsabilité de l'exploitant.

La garantie du fabricant perd sa validité si :

- des dommages ont été causés par une utilisation différente et non conforme
- des pièces défectueuses ont été utilisées
- des modifications non autorisées ont été apportées à l'automatisme
- des modifications et des programmations non autorisées ont été effectuées sur l'automatisme et ses composants

La porte ne doit pas faire partie d'un système de lutte contre l'incendie, d'une issue de secours ou d'une sortie de secours lesquels ferment automatiquement la porte en cas d'incendie. Le montage de l'automatisme empêche la fermeture automatique.

Respectez la réglementation locale en matière de construction.

N'utilisez pas l'automatisme :

- dans les zones à risque d'explosion
- si l'air a une très forte teneur en sel
- dans une atmosphère agressive, notamment en présence de chlore

1.10 Qualification du personnel

Personnel qualifié chargé du montage, de la mise en service et du démontage

Cette notice de montage et de service doit être lue et respectée par le **personnel qualifié** chargé du montage ou de la maintenance de l'automatisme.

Les travaux électriques et les travaux réalisés sur les composants sous tension ne doivent être effectués que par un **électricien qualifié**, conformément à la norme EN 50110-1.

Le montage, la mise en service et le démontage de l'automatisme doivent être effectués uniquement par le **personnel qualifié et formé à cet effet**.

Le **personnel qualifié et formé** désigne toute personne chargée d'effectuer les opérations par une société de montage. Le personnel qualifié et formé doit connaître les normes suivantes :

- EN 13241 Portes et portails industriels, commerciaux et de garage – Norme de produit
- EN 12604 Portes et portails industriels, commerciaux et résidentiels – Aspects mécaniques – Exigences et méthodes d'essai
- EN 12453 : Sécurité à l'utilisation de portes motorisées 2017 (Plc) sées

Une fois les travaux terminés, le personnel qualifié et formé doit :

- rédiger une déclaration de conformité CE
- apposer le sigle CE et la plaque signalétique sur l'installation de porte

1. À propos de cette notice de montage et de service

Former l'exploitant et lui remettre les documents

Le **personnel qualifié et formé** doit former l'exploitant à :

- l'utilisation de l'automatisme et à ses dangers
- l'utilisation du dispositif de déverrouillage d'urgence manuel
- la maintenance, le contrôle et l'entretien réguliers à la charge de l'exploitant

Le personnel qualifié doit informer l'exploitant des travaux qui doivent être effectués par le personnel qualifié :

- l'installation d'accessoires
- les réglages
- la maintenance, le contrôle et l'entretien réguliers
- le dépannage

1.11 Informations pour l'exploitant

L'exploitant doit s'assurer que l'installation de porte porte le sigle CE et la plaque signalétique.

Les documents suivants pour l'installation de porte doivent être remis à l'exploitant :

- la déclaration de conformité CE
- le procès-verbal de remise et le carnet de contrôle
- la notice de montage et de service de l'automatisme et de la porte

L'exploitant est responsable de :

- la conservation de la notice de montage et de service à portée de main sur le lieu d'utilisation
- l'utilisation conforme de l'automatisme
- le maintien de son état irréprochable
- l'initiation de tous les utilisateurs au fonctionnement et aux dangers liés à l'automatisme et au déverrouillage d'urgence
- l'utilisation
- la maintenance, le contrôle et l'entretien réguliers
- le dépannage

L'automatisme ne doit pas être utilisé par des personnes souffrant d'un handicap physique ou mental, d'une déficience sensorielle ou ne disposant d'aucune expérience ni des connaissances nécessaires.

Sauf si ces personnes ont été convenablement formées et si elles ont compris cette notice de montage et de service. Les enfants ne doivent ni jouer ni utiliser l'automatisme, même sous la surveillance d'un adulte.

Les enfants doivent être tenus à distance de l'automatisme. Les enfants ne doivent pas avoir accès aux émetteurs portatifs et autres organes de commande.

Les émetteurs portatifs doivent être rangés dans un lieu sûr pour empêcher leur utilisation non autorisée et indésirable.

L'exploitant doit veiller au respect de la réglementation sur la prévention des accidents et des normes en vigueur en Allemagne. Dans les autres pays, la réglementation en vigueur dans le pays d'installation doit être respectée.

En Allemagne, dans le domaine professionnel, respectez la directive « Règles techniques pour les lieux de travail ASR A1.7 » de l'Ausschuss für Arbeitsstätten (ASTA).

Observez et respectez les directives. En Allemagne, cette obligation concerne l'exploitant. Dans les autres pays, l'exploitant doit respecter la réglementation en vigueur dans son pays.

2. Consignes de sécurité générales

2.1 Consignes de sécurité fondamentales pour le service

Respectez les consignes de sécurité fondamentales suivantes.

Danger en cas de non-respect !

Risque de blessures graves ou danger de mort si les consignes de sécurité ne sont pas respectées.

- ▶ Vous devez respecter toutes les consignes de sécurité.

Danger électrique !

Risque d'électrocution en cas de contact avec des pièces sous tension. Risques de chocs électriques, de brûlures ou danger de mort.

- ▶ Le montage, le contrôle et le remplacement des composants électriques doivent être confiés uniquement à un **électricien qualifié**.
- ▶ Avant toute intervention sur l'automatisme, le mettre hors tension.
- ▶ Si une batterie est raccordée, débranchez-la de la commande.
- ▶ Vérifiez que l'automatisme est hors tension.
- ▶ Empêchez la remise en route de l'automatisme.

Danger lié à l'utilisation de l'automatisme si les réglages sont incorrects ou si des réparations sont nécessaires !

Risque de blessures graves ou danger de mort si l'automatisme est utilisé alors que les réglages sont incorrects ou que des réparations sont nécessaires.

- ▶ Utilisez l'automatisme uniquement avec les réglages adéquats et seulement s'il est en bon état.
- ▶ Corrigez immédiatement tout dysfonctionnement.

Danger lié aux matières dangereuses !

Un stockage, une utilisation ou une élimination non conformes des batteries, des piles ou des composants de l'automatisme peuvent être dangereux pour la santé des personnes et des animaux. Risque de blessures graves ou danger de mort.

- ▶ Conservez les piles et les batteries hors de la portée des enfants et des animaux.
- ▶ Veillez à ce que les piles et les batteries ne soient pas soumises à des contraintes chimiques, mécaniques et thermiques.
- ▶ Ne rechargez jamais les batteries et les piles usagées.
- ▶ Ne jetez pas les composants de l'automatisme, les batteries et les piles usagées avec les déchets ménagers. Les éliminer dans le respect de la réglementation.

Risque d'écrasement et de cisaillement !

Lorsque le portail est en mouvement, risque d'écrasement ou de cisaillement au niveau des composants mécaniques et des arêtes de fermeture du portail pour les personnes et les animaux.

- ▶ Actionnez l'automatisme uniquement si vous avez un contact visuel direct avec la porte.
- ▶ Toutes les zones dangereuses doivent être visibles à tout moment pendant le déplacement de la porte.
- ▶ Surveillez toujours la porte en mouvement.
- ▶ Tenez éloignés les personnes et les animaux du rayon d'action de la porte.
- ▶ N'entrez jamais en contact avec la porte en mouvement ou les pièces mobiles.
- ▶ Franchissez la porte uniquement lorsqu'elle est complètement ouverte.
- ▶ Rangez l'émetteur portatif de manière à éviter son actionnement accidentel ou non autorisé, par ex. par des personnes ou des animaux.
- ▶ Ne restez pas immobile au milieu du portail ouvert.

Risque de trébuchement et de chute !

Les accessoires qui n'ont pas été correctement rangés, comme l'emballage, les pièces de l'automatisme ou les outils peuvent entraîner des trébuchements ou des chutes.

- ▶ Assurez-vous que la zone de montage est exempte d'objets inutiles.

Danger lié au dépassement de pièces !

Aucune pièce ne doit dépasser sur la voie publique ni sur le trottoir. Ceci est également valable lorsque le portail se déplace. À défaut, des personnes ou des animaux risquent d'être gravement blessés.

- ▶ Aucune pièce ne doit dépasser sur la voie publique ni sur le trottoir.

2.2 Consignes de sécurité supplémentaires pour la commande à distance

Respectez les consignes de sécurité fondamentales suivantes.

Risque d'écrasement et de cisaillement !

Si la porte n'est pas visible lorsque la télécommande est utilisée, risque d'écrasement et de cisaillement au niveau des composants mécaniques et des arêtes de fermeture de la porte pour les personnes et les animaux.

- ▶ En particulier lorsque des éléments de commande comme la télécommande sont utilisés, toutes les zones dangereuses doivent être visibles à tout moment pendant le déplacement de la porte.
- ▶ Surveillez toujours la porte en mouvement.
- ▶ Tenez éloignés les personnes et les animaux du rayon d'action de la porte.
- ▶ N'entrez jamais en contact avec la porte en mouvement ou les pièces mobiles.
- ▶ Franchissez la porte uniquement lorsqu'elle est complètement ouverte.
- ▶ Rangez l'émetteur portatif de manière à éviter son actionnement accidentel ou non autorisé, par ex. par des personnes ou des animaux.
- ▶ Ne restez pas immobile au milieu du portail ouvert.

2. Consignes de sécurité générales

2.3 Remarques et informations sur l'exploitation et la commande à distance

L'exploitant de l'installation télécommandée ne bénéficie d'aucune protection contre les interférences causées par d'autres installations et appareils sans fil.

Il s'agit notamment des installations télécommandées qui fonctionnent sur la même plage de fréquences de manière réglementaire. En cas de perturbations importantes, l'exploitant doit contacter le centre de télécommunication qui propose des services de détection de parasites ou radiolocalisation.

➔ REMARQUE

- Si l'automatisme est activé alors que la porte n'est pas dans le champ de vision, par ex. en cas de commande à distance, les objets qui se trouvent dans le rayon d'action de la porte risquent d'être coincés et endommagés.

Aucun objet ne doit se trouver dans le rayon d'action de la porte.

- Pour toutes les pièces, respectez les dispositions locales et nationales en matière d'élimination des déchets pour préserver l'environnement.

INFORMATIONS

- Les composants, batteries et piles usagées de l'automatisme ne doivent pas être éliminés avec les déchets ménagers. Éliminez dans les règles de l'art les composants, les batteries et les piles usagés. Pour cela, vous devez respecter les dispositions locales et nationales en vigueur.

2.4 Déclaration de conformité simplifiée pour les dispositifs de télécommunication

La société **SOMMER Antriebs- und Funktechnik GmbH** déclare par la présente que l'équipement radioélectrique (twist AM) est conforme à la directive 2014/53/UE.

Le texte complet de la déclaration de conformité européenne pour les équipements radio est disponible sur Internet à l'adresse suivante :



<https://som4.me/konform-funk>

3. Description des fonctions et du produit

3.1 L'automatisme et son principe de fonctionnement

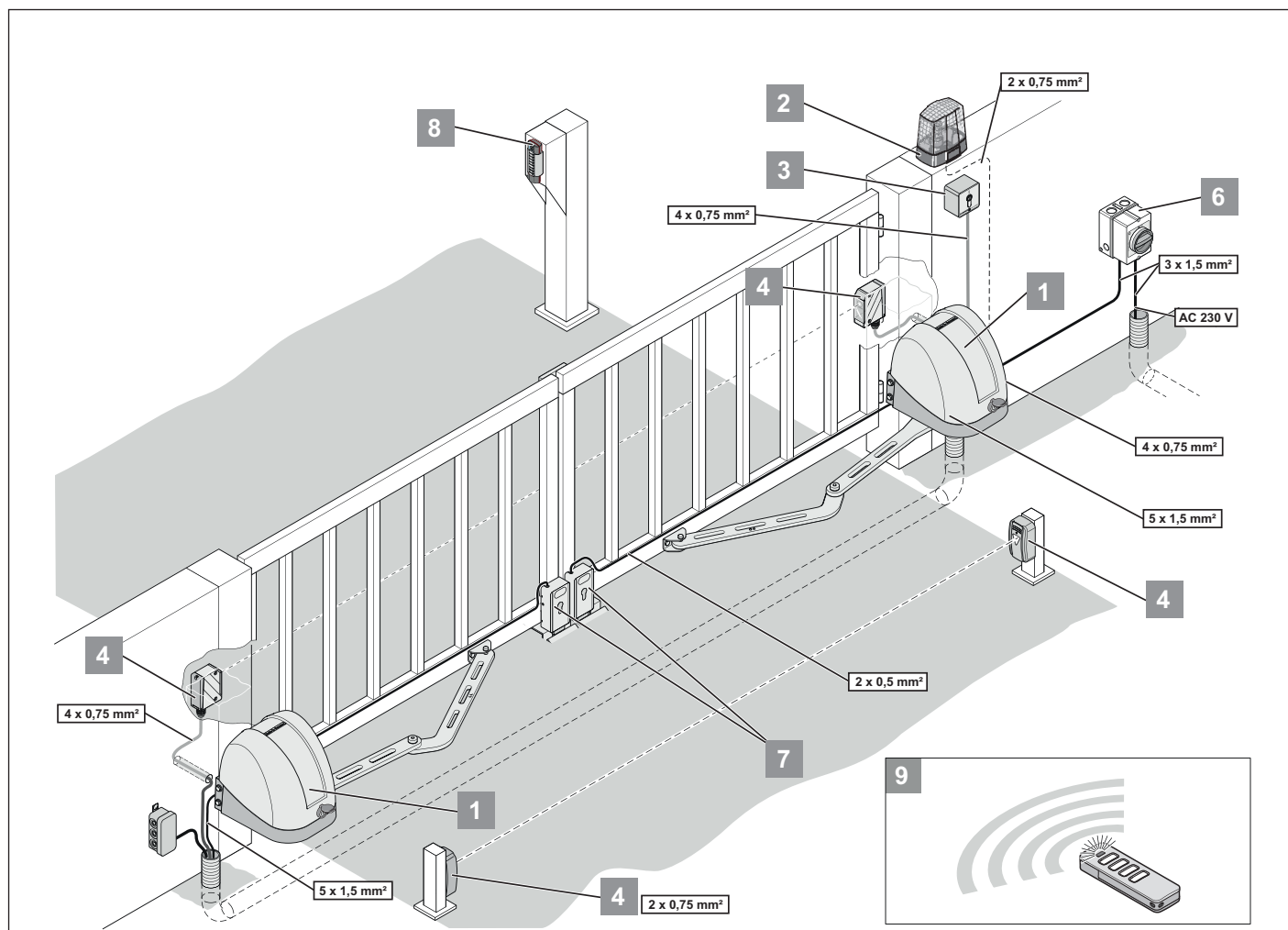

III. Exemple d'application

- 1) Automatisme (automatisme de porte **maître**, automatisme de porte **esclave**)
 - 2) Avertisseur lumineux (DC 22 V– 34 V, max. 25 W)
 - 3) Contacteur à clé (à 1 ou 2 contacts)
 - 4) Barrière lumineuse à l'extérieur / à l'intérieur
 - 5) Jeu de câbles de raccordement (12 m)
 - 6) Interrupteur principal (coupure onipolaire)
 - 7) Serrure électrique CC 24 V
- Une serrure électrique séparée peut être raccordée à chaque battant.
- 8) Telecody
 - 9) Émetteur portatif

L'automatisme motorisé et la commande intégrée (automatisme **maître**) permettent de piloter un portail à un battant. Combiné à un autre automatisme sans commande (automatisme de porte **esclave**), il est également possible d'utiliser l'automatisme pour piloter un portail à deux battants. Les accessoires disponibles en option permettent d'adapter les automatismes aux caractéristiques spéciales du portail. L'automatisme se commande par exemple avec un émetteur portatif. Les automatismes se montent sur chacun des montants de portail et sont raccordés au battant correspondant par un bras articulé. Le mouvement de rotation appliqué par l'automatisme est transmis au battant du portail par l'intermédiaire du bras articulé. Dans le cas d'un portail à deux battants, la commande permet d'assurer que ces derniers soient ouverts et fermés dans le bon ordre.

3. Description des fonctions et du produit

Normalement, l'automatisme est livré avec un avertisseur lumineux fourni dans le kit. Les accessoires tels que les émetteurs portatifs et les cellules photoélectriques sont fournis. Le kit convient à la pose sur les montants de portail. Le kit destiné à un portail à deux battants comprend de plus un câble permettant de raccorder les automatismes entre eux.

3.2 Matériel de sécurité

L'automatisme s'arrête et inverse sa course sur une courte distance lorsqu'il détecte un obstacle. Ceci permet d'éviter les dommages corporels et matériels. Selon le réglage, la porte s'ouvre partiellement ou totalement.

En cas de coupure de courant, il est possible de débloquenter et d'ouvrir les battants du portail avec un levier de déverrouillage d'urgence après avoir ouvert le capot.

3.3 Marquage du produit

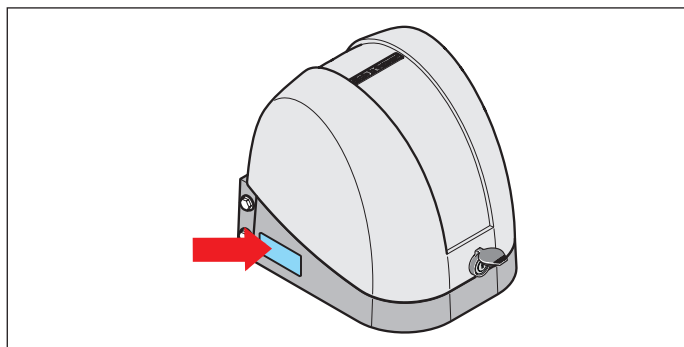

III. Plaque signalétique, de côté au bas du boîtier

La plaque signalétique comprend :

- Désignation du modèle
- Référence
- Date de fabrication avec le mois et l'année
- Numéro de série

Pour toute question ou réparation, veuillez fournir la désignation du modèle, la date de fabrication et le numéro de série.

3.4 Explication des symboles des outils

Symboles des outils

Ces symboles illustrent les outils nécessaires au montage.



Tournevis cruciforme



Clé Allen



Clé polygonale ou à fourche



Clé à douille

3. Description des fonctions et du produit

3.5 Contenu de la livraison

Contenu du kit pour un portail à un battant

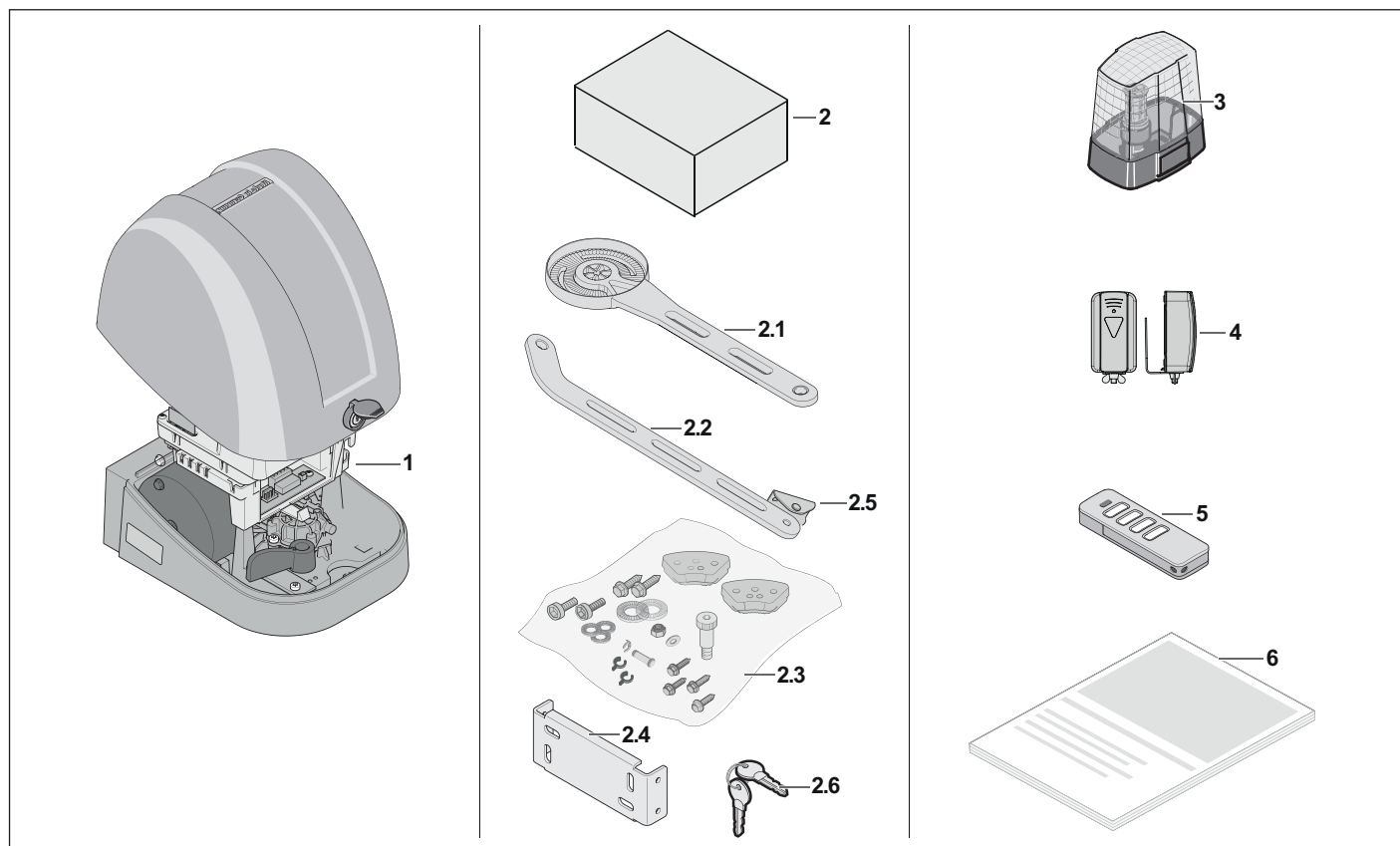

III. Contenu de la livraison pour un portail à un battant

- 1) Automatisme avec commande, 1 automatisme de porte **maître**
- 2) Carton d'accessoires
- 2.1) Bras d'automatisme, L = 480 mm
- 2.2) Bras de portail, L = 460 mm
- 2.3) Sachet contenant le matériel de montage
 - 2 éléments de blocage
 - Vis pour élément de blocage, RIPP LOCK, M8 x 20 mm, 4x
 - Rondelle, RIPP LOCK, Ø = 8 mm, 4x
 - Vis, RIPP LOCK, M10 x 35 mm
 - Rondelle, RIPP LOCK, Ø = 10 mm
 - Vis épaulée M12
 - Rondelle M12
 - Écrou à six pans autobloquant M12
 - Boulon d'assemblage
 - Dispositifs anti-dégondage
 - Clip écarteur, 2x
 - Vis M8 x 16 mm, **autotaraudeuses**, 4x

- 2.4) Ferrure de poteau
- 2.5) Ferrure de battant de portail
- 2.6) 2 clés
- 3) Avertisseur lumineux (DC 22 V– 34 V, max. 25 W)
- 4) Kit complet de barrière lumineuse
- 5) Émetteur portatif
- 6) Notice de montage et de service



INFORMATIONS

- Le matériel de fixation pour le montage sur site n'est pas fourni.

Choisissez un matériel de fixation adapté au support.

3. Description des fonctions et du produit

Contenu du kit pour un portail à deux battants

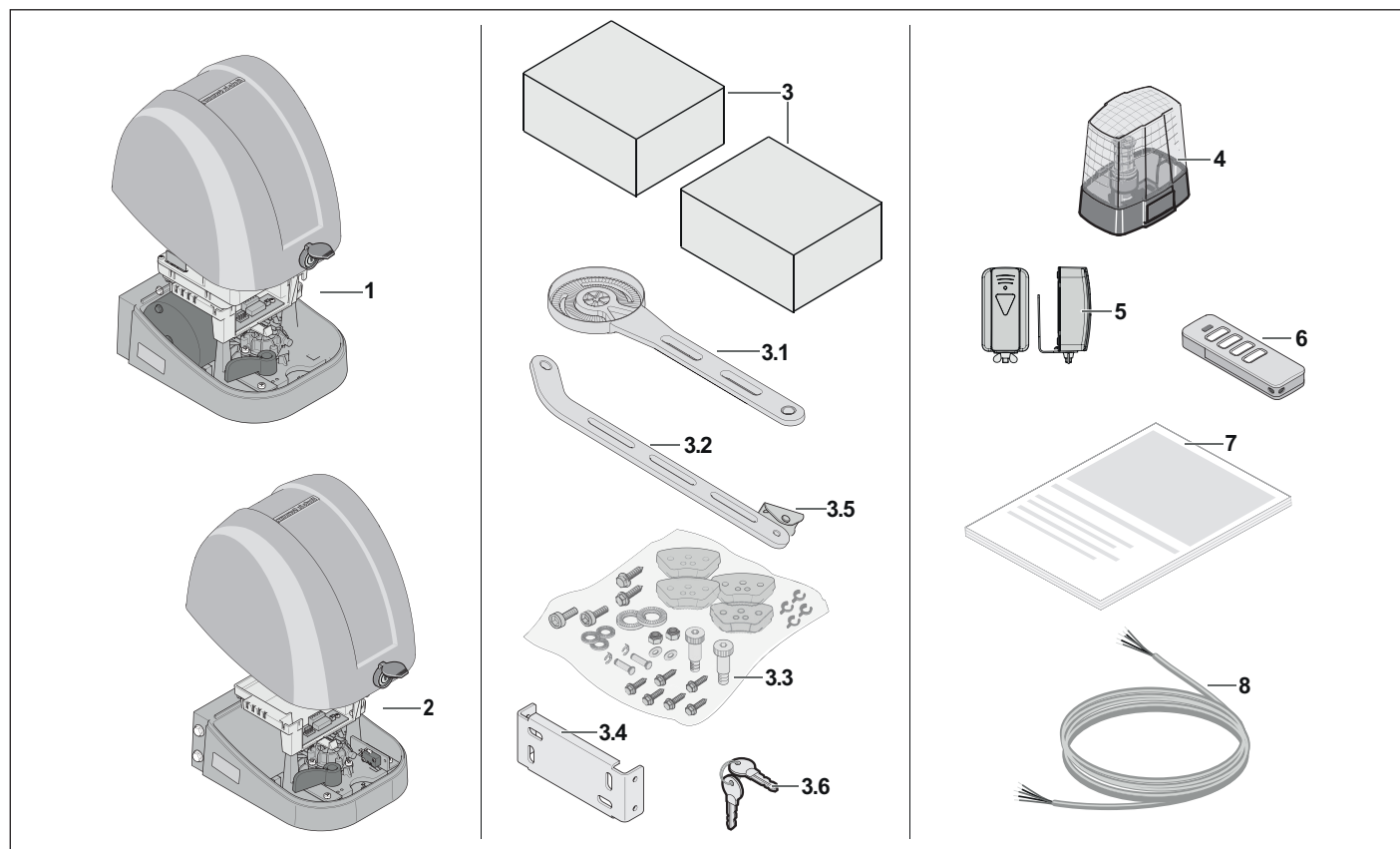

III. Contenu de la livraison pour un portail à deux battants

- 1) Automatisme avec commande, 1 automatisme **maître**
- 2) Automatisme sans commande, 1 automatisme **esclave**
- 3) 2 cartons d'accessoires
 - 3.1) Bras d'automatisme, L = 480 mm, 2x
 - 3.2) Bras de portail, L = 460 mm, 2x
 - 3.3) Sachet contenant le matériel de montage
 - 4 éléments de blocage
 - Vis pour élément de blocage, RIPP LOCK, M8 x 20 mm, 8x
 - Rondelle, RIPP LOCK, Ø = 8 mm, 8x
 - Vis, RIPP LOCK, M10 x 35 mm, 2x
 - Rondelle, RIPP LOCK, Ø = 10 mm, 2x
 - Vis épaulée M12, 2x
 - Rondelle M12, 2x
 - Écrou à six pans autobloquant M12, 2x
 - Boulon d'assemblage, 2x
 - Dispositifs anti-dégondage, 2x
 - Clip écarteur, 4x
 - Vis M8 x 16 mm, **autotaraudeuses**, 8x

- 3.4) Ferrure de poteau, 2x
- 3.5) Ferrure de battant de portail, 2x
- 3.6) 2 clés
- 4) Avertisseur lumineux (DC 22 V– 34 V, max. 25 W)
- 5) Kit complet de barrière lumineuse
- 6) Émetteur portatif
- 7) Notice de montage et de service
- 8) Kit de câblage, longueur 12 m



INFORMATIONS

- Le matériel de fixation pour le montage sur site n'est pas fourni.

Choisissez un matériel de fixation adapté au support.

3. Description des fonctions et du produit

Accessoires en option

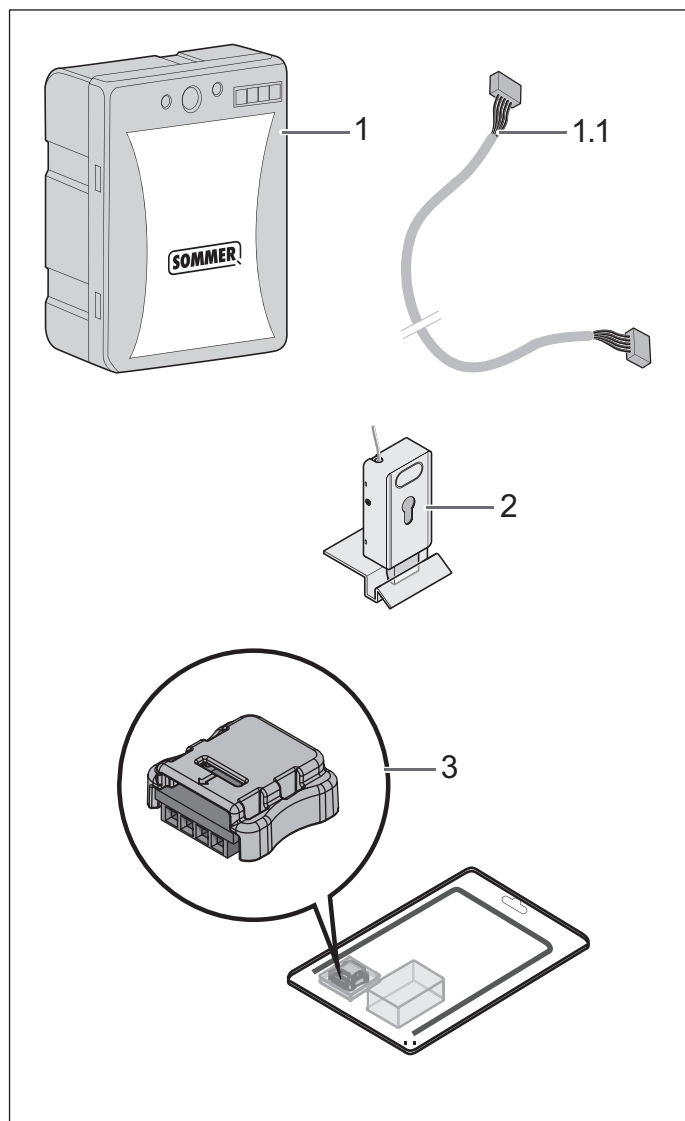

III. Accessoires en option

- 1) Batterie CC 24 V, 1,2 Ah
- 1.1) Câble de raccordement pour batterie, L= 380 mm
- 2) Serrure électrique CC 24 V, en option avec un barillet
- 3) Memo, extension de mémoire enfichable pour récepteur radio

Le contenu de la livraison peut varier selon les besoins du client ou le modèle

3.6 Caractéristiques techniques

	twist AM
Tension secteur	AC 220–240 V
Fréquence nominale	50–60 Hz
Emplacements de mémoire du récepteur radio	40
Facteur de marche	S3 = 15 %
Température de fonctionnement	–25 °C à +65 °C
Émission sonore selon l'environnement d'exploitation	<50 dB(A)
Indice de protection IP	IP44
Classe de protection	II
Vitesse angulaire max.	env. 11 °/s
Couple max. par battant	120 Nm
Couple nominal par battant	40 Nm
Puissance nominale absorbée par battant	85 W
Courant nominal absorbé par battant	0,5 A
Puissance absorbée en mode éco-énergie	>0,5 W
Poids max. du portail par battant	250 kg
Longueur de battant max.	2.500 mm
Pente du portail	0 %

3. Description des fonctions et du produit

3.7 Aperçu de l'automatisme de portail

Qu'il s'agisse d'un automatisme **maître** ou d'un automatisme **esclave**, l'apparence extérieure est la même.

Automatisme maître vu de l'extérieur

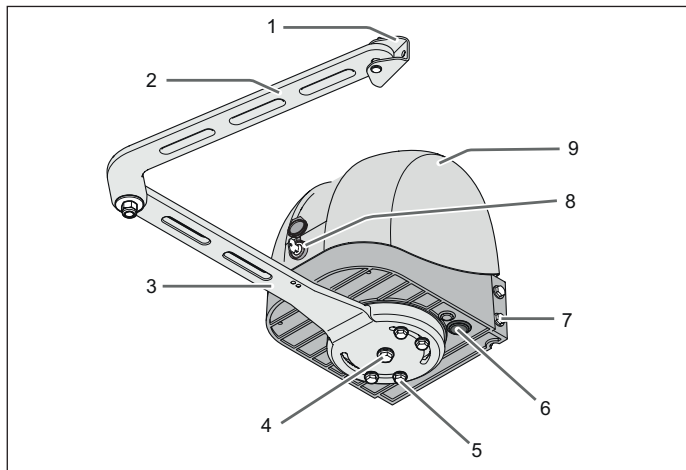

III. Vue de l'extérieur de l'automatisme **maître** fermé

- 1) Ferrure de battant avec boulon d'assemblage et dispositif anti-dégondage, clip écarteur, 2x
- 2) Bras de portail-
- 3) Bras d'automatisme
- 4) Vis, RIPP LOCK, M10 x 35 mm
- 5) Vis pour élément de blocage, RIPP LOCK, M8 x 20 mm
- 6) Passe-câbles à membrane
- 7) Vis M8 x 16 mm, autotaraudeuses
- 8) Serrure à came avec cache antipoussière
- 9) Capot

Automatisme maître vu de l'intérieur

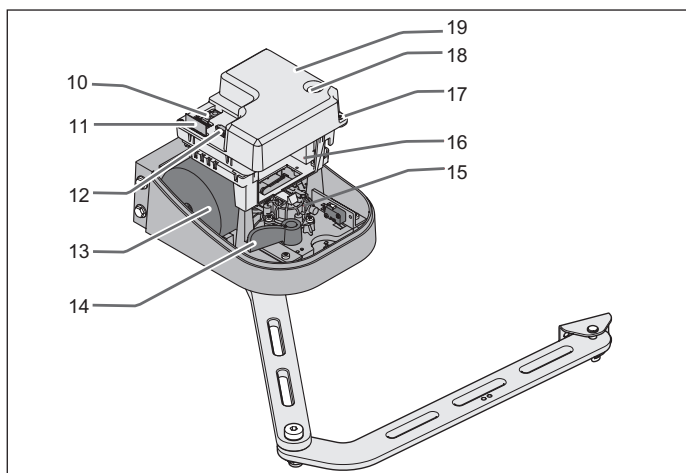

III. Aperçu de l'automatisme de porte **maître**, ouvert

- 10) Touches et interrupteur DIP
- 11) Récepteur radio
- 12) Module de mémoire
- 13) Transformateur
- 14) Levier de déverrouillage d'urgence
- 15) Moteur avec transmission
- 16) Compartiment pour batterie
- 17) Vis du cache transparent de la commande
- 18) Fusible
- 19) Cache transparent de la commande

Automatisme esclave vu de l'intérieur

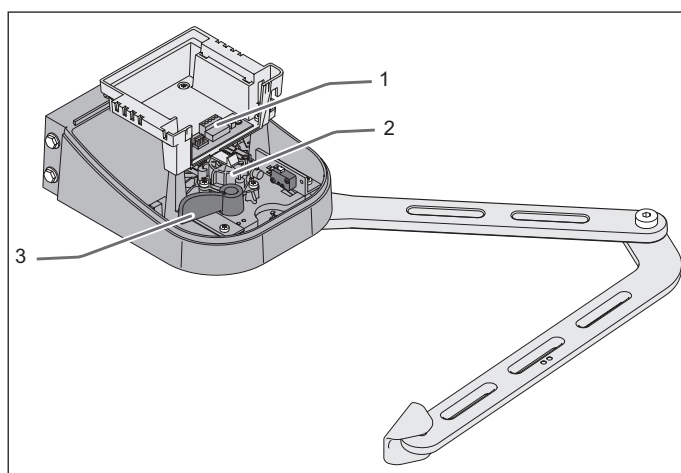

III. Aperçu de l'automatisme **esclave** ouvert

- 1) Bornes de raccordement
- 2) Moteur avec transmission
- 3) Levier de déverrouillage d'urgence

3. Description des fonctions et du produit

3.8 Glossaire

Les termes suivants sont utilisés dans ce document :

Automatisme de porte maître

Désigne l'automatisme à commande intégrée et transformateur. Il est également possible d'installer une batterie en option dans l'automatisme **maître**.

Nous vous recommandons de monter l'automatisme **maître** sur le côté du portail étant alimenté en courant.

Automatisme de porte esclave

L'automatisme **esclave** comprend principalement des composants d'entraînement mécaniques. Il est possible de le différencier de l'automatisme **maître** par sa plaque signalétique, le fait qu'il ne soit pas équipé d'un câble secteur et par son plus faible poids.

Battant d'entrée

Désigne le battant s'ouvrant en premier et se fermant en dernier. Il est nécessaire de définir l'ordre dans lequel les battants se mettent en mouvement, par exemple, si l'un des deux est équipé d'une barre d'arrêt. Sur les portails à un battant, il n'existe qu'un battant d'entrée.

Battant semi-fixe

Désigne le battant s'ouvrant en dernier et se fermant en premier. Les portails à un battant n'intègrent pas de battant semi-fixe.

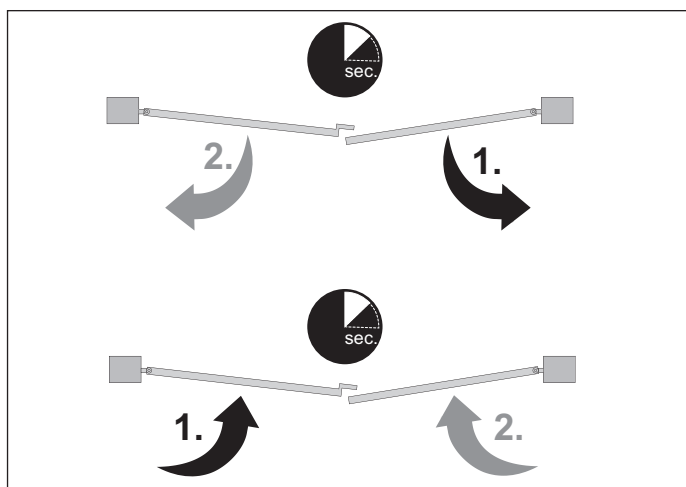

III. Exemple d'ordre de déplacement des battants

Porte gauche / porte droite

Dans cette notice de montage et de service, les descriptions se fondent toujours sur une vue depuis l'intérieur de la propriété. Cela signifie que les automatismes sont installés à l'intérieur de la propriété. Le portail s'ouvre dans la propriété.

Lors du montage des automatismes, vous devez tenir compte du sens d'ouverture et de fermeture du portail.

3.9 Dimensions et poids

Dimensions d'une ferrure de battant

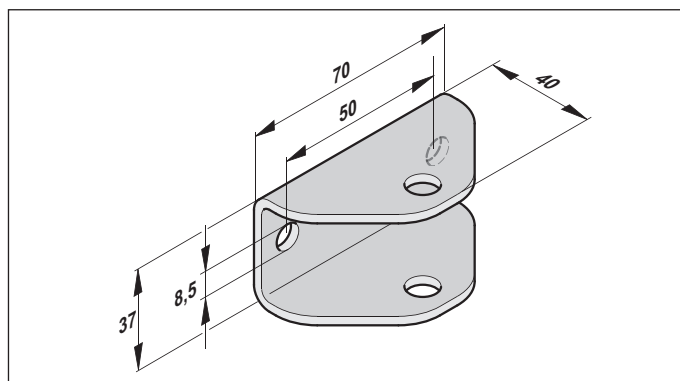

III. Dimensions des ferrures de battant

Dimensions d'une ferrure de poteau

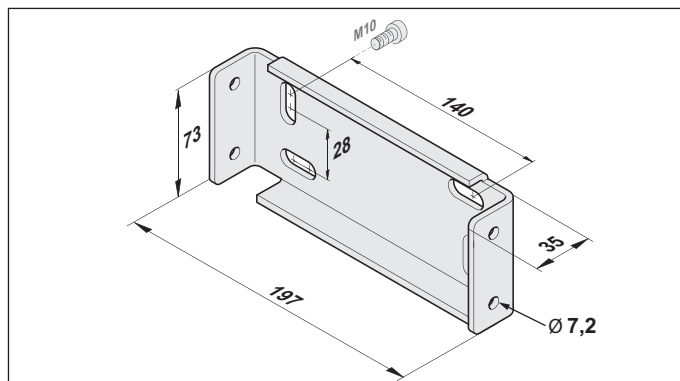

III. Dimensions des ferrures de poteau

Dimensions d'un automatisme maître ou esclave

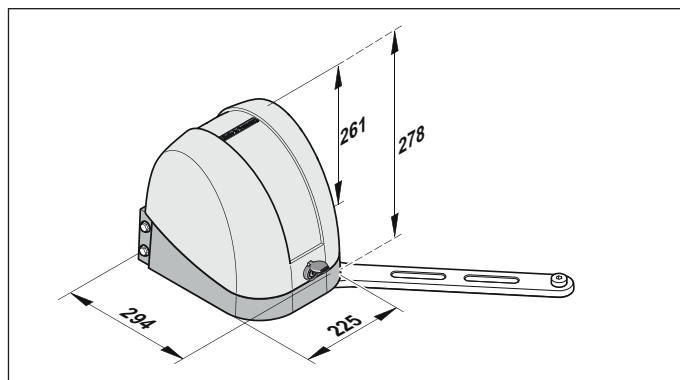

III. Dimensions d'un automatisme **maître** ou **esclave**

4. Outillage et équipement de protection

4.1 Outillage et équipement de protection individuelle nécessaires

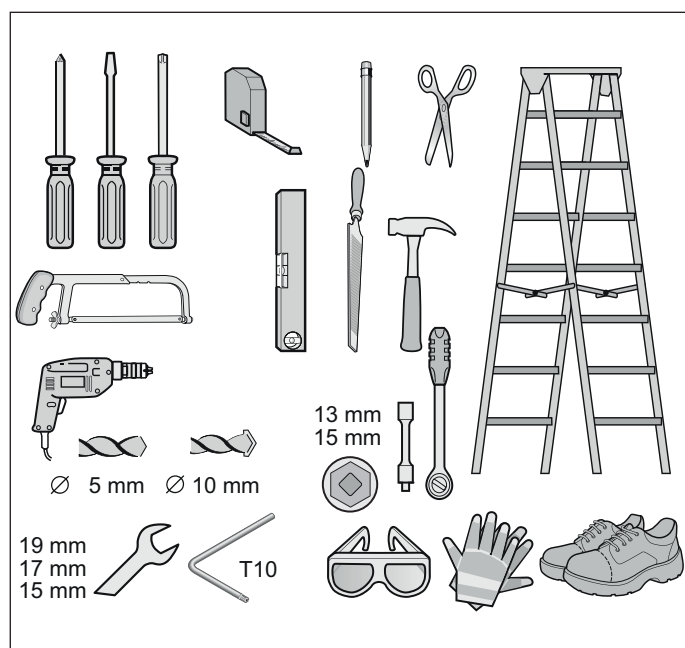

III. Outillage et équipement de protection individuelle recommandés pour le montage

Outillage	Taille
Tournevis cruciforme	PH2
Tournevis plat	3,5 mm
Clé Allen	8 mm
Clé polygonale ou à fourche	15 / 17 / 19 mm
Douille	1/2"
Clé dynamométrique	1/2"
Axe	13 / 15 mm

Pour l'assemblage et le montage de l'automatisme, vous aurez besoin de l'outillage illustré et décrit ci-dessus. Préparez les outils nécessaires pour un montage rapide et en toute sécurité. Portez votre équipement de protection individuelle. Des lunettes de protection, des gants de protection et des chaussures de sécurité en font partie.

5. Déclaration d'incorporation

Déclaration d'incorporation

pour l'incorporation d'une quasi-machine, conformément à la directive machines 2006/42/CE, annexe II, partie 1 B

SOMMER Antriebs- und Funktechnik GmbH

Hans-Böckler-Strasse 21-27

73230 Kirchheim/Teck

Germany

déclare que l'automatisme pour portail à battants
twist AM

a été développé, conçu et fabriqué conformément aux

- Directive machines 2006/42/CE
- Directive basse tension 2014/35/UE
- Directive relative à la compatibilité électromagnétique 2014/30/UE
- Directive RoHS 2011/65/UE.

Les normes suivantes ont été appliquées :

EN ISO 13849-1, Sécurité des machines – Parties des systèmes de commande relatives à la sécurité
PL « C » Cat. 2 – Partie 1 : Principes généraux de conception

EN 60335-1/2, le Sécurité des appareils électriques / cas échéant automatismes de porte

EN 61000-6-3 Compatibilité électromagnétique (CEM) – Émission

EN 61000-6-2 Compatibilité électromagnétique (CEM) – Immunité

EN 60335-2-103 Sécurité des appareils électriques pour usage domestique et analogues
– Partie 2 : Règles particulières pour les automatismes de portails, portes et fenêtres

Les exigences suivantes de l'annexe 1 de la directive machines 2006/42/CE sont respectées : 1.1.2, 1.1.3, 1.1.5, 1.2.1, 1.2.2, 1.2.3, 1.2.4, 1.2.5, 1.2.6, 1.3.1, 1.3.2, 1.3.4, 1.3.7, 1.5.1, 1.5.4, 1.5.6, 1.5.14, 1.6.1, 1.6.2, 1.6.3, 1.7.1, 1.7.3, 1.7.4

Les documents techniques spéciaux ont été établis conformément à l'annexe VII, partie B, et seront transmis aux autorités officielles sur demande, par voie électronique.

La quasi-machine est uniquement conçue pour être intégrée dans une installation de porte afin de constituer une machine complète, comme l'exige la directive machines 2006/42/CE. L'installation de porte ne doit être mise en service qu'après avoir constaté que l'ensemble de l'installation est conforme aux dispositions des directives CE susmentionnées.

Le signataire est chargé de réunir les documents techniques.

Kirchheim/Teck,
le 20 avril 2016



i.V.

Jochen Lude
Responsable
de la documentation

6. Montage

6.1 Remarques et informations importantes

Respectez tout particulièrement les mises en garde, remarques et informations pour effectuer un montage sûr.

DANGER



Danger en cas de non-respect !

Risque de blessures graves ou danger de mort si les mises en garde ne sont pas respectées.

- ▶ Vous devez respecter toutes les mises en garde.

AVERTISSEMENT



Danger lié au dépassement de pièces !

Les pièces qui dépassent sur la route ou un trottoir peuvent blesser gravement, voire mortellement, les personnes et les animaux.

- ▶ Aucune pièce ne doit dépasser sur la voie publique ni sur le trottoir.



Risque lié aux pièces instables qui basculent !

Les poteaux ou les battants instables ou un automatisme monté incorrectement peuvent basculer. Dans ce cas, ces pièces risquent de heurter les personnes ou les animaux. Risques de blessures graves ou danger de mort.

- ▶ Les poteaux, les battants et l'automatisme monté doivent être stables.
- ▶ Vous devez utiliser du matériel de fixation adapté au montage de l'automatisme sur le montant de portail et le portail.



Risque d'écrasement et de cisaillement !

Lorsque le portail est en mouvement, risque d'écrasement ou de cisaillement au niveau des composants mécaniques et des arêtes de fermeture du portail pour les personnes et les animaux.



- ▶ Actionnez l'automatisme uniquement si vous avez un contact visuel direct avec la porte.
- ▶ Toutes les zones dangereuses doivent être visibles à tout moment pendant le déplacement de la porte.
- ▶ Surveillez toujours la porte en mouvement.
- ▶ Tenez éloignés les personnes et les animaux du rayon d'action de la porte.
- ▶ N'entrez jamais en contact avec la porte en mouvement ou les pièces mobiles.
- ▶ Franchissez la porte uniquement lorsqu'elle est complètement ouverte.
- ▶ Ne restez pas immobile au milieu du portail ouvert.



Risque de trébuchement et de chute !

Les accessoires qui n'ont pas été correctement rangés, comme l'emballage, les pièces de l'automatisme ou les outils peuvent entraîner des trébuchements ou des chutes.

- ▶ Assurez-vous que la zone de montage est exempte d'objets inutiles.
- ▶ Déposez les pièces dans un lieu où personne ne risque de trébucher ni de chuter.
- ▶ Vous devez respecter le règlement général du lieu de travail.



Risque de lésions oculaires !

Risque de blessure grave des yeux et des mains par la projection de copeaux lors du perçage.



- ▶ Portez des lunettes de protection.



Risque de blessure des pieds !

Risque de blessure des pieds en cas de chute de pièces.



- ▶ Portez des chaussures de sécurité.

ATTENTION



Risque de blessure des mains !

Les pièces métalliques rugueuses peuvent causer des coupures ou des égratignures en cas de contact.



- ▶ Portez des gants de protection.

REMARQUE

- Si le portail ou les montants ne sont pas stables, risque de chute d'éléments ou de l'automatisme. Des objets risquent d'être endommagés.
Le portail et les poteaux doivent être solides.
- Pour éviter d'endommager le portail ou l'automatisme, utilisez uniquement un matériel de fixation adapté et homologué, comme des chevilles et des vis.
Choisissez le matériel de fixation en fonction du matériau du portail et des poteaux.
- L'installation peut être endommagée si les battants sont grands, si leur remplissage est important et si le vent est fort.
Nous vous conseillons d'utiliser des serrures électriques pour verrouiller efficacement le portail.

6. Montage

REMARQUE

Pour garantir le fonctionnement de l'installation technique, nous recommandons de respecter les longueurs maximales et les sections minimales fournies pour le câble d'alimentation électrique !

Câbles de raccordement	Câbles de signalisation
Longueur maximale 20 m	Longueur maximale 25 m
Section minimale 1,5 mm ²	

Sections de câble autorisées pour toutes les bornes : 1 mm² à 2,5 mm².

- Ne dénuder l'alimentation secteur que dans le boîtier !
- Insérer la gaine du câble de raccordement jusque dans le boîtier de commande.
- Dénuder les câbles comme dans l'illustration.

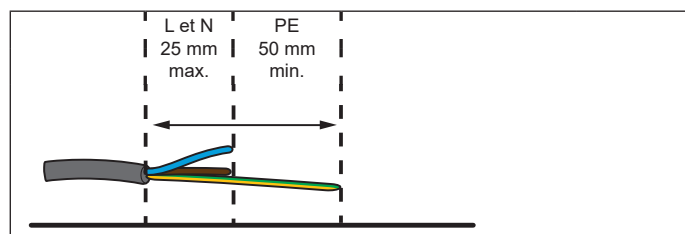

6.2 Préparation du montage

Contrôle du mécanisme de la porte et des poteaux destinés à la pose

Avant le montage, vous devez vous assurer que l'automatisme est compatible avec l'installation de porte.

L'installation de porte doit remplir les critères suivants :

- Longueur d'un battant 800 mm à 2.500 mm.
- Hauteur maximum du portail 2.000 mm. Poids maximum d'un battant : 250 kg.
- Le poids doit être réparti sur la surface
- Le battant doit pouvoir être déplacé manuellement sans difficultés dans toute la plage de pivotement.
- Le battant doit pouvoir s'immobiliser dans n'importe quelle position, sans se déplacer lui-même
- Ne convient pas aux portails sur pente.
- Les piliers destinés à la pose doivent être stables.
- La surface fermée du battant ne doit pas être plus grande que l'habillage maximum autorisé, voir le tableau ci-dessous.

Hauteur (m)	Degré de remplissage [%]			
	1,0	1,5	2,0	2,5
2,0	100	80	40	30
1,5	100	100	60	40
1,0	100	100	80	50
Longueur (m)	1,0	1,5	2,0	2,5

Tab. Rapport entre la surface du portail et le degré de remplissage

Utilisation de serrures électriques

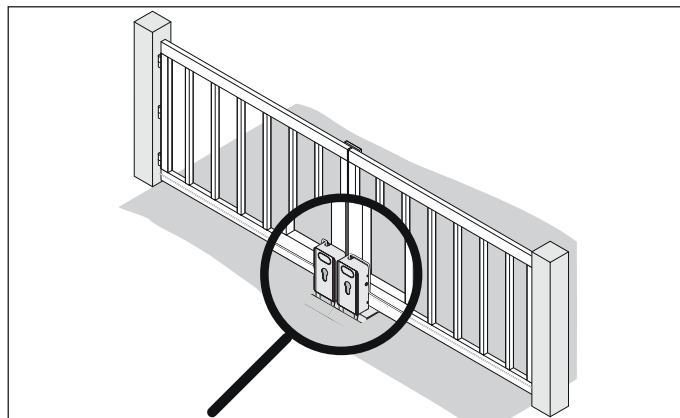

III. Exemple de pose des serrures électriques

Pour fermer correctement le portail, une serrure électrique distincte est recommandée pour chaque battant. Ceci s'applique tout particulièrement avec un portail à partir d'une longueur de 2 m.

Respectez les instructions suivantes : DIN EN 1991-1-4 Actions du vent, avec les valeurs 32,3 m/s , zone de vent 2 et Beaufort 11.

REMARQUE

- Le vent fort peut pousser le portail. Risque d'endommagement de l'automatisme ou de l'installation de porte.

Une serrure électrique est également recommandée avec les battants de grande taille ou de niveau de remplissage élevé.

6. Montage

Dimensions pour la fixation sur le pilier

⚠ AVERTISSEMENT



Risque d'écrasement et de cisaillement !

Lorsque le portail est en mouvement, risque d'écrasement ou de cisaillement au niveau des composants mécaniques et des arêtes de fermeture du portail pour les personnes et les animaux.



- ▶ Respectez les distances de sécurité requises par rapport à tout élément fixe conformément, entre autres, à la norme EN 13241. Respectez les exigences nationales.

Les critères suivants doivent être remplis pour la fixation à la porte :

- Les dimensions du poteau doivent être au moins de 25 x 25 cm.
- Le matériau du poteau doit pouvoir résister aux forces auxquelles il est soumis.
- Les ferrures doivent être montées selon les valeurs admissibles correspondant aux cotes A / B / C / D.

A (mm)	B (mm)	C (mm)	D (mm)	Angle
200	155	720	290	90°
	200	715	305	
	250	705	315	
	300	694	325	
	350	678	325	
	400	660	315	
	450	639	280	
225	155	695	380	100°
275		645	420	110°
350		570	440	120°
400		519	445	130°

Tab. Valeurs admissibles pour les cotes A, B, C et D et l'angle d'ouverture correspondant

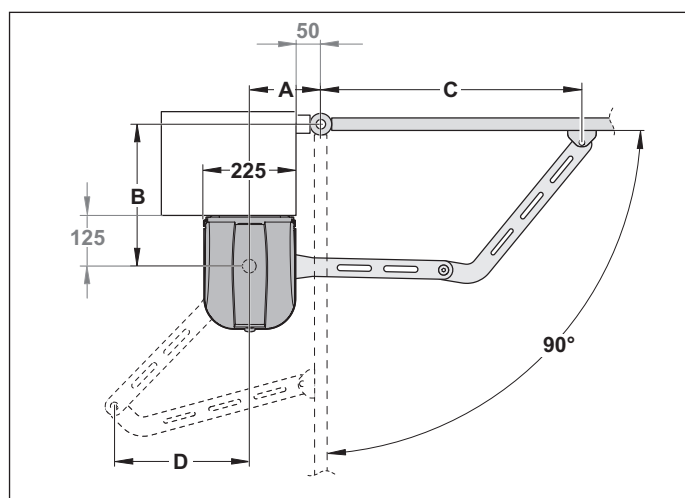

III. Cotes A / B / C / D, angle d'ouverture de 90°

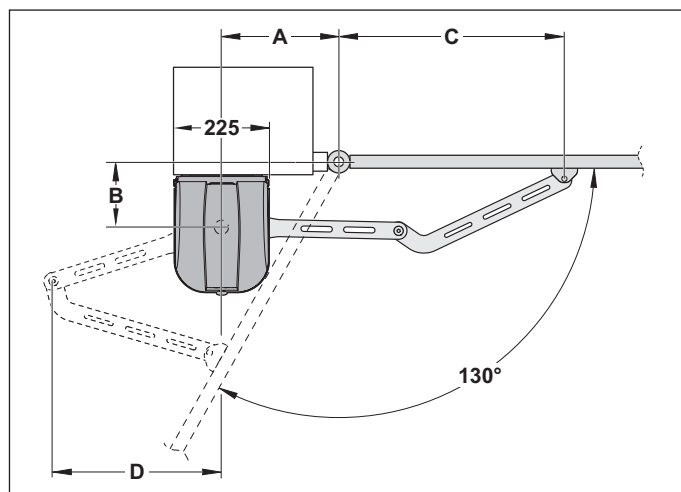

III. Cotes A / B / C / D, angle d'ouverture de 130° max.

- Si l'angle d'ouverture des deux battants diffère, vous devez sélectionner les cotes A / B / C / D en conséquence.
- Les distances de sécurité correspondent à la norme relative au type de portail.
- La surface prévue pour la pose sur le poteau doit être verticale et plane. La ferrure de poteau doit être posée à plat pendant le montage. Vous devez compenser les inégalités ou toute inclinaison avant le montage.



INFORMATIONS

- Si les cotes sont différentes, cela risque d'empêcher le bras de se tendre. Dans ce cas, la ferrure de portail doit être décalée de 15 mm par rapport au montant de portail et à la position calculée lorsque le bras est tendu.

Retrait des composants incompatibles

Avant le montage, retirez :

- Tous les systèmes de verrouillage manuels, comme les serrures de portail
- Les amortisseurs ou les éléments à ressort



REMARQUE

- Si le portail est équipé de pièces rapportées, comme un verrou ou des serrures, celles-ci risquent de bloquer l'automatisme. Risque de dysfonctionnement ou d'endommagement de l'automatisme.

Avant le montage de l'automatisme, retirez toutes les pièces rapportées incompatibles ou mettez-les hors service de manière sûre.

Détermination de l'automatisme maître / de l'automatisme esclave

Dans le cas d'un portail à deux battants, vous devez, avant le montage, définir la position dans laquelle doit se trouver l'automatisme **maître**. Nous vous recommandons de monter l'automatisme **maître** sur le côté du portail étant alimenté en courant.

6. Montage

6.3 Préassemblage du bras d'automatisme

Il est possible de monter sur le bras d'automatisme des butées mécaniques appelées éléments de blocage. Elles sécurisent encore plus le portail. Si des butées fixes sont disponibles, il n'est pas nécessaire d'installer les éléments de blocage.

REMARQUE

- L'automatisme s'arrête via des butées fixes. Il est nécessaire d'installer des butées fixes pour les fonctions Portail OUVERT et Portail FERMÉ. Les butées disponibles au niveau du portail doivent être utilisées comme des butées fixes. En plus des butées fixes disponibles, il est possible d'installer les éléments de blocage livrés avec le produit. Ceci renforce la sécurité de installation du portail.

Utilisation des éléments de blocage

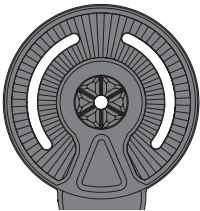
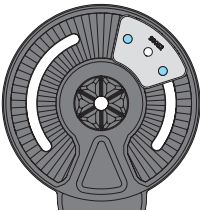
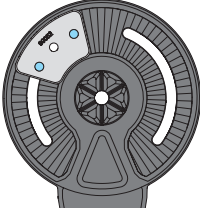
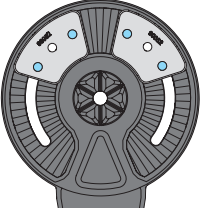
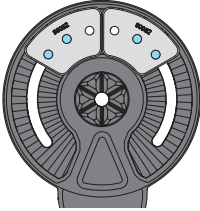
Élément de blocage sur le bras de portail	Portail à gauche	Portail à droite
	Butées fixes disponibles au niveau du portail pour les fonctions Portail OUVERT et Portail FERMÉ	
 *1	Élément de blocage en plus d'une butée fixe Portail OUVERT	Élément de blocage en plus d'une butée fixe Portail FERMÉ
 *1	Élément de blocage en plus d'une butée fixe Portail FERMÉ	Élément de blocage en plus d'une butée fixe Portail OUVERT
 *1	Éléments de blocage en plus des butées fixes Portail OUVERT et Portail FERMÉ	
 *2		

*1 L'élément de blocage se monte sur les deux trous filetés extérieurs.

*2 L'élément de blocage se monte sur le trou fileté situé au **milieu** et **l'un des trous extérieurs**. Ce type de montage permet d'élargir la zone de pivotement du bras de portail.

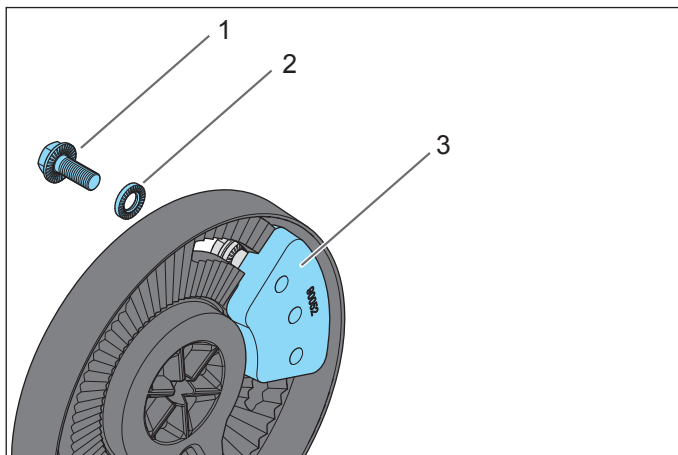

III. Exemple de pose de l'élément de blocage

- 1) Vis pour élément de blocage, RIPP LOCK, M8 x 20 mm
- 2) Rondelle, RIPP LOCK, Ø = 8 mm
- 3) Élément de blocage

Montage d'un élément de blocage

1. Placez l'élément de blocage sur le bras d'automatisme et posez 2 rondelles et 2 vis. Utilisez les vis M8 x 20 mm et les rondelles Ø = 8 mm réservées au montage d'un élément de blocage.

L'élément de blocage doit pouvoir être déplacé dans l'ouverture.

2. Si nécessaire, installez le deuxième élément de blocage.

6. Montage

6.4 Montage du bras d'automatisme

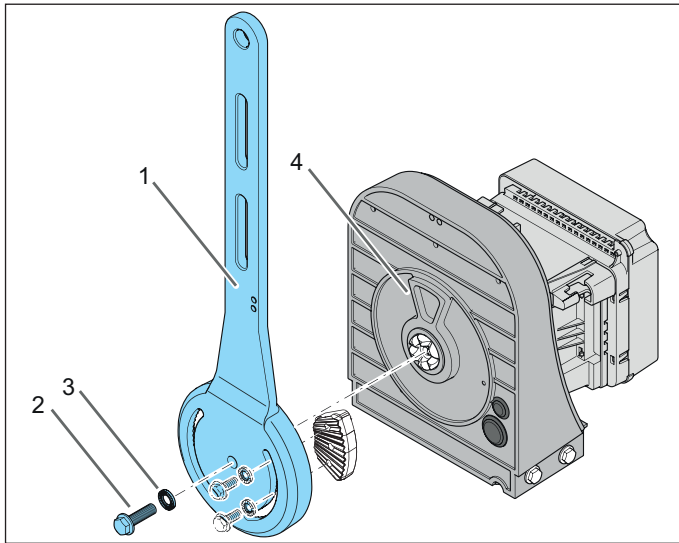

III. Exemple de pose pour le bras d'automatisme avec un élément de blocage

- 1) Bras d'automatisme
- 2) Vis, RIPP LOCK, M10 x 35 mm
- 3) Rondelle, RIPP LOCK, Ø = 10 mm
- 4) Butée de l'élément de blocage

Montage du bras d'automatisme

1. Positionnez l'automatisme à la verticale tel qu'illustré.

⚠ AVERTISSEMENT ! Risque d'écrasement et de cisaillement !

Lors du vissage, le bras d'automatisme risque de tourner dans le sens dans lequel il est vissé et d'heurter des personnes. Risque d'écrasement et de cisaillement.

- ▶ Lors du vissage, maintenez le bras d'automatisme au niveau de la pièce supérieure pour l'empêcher de tourner.
2. Tenez le bras d'automatisme à la verticale en l'orientant vers le haut et tenez compte des perçages. Vissez le bras sur l'automatisme avec la vis M10 x 35 mm et la rondelle Ø = 10 mm. Couple de serrage : 75 Nm. Tenez compte de la denture à liaison solidaire des pièces.

6.5 Montage de la ferrure de pilier

La position de la ferrure de pilier dépend de différents facteurs :

- Hauteur de la ferrure de battant « **13.4 Tableau de dépannage** ».
- Angle d'ouverture du portail.
- Tenez compte des dimensions admissibles A / B / C / D, voir le chapitre « **6.2 Préparation du montage** », paragraphe « **Dimensions pour la fixation sur le poteau** ».

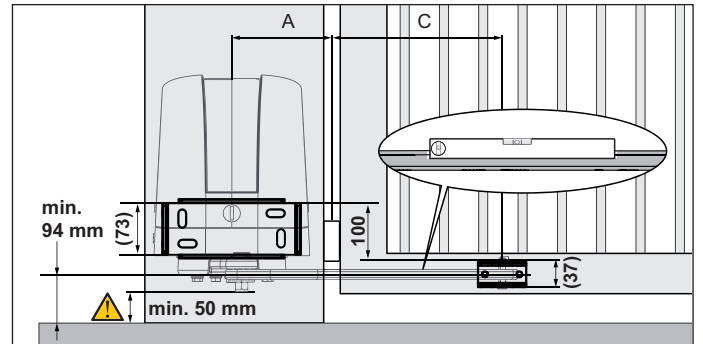

III. Cotes des ferrures

1. Définissez la position verticale de la ferrure de battant.

- L'emplacement de montage de la ferrure de battant doit être solide et stable.
- La ferrure de battant doit, à partir du centre, se trouver au moins à 94 mm du sol.
- Les vis situées sur la partie inférieure du bras de portail doivent être accessibles.

2. Définissez et repérez la position horizontale de la ferrure de battant.

Tenez compte des dimensions admissibles A / B / C / D, voir le chapitre « **6.2 Préparation du montage** », paragraphe « **Dimensions pour la fixation sur le poteau** ».

3. Calculez la position de la ferrure de poteau. Vous devez prévoir un espace suffisant au-dessus du capot afin de pouvoir le retirer.

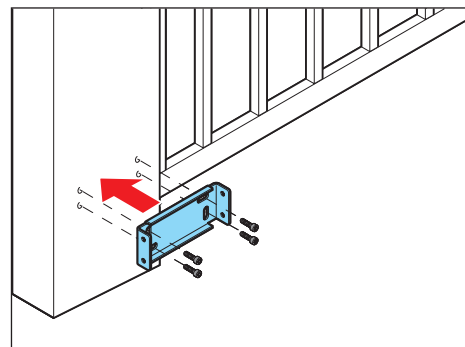

III. 4

4. Alignez la ferrure de pilier à l'horizontale et à la verticale et montez-la avec un matériel de fixation adapté et homologué. Le plus petit bord de la ferrure de pilier doit être orienté vers le haut.

6. Montage

6.6 Montage de l'automatisme

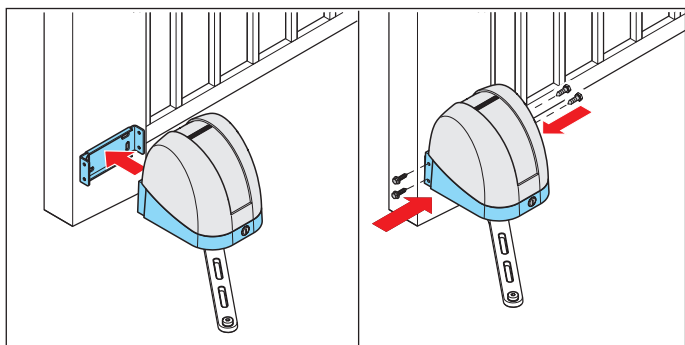

III. 1

III. 2

⚠ ATTENTION ! Risque de blessure des pieds !

Risque de blessure des pieds en cas de chute de pièces.

- ▶ Portez des chaussures de sécurité.
- ▶ Maintenez l'automatisme jusqu'à ce que vous ayez serré les 4 vis.

1. Appliquez l'automatisme sur la ferrure de pilier ou fixez-le provisoirement.
2. Graissez légèrement les vis autotaraudeuses M8 x 16 mm.

Fixez l'automatisme sur la ferrure de pilier avec les 4 vis. Couple de serrage 20 Nm

Les trous situés sur la ferrure de poteau sont sans filetage.

6.7 Montage du bras de portail

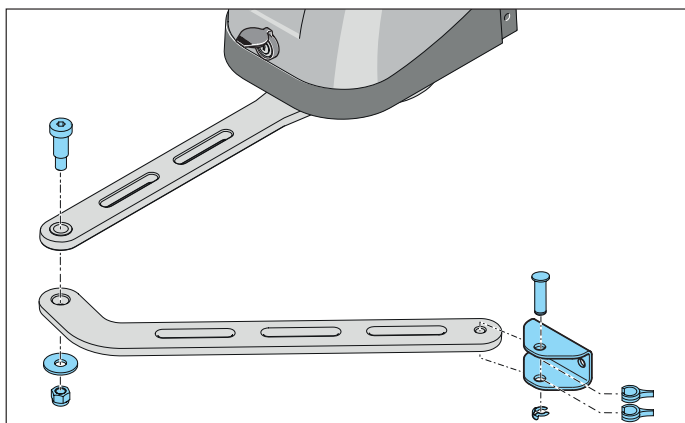

III. Montage du bras de portail à gauche

1. Tenez le bras de portail de façon à ce que la partie incurvée soit orientée vers l'automatisme. Le bras de portail se monte toujours sous le bras d'automatisme.
2. Montez le bras de portail sur le bras d'automatisme avec la vis épaulée M12, la rondelle et l'écrou à six pans autobloquant. Couple de serrage 80 Nm.
3. Fixez provisoirement la ferrure avec un outil adapté à la position qui a été définie pour le battant.

4. Graissez légèrement le boulon d'assemblage.
5. Poussez la ferrure de battant sur le bras de portail et insérez les deux clips écarteurs comme dans l'illustration.
6. Insérez le boulon d'assemblage et fixez-le avec le dispositif de blocage prévu à cet effet.

6.8 Vérifier que le système se déplace librement

⚠ DANGER



Danger électrique !

Risque d'électrocution en cas de contact avec des pièces sous tension. Risques de chocs électriques, de brûlures ou danger de mort.

- ▶ Les travaux sur les composants électriques doivent être confiés uniquement à un **électricien qualifié**.
- ▶ Avant toute intervention sur l'automatisme, le mettre hors tension.
- ▶ Si une batterie est raccordée, débranchez-la de la commande.
- ▶ Vérifiez que l'automatisme est hors tension.
- ▶ Empêchez la remise en route de l'automatisme.

➔ REMARQUE

- Les opérations décrites dans ce paragraphe doivent être effectuées uniquement lorsque le système est hors tension. Le cas échéant, débranchez la batterie. Ceci évite l'endommagement de l'automatisme.

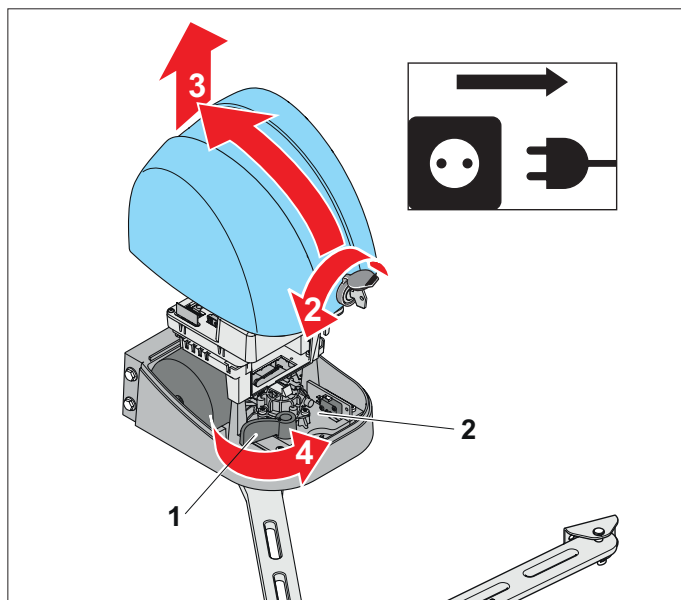

III. Partie inférieure du boîtier – Levier de déverrouillage d'urgence (1), plaque du moteur (2)

6. Montage

1. Coupez l'alimentation secteur de l'automatisme, voir le chapitre « **7.2 Débrancher la commande de l'alimentation électrique** ».
2. Ouvrez le cache antipoussière.
Insérez la clé et tournez-la à 90° vers la gauche.
3. Faites basculer le capot légèrement vers l'arrière et retirez-le par le haut.
4. Tournez le levier de déverrouillage d'urgence (1) sur la butée avant.
⇒ La plaque du moteur (2) rentre.
⇒ L'automatisme n'est plus verrouillé sur le bras du portail.



INFORMATIONS

- Si une serrure électrique est installée, elle doit être déverrouillée séparément, voir la notice séparée.
5. Vérifiez si des éléments de blocage ont été montés sur le bras du portail et s'il est possible de les déplacer.
Si c'est impossible, desserrez légèrement les vis situées sur les éléments de blocage.



INFORMATIONS

- Si des éléments de blocage de l'automatisme ont été installés en plus des butées fixes disponibles au niveau du portail, voir le chapitre « **6.9 Réglage des éléments de blocage** »
 - La distance entre le point de rotation au niveau de la ferrure de battant et celui du bras du portail doit être d'au moins 15 mm inférieure à la longueur des bras de l'automatisme et du portail lorsqu'ils sont tendus. Voir le chapitre « **6.2 Préparation du montage** », paragraphe « Tableau des dimensions A / B / C / D ».
6. Ouvrez et fermez le portail à la main plusieurs fois et avec précaution.
En l'occurrence, contrôlez les points suivants :
 - Aucune pièce ne doit rester coincée.
 - Le bras du portail doit toujours être à l'horizontale.
 - L'installation doit atteindre les fins de course qui ont été définies.
 - Les distances de sécurité doivent toujours être respectées conformément à la norme EN 13241.
 - Les butées fixes pour les fonctions Portail OUVERT et Portail FERMÉ
 7. Vous pouvez ensuite positionner le portail avec précision en décalant la ferrure de battant.

6.9 Réglage des éléments de blocage

En plus des butées fixes disponibles, il est possible d'installer les éléments de blocage livrés avec le produit pour les fonctions Portail OUVERT et Portail FERMÉ. Si des butées fixes sont disponibles, il n'est pas nécessaire d'installer les éléments de blocage.

Réglage de l'élément de blocage Portail OUVERT

1. Assurez-vous que l'automatisme n'est pas verrouillé par le levier de déverrouillage d'urgence et que la ferrure de battant a été fixée provisoirement sur le portail.
2. Placez le portail dans la position de fin de course Portail OUVERT devant être atteinte.
3. Poussez vers l'avant l'élément de blocage avec les vis correspondantes côté portail, jusqu'en butée. Pour l'affectation des éléments de blocage, voir le chapitre « **6.3 Préassemblage du bras d'automatisme** ».
4. Serrez les vis de l'élément de blocage.

La fin de course Portail OUVERT dépend de la façon dont l'élément de blocage s'enclenche, ce qui peut être réglé.

5. Vérifiez si la fin de course Portail OUVERT correspond au réglage souhaité.

Le cas échéant, desserrez légèrement les vis de l'élément de blocage et décalez-le d'un cran.

Réglage de l'élément de blocage Portail FERMÉ

1. Assurez-vous que l'automatisme n'est pas verrouillé par le levier de déverrouillage d'urgence et que la ferrure de battant a été fixée provisoirement sur le portail.
2. Placez le portail sur la position de fin de course Portail FERMÉ devant être atteinte.
Dans le cas d'un portail à deux battants, veillez à ce que ceux-ci soient alignés l'un par rapport à l'autre.
3. Poussez vers l'avant l'élément de blocage du côté opposé au portail avec les vis M8 x 20 mm, jusqu'en butée.
Pour l'affectation des éléments de blocage, voir également le chapitre « **6.4 Montage du bras d'automatisme** ».
4. Serrez les vis de l'élément de blocage.
La fin de course Portail FERMÉ dépend de la façon dont l'élément de blocage s'enclenche, ce qui peut être réglé.
5. Vérifiez si la fin de course correspond au réglage souhaité.

Le cas échéant, desserrez les fixations provisoires de la ferrure de battant afin de pouvoir la déplacer à l'horizontale. Si vous modifiez la position de la ferrure de battant, il se peut que la fin de course en position ouverte soit également modifiée.
Vous devez alors corriger la position de l'élément de blocage Portail OUVERT.

6. Montage

6.10 Montage d'une ferrure de battant

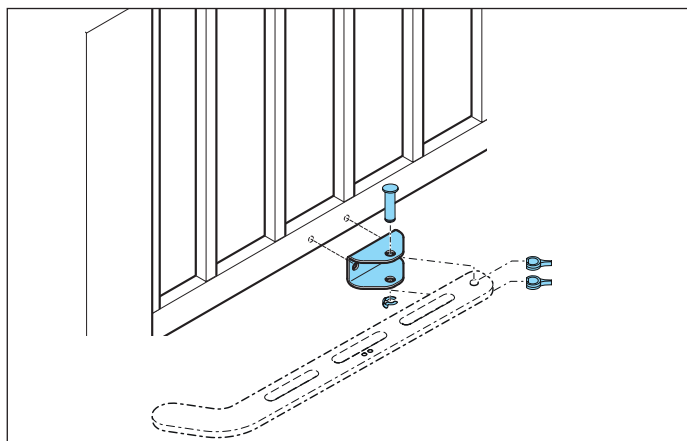

III. Exemple de pose d'une ferrure de battant

Après avoir vérifié que le système fonctionne librement et, le cas échéant, que les éléments de blocage ont été réglés, vous pouvez fixer la ferrure de battant sur le portail.

1. Sur le portail, repérez la position de la ferrure de battant.
2. Démontez le boulon d'assemblage situé sur la ferrure de battant.
3. Alignez la ferrure de battant à l'horizontale et à la verticale et montez-la avec un matériel de fixation adapté et homologué.
4. Poussez la ferrure de battant sur le bras de portail et placez es deux clips écarteurs comme dans l'illustration.
5. Insérez le boulon d'assemblage et fixez-le avec le dispositif de blocage prévu à cet effet.

6.11 Montage des accessoires

Raccordez uniquement les accessoires de **SOMMER**. Les accessoires, comme l'avertisseur lumineux ou la barrière lumineuse, sont livrés avec leur propre notice.

Position des barrières lumineuses

Nous vous recommandons de monter la barrière lumineuse livrée avec le produit à l'extérieur. Pour obtenir des fonctions supplémentaires, il est possible d'installer une deuxième barrière lumineuse en option à l'intérieur, voir l'exemple d'application du chapitre « **3.1 L'automatisme et son principe de fonctionnement** ».

La barrière lumineuse doit être positionnée de façon à ce que le battant ne passe pas dans le faisceau lorsqu'il est en mouvement, voir « **7.10 Raccordement de la barrière lumineuse** ».

➔ REMARQUE

- Nous vous recommandons d'installer à l'intérieur et à l'extérieur une deuxième barrière lumineuse à une hauteur de 600 mm.

Elle permet de détecter des véhicules plus grands entoute sécurité.

7. Raccordement électrique et fonctions spéciales

7.1 Test du raccordement provisoire

Les travaux électriques et les travaux réalisés sur les composants conducteurs ne doivent être effectués que par un **électricien qualifié**. Respectez toutes les consignes pour garantir un montage sûr.

DANGER



Danger électrique !

Risque d'électrocution en cas de contact avec des pièces sous tension. Risques de chocs électriques, de brûlures ou danger de mort.

- ▶ Les travaux sur les composants électriques doivent être confiés uniquement à un **électricien qualifié**.
- ▶ Avant la mise en service, assurez-vous que la tension secteur de la source de courant correspond aux informations de la plaque signalétique.
- ▶ Avant toute intervention sur l'automatisme, le mettre hors tension.
- ▶ Si une batterie est raccordée, débranchez-la de la commande.
- ▶ Vérifiez que l'automatisme est hors tension.
- ▶ Empêchez la remise en route de l'automatisme.

AVERTISSEMENT



Risque d'écrasement et de cisaillement !

Lorsque le portail est en mouvement, risque d'écrasement ou de cisaillement au niveau des composants mécaniques et des arêtes de fermeture du portail pour les personnes et les animaux.



- ▶ Actionnez l'automatisme uniquement si vous avez un contact visuel direct avec la porte.
- ▶ Toutes les zones dangereuses doivent être visibles à tout moment pendant le déplacement de la porte.
- ▶ Surveillez toujours la porte en mouvement.
- ▶ Tenez éloignés les personnes et les animaux du rayon d'action de la porte.
- ▶ N'entrez jamais en contact avec la porte en mouvement ou les pièces mobiles.
- ▶ Franchissez la porte uniquement lorsqu'elle est complètement ouverte.
- ▶ Ne restez pas immobile au milieu du portail ouvert.

REMARQUE

- Pour ne pas endommager l'automatisme, branchez la commande à l'alimentation électrique uniquement après avoir terminé le montage.
- L'automatisme **maître** est livré avec un câble secteur afin de pouvoir effectuer des réglages et de le mettre en service provisoirement.
Après la mise en service, il est impératif de retirer le câble secteur et de le remplacer par un raccordement secteur fixe avec un dispositif de coupure.
À défaut, risque d'endommagement de l'automatisme.

L'automatisme **maître** est équipé d'un câble secteur à des fins de tests et de mise en service. Ce câble secteur équipé d'un connecteur n'est pas conçu pour une utilisation en continu. Après la mise en service, le câble secteur doit être remplacé, voir le chapitre « 7.16 Raccordement au secteur ».

La prise électrique du câble secteur doit être protégée. Les règles d'installation locales et nationales (par ex. VDE) doivent être respectées.

7.2 Débrancher la commande de l'alimentation électrique

Respectez tout particulièrement les avertissements suivants.

DANGER



Danger électrique !

Risque d'électrocution en cas de contact avec des pièces sous tension. Risques de chocs électriques, de brûlures ou danger de mort.

- ▶ Les travaux sur les composants électriques doivent être confiés uniquement à un **électricien qualifié**.
- ▶ Avant toute intervention sur l'automatisme, le mettre hors tension.
- ▶ Si une batterie est raccordée, débranchez-la de la commande.
- ▶ Vérifiez que l'automatisme est hors tension.
- ▶ Empêchez la remise en route de l'automatisme.

AVERTISSEMENT



Danger lié aux composants brûlants !

Après une utilisation intensive, le moteur et la commande peuvent être brûlants. Risque de brûlures en cas de retrait du capot et de contact avec les composants brûlants.

- ▶ Laissez refroidir l'automatisme avant de retirer le capot.

REMARQUE

- Les objets présents dans le rayon d'action de la porte risquent d'être coincés et endommagés.

Aucun objet ne doit se trouver dans le rayon d'action de la porte.



INFORMATIONS

- Les bornes du circuit de la commande sont enfichables.

1. Débranchez la commande de l'alimentation électrique.
2. Si un câble a été raccordé à la batterie, débranchez-le.
3. Après avoir effectué ces opérations, retirez les vis du cache transparent avec un tournevis cruciforme.
4. Puis, enlevez le cache transparent.

7. Raccordement électrique et fonctions spéciales

7.3 Aperçu de la commande

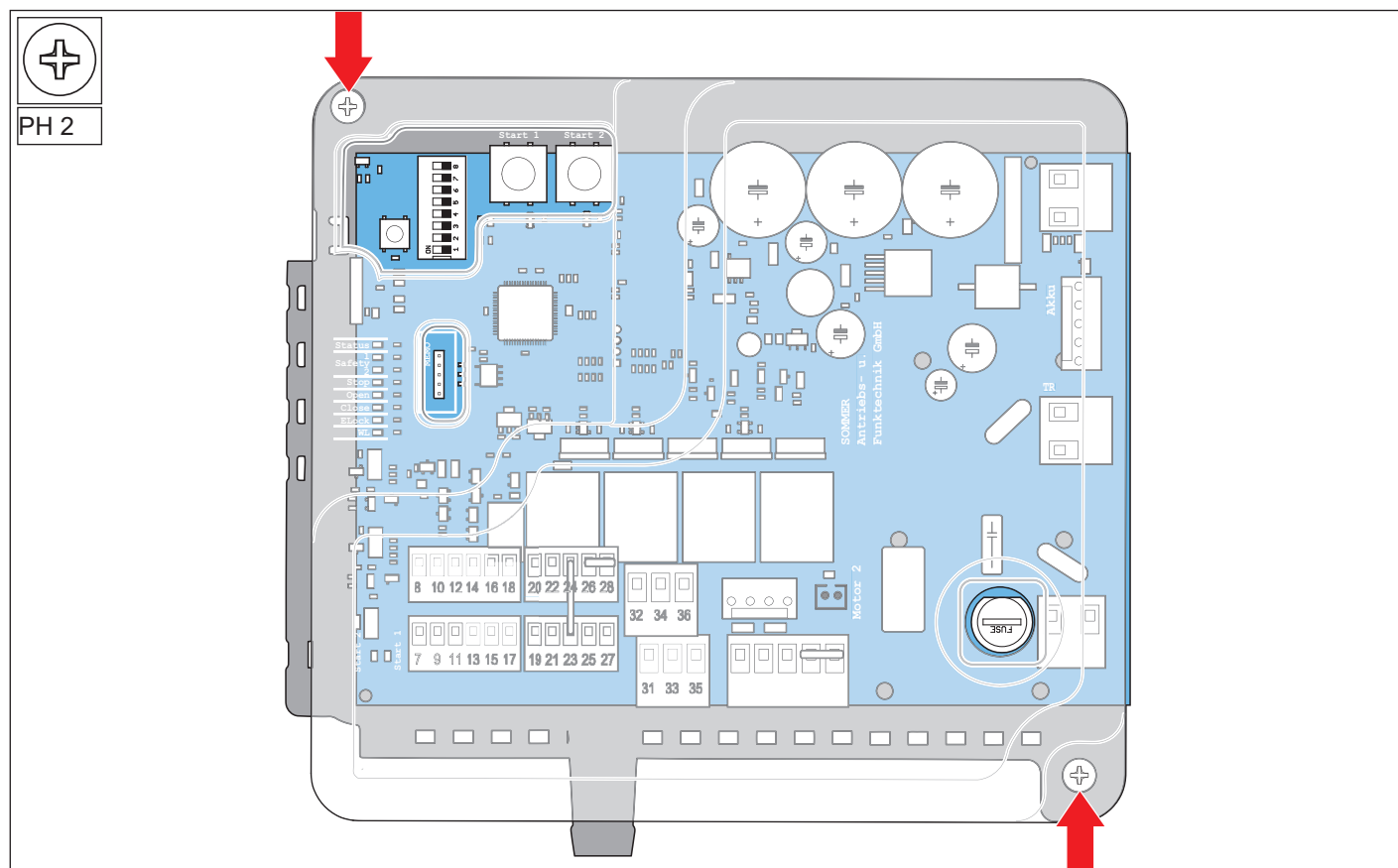

III. Commande équipée d'un cache transparent

DANGER



Danger électrique !

Après le démontage du cache transparent de la commande, des pièces sous tension sont accessibles ce qui représente un danger. Risque d'électrocution en cas de contact avec des pièces sous tension. Risques de chocs électriques, de brûlures ou danger de mort.

- ▶ Seul un **électricien qualifié** est autorisé à démonter le cache transparent de la commande.

La commande est protégée par un cache transparent. Les témoins LED situés sur le circuit sont visibles à travers le cache transparent. L'utilisateur a accès aux éléments requis via des ouvertures pratiquées dans le cache transparent. Seul un **électricien qualifié** est autorisé à retirer le cache transparent de la commande et à effectuer des modifications dans les zones alors accessibles.

7. Raccordement électrique et fonctions spéciales

7.4 Possibilités de raccordement sur l'automatisme maître et l'automatisme esclave

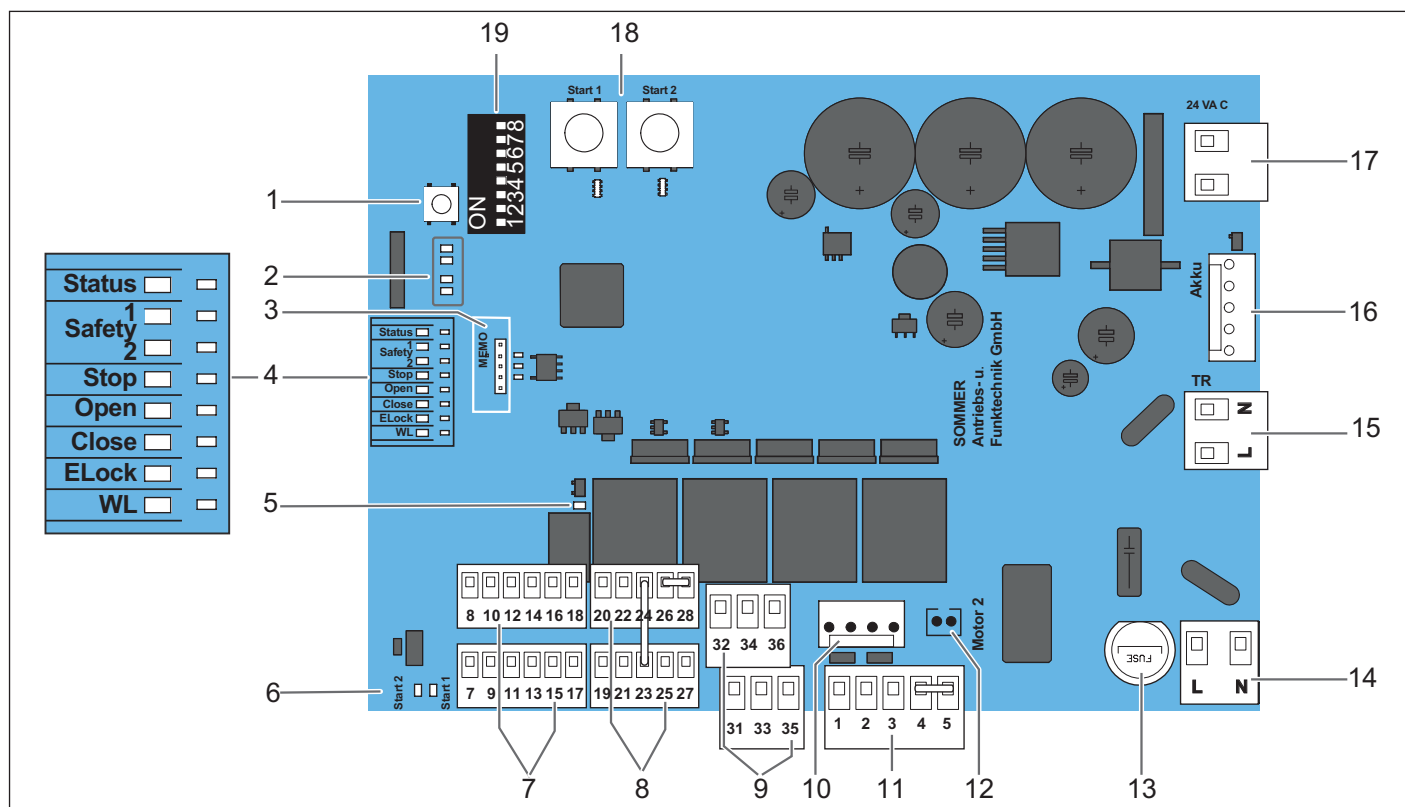

III. Position des composants et raccords de l'automatisme maître

Circuit de l'automatisme maître

1 Touche radio	16 Raccordement d'une batterie, connexion protégée contre l'inversion de polarité
2 LED (rouges), CH 1–CH 4, affichage pour canal radio	17 Tension secondaire du transformateur, raccordé à la sortie usine
3 Emplacement pour mémoire radio élargie (Memo)	18 Touche « START 1 » ou « START 2 » pour le moteur gauche et droit
4 LED d'état (vert), les dispositifs de sécurité (jaune) et les fonctions (vert)	19 Interrupteurs DIP, configuration
5 LED (jaune) pour l'état du relais multifonction (MUFU)	Automatisme esclave – circuit
6 LED (jaune) pour le bouton-poussoir externe de démarrage	
7 Raccords pour les dispositifs de sécurité et de surveillance	III. Position des composants et raccords de l'automatisme esclave
8 Raccords pour les éléments de commande	1 Raccord du moteur de l'automatisme esclave, raccordé par défaut
9 Raccords pour l'avertisseur lumineux et les serrures électriques	2 Raccord du câble de raccordement (automatisme maître / automatisme esclave)
10 Raccord du moteur de l'automatisme maître / moteur 2	3 Signal de déverrouillage d'urgence sur l'automatisme esclave, raccordé à la sortie d'usine
11 Raccord du moteur de l'automatisme esclave / moteur 1, cavalier entre les broches 4 et 5 par défaut	
12 Signal de déverrouillage d'urgence sur l'automatisme maître, raccordé par défaut	
13 Fusible (5 x 20 mm, 1,6 A T)	
14 Raccordement secteur (L, N), CA 220–240 V	
15 Tension primaire du transformateur, raccordé à la sortie usine	

7. Raccordement électrique et fonctions spéciales

7.5 Aperçu des LED

Les séquences de clignotements renseignent l'installateur, le client final et le support technique sur les dysfonctionnements.

LED	Séquence de clignotement	Cause
Status (vert)	<input type="checkbox"/> Éteinte	• L'appareil n'est pas sous tension ou le mode éco-énergie est activé
	<input checked="" type="checkbox"/> ON	• Tension d'exploitation appliquée / l'automatisme est en mode Marche normale
		• Mode normal, clignote pendant le déplacement du portail • Mode programmation activé • Délai préalerte activé • En course inversée ou en course inversée ralentie
		• Attente de confirmation en cas de course de programmation sur la position Portail FERMÉ
		• Affichage d'un dysfonctionnement • Dispositif de sécurité pas OK avant le déplacement • Dispositif de sécurité franchi pendant le déplacement • Équipement de sécurité franchi, voir le chapitre « 11.8 Mode pas-à-pas en cas de dysfonctionnements »
		• Affichage d'un dysfonctionnement, voir le chapitre « 13.4 Tableau de dépannage »
SAFETY 1 (jaune)	<input type="checkbox"/> Éteinte	• Aucun équipement de sécurité n'est raccordé à l'extérieur
	<input checked="" type="checkbox"/> ON	• Un équipement de sécurité a été détecté à l'extérieur
		• Équipement de sécurité extérieur franchi / erreur
SAFETY 2 (jaune)	<input type="checkbox"/> Éteinte	• Aucun équipement de sécurité n'est raccordé à l'intérieur
	<input checked="" type="checkbox"/> ON	• Un équipement de sécurité a été détecté à l'intérieur
		• Équipement de sécurité intérieur franchi / erreur
Stop (vert)	<input type="checkbox"/> Éteinte	• Arrêt d'urgence non déclenché
	<input checked="" type="checkbox"/> ON	• Arrêt d'urgence déclenché
Open (vert)	<input type="checkbox"/> Éteinte	• L'automatisme ne se déplace pas dans le sens Portail OUVERT
	<input checked="" type="checkbox"/> ON	• L'automatisme se déplace dans le sens Portail OUVERT
Close (vert)	<input type="checkbox"/> Éteinte	• L'automatisme est désactivé
	<input checked="" type="checkbox"/> ON	• L'automatisme se déplace en direction Portail FERMÉ
ELock (jaune)	<input type="checkbox"/> Éteinte	• La serrure électrique est déverrouillée
	<input checked="" type="checkbox"/> ON	• La serrure électrique est verrouillée
Avertisseur lumineux (jaune)	<input type="checkbox"/> Éteinte	• L'appareil n'est pas sous tension, le mode éco-énergie est activé
	<input checked="" type="checkbox"/> ON	• L'avertisseur lumineux s'est déclenché / est activé • Le système signale que le portail est en mouvement, aucun autre état ne peut être affiché
		• Mode normal, clignote pendant le déplacement du portail • Mode programmation activé • Délai préalerte activé • Course de révision ou course inversée ralentie
		• Attente de confirmation en course de programmation de la position Portail OUVERT ou Portail FERMÉ
		• Affichage d'un dysfonctionnement. Affichage via l'avertisseur lumineux pendant 10 secondes supplémentaires après un déplacement du portail • Dispositif de sécurité pas OK avant le déplacement • Dispositif de sécurité franchi pendant le déplacement • Équipement de sécurité franchi, voir le chapitre « 11.8 Mode pas-à-pas en cas de dysfonctionnements »
		• voir le chapitre « 13.4 Tableau de dépannage »
Relais multi- fonction, MUFU (jaune)	<input type="checkbox"/> Éteinte	• Le relais multifonction est désactivé
	<input checked="" type="checkbox"/> ON	• Le relais multifonction est activé

Le plan de raccordement figure au chapitre « **16. Possibilités de réglage des interrupteurs DIP et plan de raccordement pour twist AM** ».

7. Raccordement électrique et fonctions spéciales



7.6 Configuration de base

Les interrupteurs DIP 7 et 8 permettent de définir les positions de l'automatisme **maître**, **esclave** et l'ordre de fermeture, voir le chapitre « 3.8 Glossaire ». Par défaut, tous les interrupteurs DIP sont réglés sur OFF.

REMARQUE

- N'utilisez pas d'objet métallique pour régler les interrupteurs DIP pour ne pas les endommager et ne pas détériorer le circuit.

Utilisez un outil adapté pour régler les interrupteurs DIP, comme un objet plat et mince en plastique.

Interrupteurs DIP	ON	OFF
8 	Automatisme de porte maître posé sur le battant de gauche	Automatisme de porte maître posé sur le battant de droite
7 	Automatisme de porte maître fonctionnant comme un battant d'entrée	Automatisme de porte maître fonctionnant comme un battant semi-fixe

Tab. Interrupteurs DIP 8 et 7 pour la fonction d'automatisme maître

INFORMATIONS

- Si la configuration de base a été réglée correctement, la touche START 1 permet de commander le portail gauche et la touche START 2 le portail droit.
- Sur les portails à un battant, il n'existe qu'un battant d'entrée. Quelle que soit la situation de montage, l'interrupteur DIP 7 doit toujours être réglé sur ON.

La configuration de base est lue automatiquement après avoir mis le système sous tension.

7.7 Préparation des connexions pour les différentes fonctions

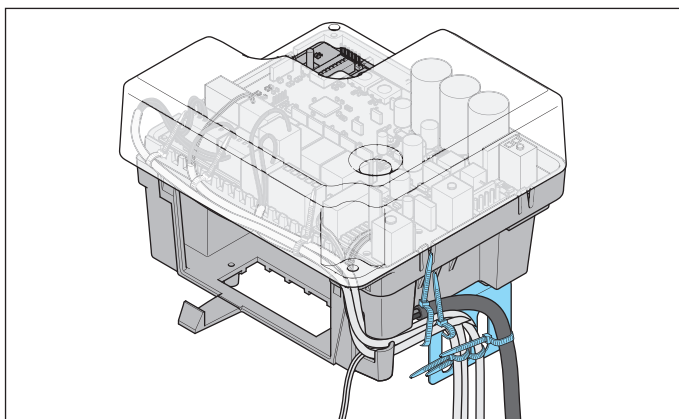

III. Câblage jusqu'à l'automatisme maître

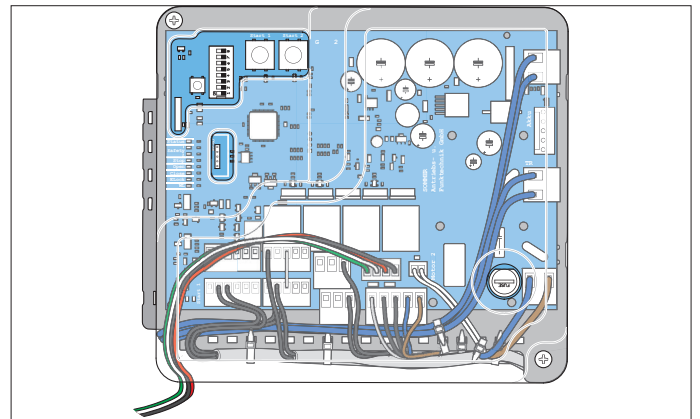

III. Câblage dans l'automatisme maître

Tous les câbles doivent être posés tel qu'illustré ci-dessus puis être fixés avec des serre-câbles. Le compartiment réservé à la batterie doit toujours être accessible. Le capot ne doit pas toucher les câbles.

- Guidez les câbles dans l'automatisme à travers le passe-câbles à membrane et dénudez-les.
- Posez des embouts sur les fils des câbles souples.
- Branchez chacun des conducteurs aux bornes correspondantes.

7.8 Raccordement de l'automatisme esclave

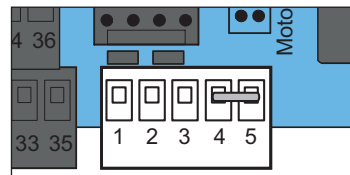

III. Raccordement de l'automatisme esclave

- Posez le câble de raccordement à 5 conducteurs entre l'automatisme **maître** et l'automatisme **esclave**.
- Retirez le cavalier situé entre les bornes 4 et 5 de l'automatisme **maître**.

Borne automa-tisme maître	Borne automa-tisme esclave	Fonction
1	1	Câble de moteur
2	2	Câble de moteur
3	3	Capteur à effet Hall
4	4	Déverrouillage d'urgence
5	5	Common (masse)

7. Raccordement électrique et fonctions spéciales

7.9 Raccordement de l'avertisseur lumineux

Borne	Fonction
35	Avertisseur lumineux DC 22 V– 34 V (max. 25 W)
36	Avertisseur lumineux masse

i INFORMATIONS

- En mode normal et en cas de panne, l'avertisseur lumineux clignote selon différentes séquences. Les séquences de clignotement ne sont possibles qu'avec une ampoule adaptée. Si vous utilisez des ampoules à réaction lente ou, par exemple, un gyrophare, le système risque de ne plus détecter correctement la séquence de clignotement.

Aperçu de l'avertisseur à LED

Éteinte

- L'appareil n'est pas sous tension ou le mode éco-énergie est activé

ON

- L'avertisseur lumineux s'est déclenché / est activé
- Le système signale que le portail est en mouvement, aucun autre état ne peut être affiché

■ ■ ■ ■ ■ ■ ■ ■ ■ ■

- Mode normal, clignote pendant le déplacement du portail
- Mode programmation activé
- Délai préalerte activé
- En course inversée ou en course inversée ralentie

7.10 Raccordement de la barrière lumineuse

Afin que l'installation fonctionne parfaitement, les barrières lumineuses et les dispositifs de sécurité doivent avoir été montés, positionnés et raccordés correctement avant la première mise en service. Une barrière lumineuse 2 fils est livrée avec l'automatisme. Il est possible de commander d'autres barrières lumineuses.

La commande est équipée de 2 connexions pour barrières lumineuses à 2 ou à 4 fils. Il est possible de combiner ces barrières lumineuses. Nous vous recommandons de monter la barrière lumineuse à une hauteur maximale de 300 mm. Pour protéger le matériel, il peut être nécessaire d'installer une autre barrière lumineuse à une hauteur de 600 mm à l'intérieur et à l'extérieur. Seules les barrières lumineuses à 4 fils peuvent être raccordées en série. Pour la position des barrières lumineuses sur l'installation de porte, voir l'exemple d'application du chapitre « 3.1 L'automatisme et son principe de fonctionnement ».

➔ REMARQUE

- Il peut être nécessaire d'installer à l'intérieur et à l'extérieur une deuxième barrière lumineuse par ex. à une hauteur de 600 mm. Elle permet de détecter des véhicules plus grands en toute sécurité.

i INFORMATIONS

- Raccordez uniquement des barrières lumineuses à commutation claire avec un contact de relais sans potentiel dont la plage de tension est comprise entre 12 et 22 V.

Barrière lumineuse à 2 fils

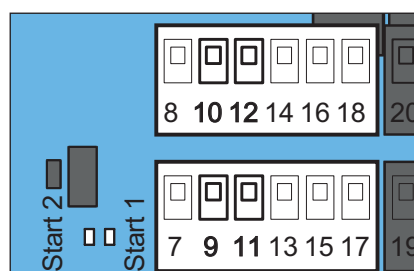

III. Raccordement d'une barrière lumineuse à 2 fils

Barrière lumineuse	Borne	Fonction
extérieur SAFETY 1	9	Raccordements pour barrière lumineuse, polarité au choix
	11	
intérieur SAFETY 2	10	Raccordements pour barrière lumineuse, polarité au choix
	12	

Dans le cas d'une barrière à 2 fils, aucun raccord n'est effectué sur les bornes 7 et 13 ni les bornes 8 et 14.

Barrière lumineuse à 4 fils

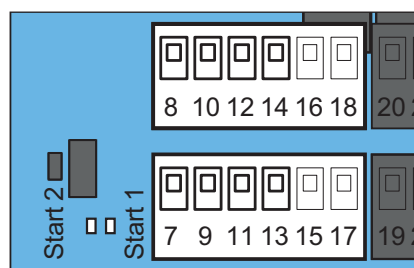

III. Raccordement d'une barrière lumineuse à 4 fils

Barrière lumineuse	Borne	Fonction
extérieur SAFETY 1	7	Tension d'alimentation +22 V
	9	Contact de relais signal
intérieur SAFETY 2	8	Tension d'alimentation +22 V
	10	Contact de relais signal
SAFETY 1	11	Contact de relais COM
	13	Tension d'alimentation (GND)
SAFETY 2	12	Contact de relais COM
	14	Tension d'alimentation masse

Aperçu des LED de l'avertisseur (SAFETY 1 et SAFETY 2)

Éteinte

- Aucun dispositif de sécurité n'est raccordé, ni à l'extérieur ni à l'intérieur

ON

- Un dispositif de sécurité a été détecté à l'extérieur ou à l'intérieur

■ ■ ■ ■ ■ ■ ■ ■ ■ ■

- Un dispositif de sécurité à l'extérieur ou à l'intérieur est franchi, voir le chapitre « 13. Dépannage »

7. Raccordement électrique et fonctions spéciales

7.11 Raccordement de la barrette de contact de sécurité

Pour que l'installation fonctionne parfaitement, les barrières lumineuses et les dispositifs de sécurité doivent avoir été montés et raccordés correctement avant la première mise en service.

Au lieu d'installer une deuxième barrière de sécurité à l'intérieur du portail, il est possible de monter une barrette 8k2 comme dispositif de sécurité.

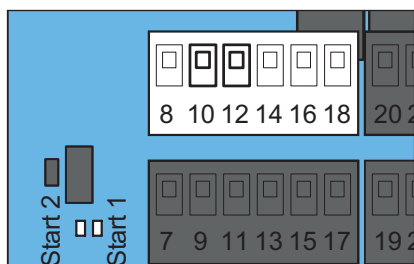

III. Raccordement d'un dispositif de sécurité

Borne	Fonction
10	Raccords dispositif de sécurité, barrette 8k2, polarité au choix
12	

7.12 Raccordement d'un arrêt d'urgence externe

La commande est conçue pour le raccordement d'un signal externe d'arrêt d'urgence.

⚠ DANGER



Danger électrique !

En cas d'arrêt d'urgence, l'automatisme reste sous tension. Risque d'électrocution en cas de contact avec des pièces sous tension. Risques de chocs électriques, de brûlures ou danger de mort.

- ▶ Les travaux sur les composants électriques doivent être confiés uniquement à un **électricien qualifié**.
- ▶ Avant toute intervention sur l'automatisme, le mettre hors tension.
- ▶ Si une batterie est raccordée, débranchez-la de la commande.
- ▶ Vérifiez que l'automatisme est hors tension.
- ▶ Empêchez la remise en route de l'automatisme.

i INFORMATIONS

- En cas d'arrêt d'urgence, le relais du moteur est coupé et l'arrêt de l'automatisme est forcé. L'alimentation électrique n'est pas coupée sur tous les pôles. Après l'arrêt d'urgence, le portail ne se déplace plus. Le portail se déplace dans la direction Portail OUVERT seulement après que le bouton d'arrêt d'urgence ait été déverrouillé. Le portail se déplace alors au ralenti.

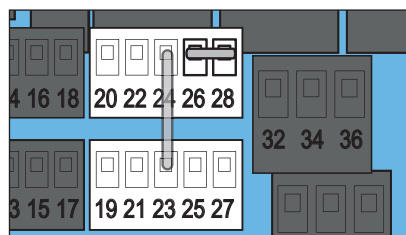

III. Raccordement d'un bouton d'arrêt d'urgence externe

1. Retirez le cavalier situé entre les bornes 26 et 28 (réglage d'usine).
2. Raccordez l'élément de commande d'arrêt d'urgence au contact d'ouverture sans potentiel.

Borne	Fonction
26	Bouton d'arrêt d'urgence Common (masse)
28	Arrêt d'urgence

Aperçu de la LED Stop (jaune)

Éteinte

- Stop ou bouton d'arrêt d'urgence non activé

ON

- Stop ou bouton d'arrêt d'urgence activé

7.13 Raccordement de la serrure électrique (ELock)

La commande est conçue pour le raccordement de serrures électriques en option. Les serrures électriques permettent de verrouiller les battants lorsque ceux-ci sont fermés.

Raccordez uniquement des accessoires **SOMMER**.

➔ REMARQUE

- Une impulsion est donnée simultanément aux deux raccords lorsque le moteur démarre.

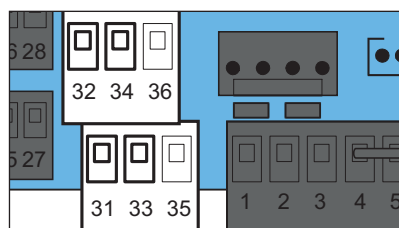

III. Raccordement d'une serrure électrique

Portail	Borne	Fonction
Battant d'entrée	31	Serrure électrique 1 ; + 24 V
	32	Serrure électrique 1 ; masse
Battant semi-fixe	33	Serrure électrique 2, + 24 V
	34	Serrure électrique 2, masse

i INFORMATIONS

- La tension de la serrure électrique correspond à la tension redressée et non régulée du transformateur. La tension peut varier entre 22 V et 34 V, par serrure électrique 15 W.

7. Raccordement électrique et fonctions spéciales

Aperçu de la LED pour ELock (vert)

Éteinte

- La serrure électrique est verrouillée

ON

- La serrure électrique est déverrouillée

7.14 Raccordement d'éléments de commande

Éteinte

- Stop ou bouton d'arrêt d'urgence non déclenché

ON

- Stop ou bouton d'arrêt d'urgence déclenché

AVERTISSEMENT



Risque d'écrasement et de cisaillement !

Risque d'écrasement et de cisaillement pour les personnes et les animaux présents dans la zone de déplacement du portail dès que l'automatisme est sous tension et que le portail est en mouvement.



- ▶ Montez les éléments de commande toujours dans le champ de vision du portail.
- ▶ Lorsque des éléments de commande sont utilisés, toutes les zones dangereuses doivent être constamment visibles pendant le déplacement du portail.
- ▶ Surveillez toujours la porte en mouvement.
- ▶ Tenez éloignés les personnes et les animaux du rayon d'action de la porte.
- ▶ N'entrez jamais en contact avec la porte en mouvement ou les pièces mobiles.
- ▶ Franchissez la porte uniquement lorsqu'elle est complètement ouverte.
- ▶ Ne restez pas immobile au milieu du portail ouvert.

La commande est conçue pour le raccordement d'éléments de commande en option. Les éléments de commande suivants sont, entre autres, disponibles :

- Bouton
- Contacteur à clé

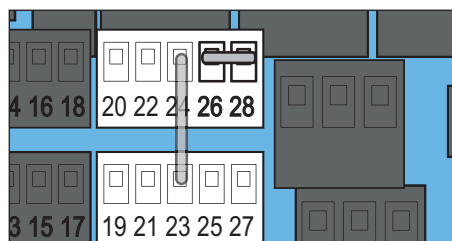

III. Raccords d'éléments de commande

Borne	Connexion	Fonctionnement en mode normal
19		Bouton à impulsion battant d'entrée et battant semi-fixe
20		
21		Bouton à impulsion battant d'entrée
22		
23		Arrête les mouvements en cours
25		Ouverture ciblée
27		Fermeture ciblée
24		Common (masse)

REMARQUE

- Les contacts permanents peuvent nuire au bon fonctionnement de l'automatisme de porte. Raccordez uniquement des boutons-poussoirs à impulsion.
- Le bouton-poussoir sur la borne 23 doit être équipé d'un contact à ouverture. Si vous raccordez un bouton-poussoir sur la borne 23, vous devez retirer le cavalier situé entre la borne 23 et la borne 24 (réglage d'usine).
- L'entrée « Ouverture ciblée » peut être configurée via SOMLink en tant qu'entrée de minuterie.
- La longueur du câble de raccordement d'un bouton ne doit pas dépasser 25 m.

7.15 Relais multifonctions (MUFU)

La commande est équipée d'un relais multifonction (MUFU). Le relais multifonction peut être utilisé pour différentes fonctions. À la sortie d'usine, le relais multifonction émet une impulsion d'une seconde à chaque fois que le moteur démarre.

REMARQUE

- Le contact du relais multifonction est sans potentiel et ne doit pas être soumis à une charge supérieure à max. AC 24 V / DC 1 A.

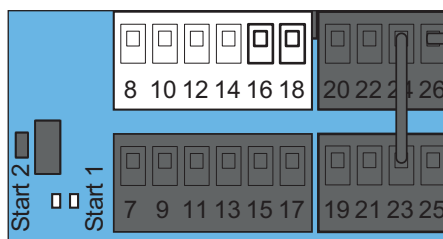

III. Raccords d'un relais multifonction

Borne	Affectation des bornes	Fonction
16	GND	1 seconde au démarrage du moteur
18	Signal	

7. Raccordement électrique et fonctions spéciales

7.16 Raccordement au secteur

Le produit ne doit être branché au secteur qu'après avoir effectué tous les autres raccordements. Voir le chapitre « 7.7 Préparation des connexions pour les différentes fonctions ». La batterie se branche en dernier.

À la sortie usine, l'automatisme **maître** est équipé d'un câble secteur avec connecteur à des fins de test et de réglage. Ce câble secteur équipé d'un connecteur n'est pas conçu pour une utilisation en continu ni à l'intérieur ni à l'extérieur. Il est impératif de retirer ce câble secteur et de raccorder l'installation au secteur avec un dispositif de coupure.

AVERTISSEMENT



Risque d'écrasement et de cisaillement !

Risque d'écrasement et de cisaillement pour les personnes et les animaux présents dans la zone de déplacement du portail dès que l'automatisme est sous tension et que le portail est en mouvement.



- ▶ Ne branchez le système au secteur et, le cas échéant, ne raccordez la batterie qu'en dernier.
- ▶ Toutes les autres opérations de raccordement ne doivent être effectuées que lorsque le système est hors tension et sans que la batterie ne soit raccordée.
- ▶ Toutes les zones dangereuses doivent être visibles à tout moment pendant le déplacement de la porte.
- ▶ Surveillez toujours la porte en mouvement.
- ▶ Tenez éloignés les personnes et les animaux du rayon d'action de la porte.
- ▶ N'entrez jamais en contact avec la porte en mouvement ou les pièces mobiles.
- ▶ Ne restez pas immobile au milieu du portail ouvert.

REMARQUE

- Les objets présents dans le rayon d'action de la porte risquent d'être coincés et endommagés.

Aucun objet ne doit se trouver dans le rayon d'action de la porte.

- L'automatisme **maître** est livré avec un câble secteur afin de pouvoir effectuer des réglages et de le mettre en service provisoirement. Après la mise en service, il est impératif de retirer le câble secteur et de le remplacer par un raccordement secteur fixe avec un dispositif de coupure. À défaut, risque d'endommagement de l'automatisme.

1. Assurez-vous que le courant est coupé.
2. Retirez le câble secteur raccordé provisoirement (sortie usine).
3. Le nouveau câble secteur doit être passé avec son isolation extérieure sous le cache transparent.
4. Dénudez l'isolation extérieure sur 3 cm environ.

DANGER ! Danger électrique !

En cas d'arrêt d'urgence, l'automatisme reste sous tension. Risque d'électrocution en cas de contact avec des pièces sous tension. Risques de chocs électriques, de brûlures ou danger de mort.

- ▶ Les travaux sur les composants électriques doivent être confiés uniquement à un **électricien qualifié**.
 - ▶ Les conducteurs et les fils dénudés doivent être doublement isolés en continu jusqu'au point de contact.
5. Dénudez les fils marron (BN) et bleu (BL), puis posez et fixez les embouts correctement.
 6. Posez ensuite une gaine en silicone sur chacun des deux fils et fixez-la correctement.
 7. Fixez les deux conducteurs situés au niveau de la gaine en silicone avec un serre-câble.

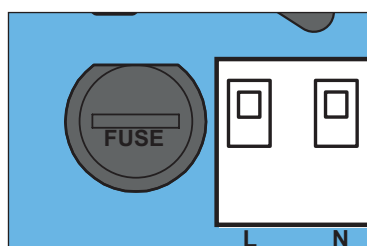

III. Bornes de raccordement au secteur

8. Raccordez les fils aux bornes L et N situées sur le bornier du circuit de la commande.

DANGER ! Danger électrique !

Risque de court-circuit si des fils se détachent et entrent en contact avec d'autres pièces sous tension. Risque d'électrocution en cas de contact avec des pièces sous tension. Risque de chocs électriques, de brûlures ou danger de mort.

- ▶ Les travaux sur les composants électriques doivent être confiés uniquement à un **électricien qualifié**.
- ▶ Après le raccordement au secteur, assurez-vous que les fils ne puissent pas se détacher par erreur et causer des courts-circuits.

9. Empêchez les fils de se déserrer du raccordement secteur.

Aperçu de la LED d'état (Status)

Éteinte

- L'appareil n'est pas sous tension, le mode éco-énergie est activé

ON

- Autotest du matériel



- Mode normal, clignote pendant le déplacement du portail
- Mode programmation activé
- Délai préalerte activé
- En course inversée ou en course inversée ralentie

7. Raccordement électrique et fonctions spéciales

7.17 Montage et démontage de la batterie

En cas de coupure de courant, le pack batterie prend le relais pour effectuer env. 5 cycles pendant 12 heures. La batterie ne peut être rechargée que pour un nombre limité de cycles. Cela dépend de la façon dont le système est utilisé et des réglages. La tension secteur est nécessaire pour mettre en service l'automatisme. Seul un **électricien qualifié** peut monter, contrôler et remplacer la batterie. Voir également le chapitre « **7.2 Débrancher la commande de l'alimentation électrique** ». Respectez les instructions de la notice de montage et de service séparée de la batterie.

DANGER



Danger électrique !

Pour pouvoir installer la batterie, l'automatisme doit être ouvert et les composants électriques doivent être accessibles. Risque d'électrocution en cas de contact avec des pièces sous tension. Risques de chocs électriques, de brûlures ou danger de mort.

- ▶ Les travaux sur les composants électriques doivent être confiés uniquement à un **électricien qualifié**.
- ▶ Avant toute intervention sur l'automatisme, le mettre hors tension.
- ▶ Si une batterie est raccordée, débranchez-la de la commande.
- ▶ Vérifiez que l'automatisme est hors tension.
- ▶ Empêchez la remise en route de l'automatisme.



Danger lié aux matières dangereuses !

Le stockage, l'utilisation ou l'élimination non conforme des accumulateurs ou des batteries peuvent être dangereux pour la santé des personnes et des animaux. Risque de blessures graves ou danger de mort.

- ▶ Conservez les piles et les batteries hors de la portée des enfants et des animaux.
- ▶ Veillez à ce que les piles et les batteries ne soient pas soumises à des contraintes chimiques, mécaniques et thermiques.
- ▶ Ne rechargez jamais les batteries et les piles usagées.
- ▶ Ne jetez pas les composants de l'automatisme, les batteries et les piles usagées avec les déchets ménagers. Les éliminer dans le respect de la réglementation.

AVERTISSEMENT



Risque d'écrasement et de cisaillement !

Risque d'écrasement et de cisaillement pour les personnes et les animaux présents dans la zone de déplacement du portail dès que l'automatisme est sous tension et que le portail est en mouvement.



- ▶ Après avoir raccordé la batterie, assurez-vous que le système ne puisse pas être actionné par inadvertance.

REMARQUE

- Les objets présents dans le rayon d'action de la porte risquent d'être coincés et endommagés.

Aucun objet ne doit se trouver dans le rayon d'action de la porte.

- Pour toutes les pièces, respectez les dispositions locales et nationales en matière d'élimination des déchets pour préserver l'environnement.



INFORMATIONS



- Les composants, batteries et piles usagées de l'automatisme ne doivent pas être éliminés avec les déchets ménagers. Éliminez dans les règles de l'art les composants, les batteries et les piles usagés. Pour cela, vous devez respecter les dispositions locales et nationales en vigueur.

Montage de la batterie

1. Branchez le câble prévu à cet effet à la batterie.
2. Insérez le pack batterie complètement dans le compartiment prévu à cet effet jusqu'à ce qu'elle s'enclenche dans la patte de fixation.

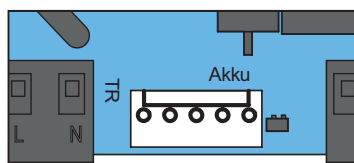

III. Raccordement de la batterie

3. Posez le câble de raccordement de la batterie et branchez-le au connecteur 15.

Démontage de la batterie

Le démontage de la batterie s'effectue dans l'ordre inverse, voir le chapitre « **7.17 Montage et démontage de la batterie** ».

7.18 Informations sur SOMlink

SOMlink est un appareil complémentaire combiné à une application web. Comme les valeurs de sécurité sont également modifiées, seul le personnel qualifié peut acheter un SOMlink. SOMlink permet **uniquement au personnel qualifié** de modifier les fonctions et les réglages de l'automatisme de porte. Il s'agit par exemple des valeurs de force et de vitesse, des paramètres de fonctionnement et d'autres fonctions confort.

Toutes les modifications des réglages effectuées avec SOMlink sont enregistrées dans un journal.

Une version démo de l'appli web est disponible à l'adresse :

http://www.sommer-projects.de/gta_app/#home



INFORMATIONS



- La réinitialisation restaure tous les paramètres par défaut de l'automatisme. Les réglages par SOMlink et un appareil compatible WLAN sont également restaurés.

- Les interrupteurs DIP ne peuvent être paramétrés que manuellement.

8. Mise en service

8.1 Remarques et informations importantes

Respectez tout particulièrement les avertissements suivants.

DANGER



Danger en cas de non-respect !

Risque de blessures graves ou danger de mort si les mises en garde ne sont pas respectées.

- ▶ Vous devez respecter toutes les mises en garde.

AVERTISSEMENT



Risque d'écrasement et de cisaillement !

Si le portail n'est pas visible lorsque la télécommande est utilisée, risque d'écrasement ou de cisaillement pour les personnes.



▶ En particulier lorsque des éléments de commande comme la télécommande sont utilisés, toutes les zones dangereuses doivent être visibles à tout moment pendant le déplacement de la porte.

- ▶ Surveillez toujours la porte en mouvement.
- ▶ Tenez éloignés les personnes et les animaux du rayon d'action de la porte.
- ▶ N'entrez jamais en contact avec la porte en mouvement ou les pièces mobiles.
- ▶ Franchissez la porte uniquement lorsqu'elle est complètement ouverte.
- ▶ Rangez l'émetteur portatif de manière à éviter son actionnement accidentel ou non autorisé, par ex. par des personnes ou des animaux.
- ▶ Ne restez pas immobile au milieu du portail ouvert.

8.2 Programmation des fins de course et des forces motrices

Conditions préalables

Avant de programmer le système et de le mettre pour la première fois sous tension, les conditions suivantes doivent être remplies :

- Des butées fixes sont disponibles au niveau du portail et, le cas échéant, des éléments de blocage ont été montés et réglés sur le bras de l'automatisme, voir le chapitre « 6.9 Réglage des éléments de blocage ».
- Les câbles reliant l'automatisme **esclave**, si disponible, ont été posés et raccordés, voir le chapitre « 7.8 Raccordement de l'automatisme esclave ».
- L'avertisseur lumineux a été monté et raccordé, voir le chapitre « 7.9 Raccordement de l'avertisseur lumineux ».
- La barrière lumineuse a été montée, alignée et raccordée, voir le chapitre « 7.10 Raccordement de la barrière lumineuse ».
- La configuration de base des interrupteurs DIP 7 et 8 a été définie, voir le chapitre « 7.6 Configuration de base ».
- Des dispositifs de sécurité disponibles en option, comme une barrette 8k2, ont été montés et raccordés, voir le chapitre « 7.11 Raccordement de la barrette de contact de sécurité ».

La définition des battants d'entrée et semi-fixes figure dans le chapitre « 3.8 Glossaire ».

8.3 Configuration de base et préparations



Les interrupteurs DIP 7 et 8 permettent de définir les positions de l'automatisme **maître**, **esclave** et l'ordre de fermeture, voir le chapitre « 3.8 Glossaire ».

Par défaut, tous les interrupteurs DIP sont réglés sur OFF.

REMARQUE

- N'utilisez pas d'objet métallique pour régler les interrupteurs DIP pour ne pas les endommager et ne pas détériorer le circuit.

Utilisez un outil adapté pour régler les interrupteurs DIP, comme un objet plat et mince en plastique.

Interrupteurs DIP	ON	OFF
8 	Automatisme de porte maître posé sur le battant de gauche	Automatisme de porte maître posé sur le battant de droite
7 	Automatisme de porte maître fonctionnant comme un battant d'entrée	Automatisme de porte maître fonctionnant comme un battant semi-fixe

Tab. Interrupteurs DIP 8 et 7 pour la fonction d'automatisme **maître**

La configuration de base est lue automatiquement après avoir mis le système sous tension.



INFORMATIONS

- Si la configuration de base a été réglée correctement, la touche START 1 permet de commander le portail gauche et la touche START 2 le portail droit.
- Sur les portails à un battant, il n'existe qu'un battant d'entrée. Quelle que soit la situation de montage, l'interrupteur DIP 7 doit toujours être réglé sur ON.

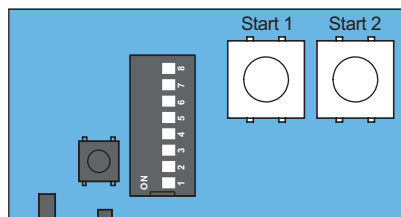

III. Affichages et touches de programmation

Les LED affichent différents signaux et états, voir le chapitre « 7.5 Aperçu des LED ».

1. Déverrouillez l'automatisme **maître** avec le levier de déverrouillage d'urgence au niveau du bras de portail.
2. Placez le battant au milieu.
3. Verrouillez à nouveau l'automatisme **maître** avec le levier de déverrouillage d'urgence. Le cas échéant, vous devez déplacer légèrement le battant afin que le système puisse être verrouillé.
4. Si disponible, placez également le battant correspondant à l'automatisme **esclave** au milieu et verrouillez-le.
5. Branchez la fiche secteur dans une prise électrique ou mettez le système sous tension.

8. Mise en service

Avec un portail à deux battants, poursuivez avec le paragraphe « **Programmation du portail à deux battants** » et avec un portail à un battant avec le paragraphe « **Programmation du portail à un battant** ».

8.4 Programmation du portail à un battant

Après avoir branché l'automatisme à l'alimentation électrique et avoir programmé la configuration de base correctement, le premier mouvement de l'automatisme correspond toujours à Portail OUVERT. Dans le cas contraire, vous devez contrôler la configuration de base et la modifier, voir le chapitre « **7.6 Configuration de base** ».

INFORMATIONS

- Sur les **portails à un battant**, il n'existe qu'un **battant d'entrée**. Quelle que soit la situation de montage, l'interrupteur DIP 7 doit toujours être réglé sur « ON », voir le chapitre « **7.6 Configuration de base** »..

Programmation d'un battant d'entrée

1. Appuyez **brèvement** (<1 seconde) sur la touche de démarrage du battant d'entrée.
 - ⇒ Le battant d'entrée se déplace sur la fin de course Portail OUVERT et s'arrête **automatiquement**.
 - ⇒ L'avertisseur lumineux et la LED d'état (Status) clignotent tant qu'il est en mouvement.
 - ⇒ L'avertisseur lumineux clignote **deux fois brièvement** si la fin de course Portail OUVERT est atteinte.
 2. Appuyez **brèvement** (<1 seconde) sur la touche de démarrage du battant d'entrée pour enregistrer la position de fin de course.
 - ⇒ La position de fin de course est alors enregistrée pour Portail OUVERT.
 - ⇒ Le battant d'entrée se déplace sur la fin de course Portail FERMÉE et s'arrête **automatiquement**.
 - ⇒ L'avertisseur lumineux et la LED d'état (Status) clignotent tant qu'il est en mouvement.
 - ⇒ L'avertisseur lumineux clignote **deux fois brièvement** si la fin de course Portail FERMÉ est atteinte.
- L'automatisme démarre automatiquement la programmation.**
- ⇒ La course de programmation de la force démarre **automatiquement**.
 - ⇒ Le battant d'entrée se déplace **automatiquement** sur la fin de course Portail OUVERT, puis sur la fin de course Portail FERMÉ. La force de fonctionnement requise est programmée.
 - ⇒ L'avertisseur lumineux et la LED d'état (Status) clignotent tant qu'il est en mouvement.
 - ⇒ Le battant d'entrée se déplace **automatiquement** jusqu'à la position de fin de course Porte OUVERTÉ.
4. Appuyez **brèvement** (1 seconde) et en même temps sur les touches START 1 et START 2 jusqu'à ce que les LED Open et Close clignotent en même temps.
 - ⇒ Le battant d'entrée est programmé.
 - ⇒ L'automatisme est programmé et opérationnel.

En option

5. Appuyez **brèvement** (<1 seconde) sur la touche de démarrage du battant d'entrée.
 - ⇒ Le battant d'entrée se déplace **automatiquement** jusqu'à la position de fin de course Porte FERMÉE.
 - ⇒ Porte fermée.

8.5 Programmation du portail à deux battants

Programmation d'un battant semi-fixe

Sur un portail à **2 battants**, programmer d'abord le battant semi-fixe. Puis, le battant d'entrée est programmé.

INFORMATIONS

- Si l'un des battants est équipé d'une barre d'arrêt, il est impératif que le battant semi-fixe soit programmé en premier.
- Après la première pression du bouton, le battant semi-fixe doit s'ouvrir en premier. Dans le cas contraire, vous devez contrôler la configuration de base et la modifier, voir le chapitre « **8.3 Configuration de base et préparations** ».

1. Appuyez **brèvement** (<1 seconde) sur la touche de démarrage du battant semi-fixe .
 - ⇒ Le battant semi-fixe se déplace sur la fin de course Portail OUVERT et s'arrête **automatiquement**.
 - ⇒ L'avertisseur lumineux et la LED d'état (Status) clignotent tant qu'il est en mouvement.
 - ⇒ L'avertisseur lumineux clignote **deux fois brièvement** si la fin de course Portail OUVERT est atteinte.
2. Appuyez **brèvement** (<1 seconde) sur la touche de démarrage du battant semi-fixe pour enregistrer la position de fin de course.
 - ⇒ La position de fin de course est alors enregistrée pour Portail OUVERT.
 - ⇒ Le battant semi-fixe se déplace sur la fin de course Portail FERMÉ et s'arrête **automatiquement**.
 - ⇒ L'avertisseur lumineux et la LED d'état (Status) clignotent tant qu'il est en mouvement.
 - ⇒ L'avertisseur lumineux clignote **deux fois brièvement** si la fin de course Portail FERMÉ est atteinte.
3. Appuyez **brèvement** (<1 seconde) sur la touche de démarrage du battant semi-fixe pour enregistrer la position de fin de course.
 - La position de fin de course est alors enregistrée pour Portail FERMÉ.

L'automatisme démarre automatiquement la programmation.

 - ⇒ La course de programmation de la force démarre **automatiquement**.
 - ⇒ Le battant semi-fixe se déplace **automatiquement** sur la fin de course Portail OUVERT, puis sur la fin de course Portail FERMÉ. La force de fonctionnement requise est programmée.
 - ⇒ L'avertisseur lumineux et la LED d'état (Status) clignotent tant qu'il est en mouvement.
 - ⇒ Le battant semi-fixe se déplace **automatiquement** jusqu'à la position de fin de course Porte OUVERTÉ.

8. Mise en service



INFORMATIONS

- Si le battant semi-fixe est équipé d'une barre d'arrêt et que celle-ci sert de butée au battant d'entrée, le battant d'entrée doit être fermé avant que le battant semi-fixe ne soit programmé.

En option

4. Appuyez **brèvement** (<1 seconde) sur la touche de démarrage du battant semi-fixe.
 - ⇒ Le battant semi-fixe se déplace **automatiquement** jusqu'à la position de fin de course Porte FERMÉE.
 - ⇒ Le battant semi-fixe est fermé.

Programmation d'un battant d'entrée

1. Appuyez **brèvement** (<1 seconde) sur la touche de démarrage du battant d'entrée.
 - ⇒ Le battant d'entrée se déplace sur la fin de course Portail OUVERT et s'arrête **automatiquement**.
 - ⇒ L'avertisseur lumineux et la LED d'état (Status) clignotent tant qu'il est en mouvement.
 - ⇒ L'avertisseur lumineux clignote **deux fois brièvement** si la fin de course Portail OUVERT est atteinte.
2. Appuyez **brèvement** (<1 seconde) sur la touche de démarrage du battant d'entrée pour enregistrer la position de fin de course.
 - ⇒ La position de fin de course est alors enregistrée pour Portail OUVERT.
 - ⇒ Le battant d'entrée se déplace sur la fin de course Portail FERMÉE et s'arrête **automatiquement**.
 - ⇒ L'avertisseur lumineux et la LED d'état (Status) clignotent tant qu'il est en mouvement.
 - ⇒ L'avertisseur lumineux clignote deux fois brièvement si la fin de course Portail FERMÉ est atteinte.
3. Appuyez **brèvement** (<1 seconde) sur la touche de démarrage du battant d'entrée pour enregistrer la position de fin de course.
 - ⇒ La position de fin de course est alors enregistrée pour Portail FERMÉ.

L'automatisme démarre automatiquement la programmation.

- ⇒ La course de programmation de la force démarre **automatiquement**.
- ⇒ Le battant d'entrée se déplace **automatiquement** sur la fin de course Portail OUVERT, puis sur la fin de course Portail FERMÉ. La force de fonctionnement requise est programmée.
- ⇒ L'avertisseur lumineux et la LED d'état (Status) clignotent tant qu'il est en mouvement.
- ⇒ Le battant d'entrée se déplace **automatiquement** jusqu'à la position de fin de course Porte OUVERTE.
- ⇒ Le battant d'entrée est programmé.
- ⇒ L'automatisme est programmé et opérationnel.

En option

4. Appuyez **brèvement** (<1 seconde) sur la touche de démarrage du battant d'entrée.
 - ⇒ Le battant d'entrée se déplace **automatiquement** jusqu'à la position de fin de course Porte FERMÉE.
 - ⇒ Porte fermée.

8.6 Situation impliquant un obstacle

Deux événements obstacles sont décrits ci-après, « **Obstacle lors de la programmation des positions de fin de course** » et « **Obstacle lors de la programmation de la force** ».

Obstacle lors de la programmation des positions de fin de course

Si le portail heurte un obstacle lors de la programmation des fins de course, l'automatisme s'arrête. L'avertisseur lumineux clignote **brèvement deux fois de suite**.

1. **Appuyez sur et maintenez enfoncée** la touche START 1 ou START 2 pour la porte correspondante.
 - ⇒ Après une seconde, l'automatisme se déplace brièvement **par à-coup** dans la dernière direction.
2. Relâchez la touche START 1 ou START 2 lorsque la position de fin de course est atteinte après la marche par à-coup.
 - Si le portail doit encore se déplacer par à-coup, **appuyez et maintenez enfoncée** la touche START 1 ou START 2 jusqu'à ce que vous obteniez le déplacement souhaité.
3. L'automatisme se déplace dans le dernier sens tant que la touche START 1 ou START 2 **est maintenue enfoncée** ou jusqu'à ce que les forces deviennent trop importantes.
4. Dès que le système a atteint la fin de course, relâchez la touche START 1 ou START 2.
5. Appuyez **brèvement** (<1 seconde) sur la touche START 1 ou START 2.
 - ⇒ Position de fin de course confirmée.

Cette procédure est identique dans les deux sens de déplacement. Une fois les deux positions finales confirmées, la course de programmation de la force démarre automatiquement.

Obstacle lors de la programmation de la force

Si le portail heurte un obstacle lors de la programmation de la force, l'automatisme s'arrête et se déplace un peu en sens inverse. L'avertisseur lumineux clignote.

1. Appuyez **brèvement** (<1 seconde) sur la touche START 1 ou START 2 en fonction de la porte.
 - ⇒ Le système continue sa course pour la programmation de la force.
 - ⇒ Le battant se déplace sur la fin de course du dernier sens sélectionné.
2. Après avoir résolu l'événement d'obstacle, terminez la procédure de programmation des portails à un et deux battants, voir le chapitre « **8.2 Programmation des fins de course et des forces motrices** »

8. Mise en service

8.7 Réglage de la fonction de fermeture automatique

Si la fonction de fermeture automatique est activée, la porte s'ouvre avec une impulsion. Le portail se déplace jusqu'à la position de fin de course Portail OUVERT. La porte se ferme automatiquement à l'issue du temps de maintien en position ouverte.

Pour que l'installation fonctionne parfaitement, les barrières lumineuses et les dispositifs de sécurité doivent avoir été montés, positionnés et raccordés correctement avant la première mise en service, voir le chapitre « 7. Raccordement électrique et fonctions spéciales ». Raccordez uniquement les barrières lumineuses de **SOMMER**.

AVERTISSEMENT



Risque de blessure en cas de fermeture automatique !

Les portes à fermeture automatique peuvent blesser des personnes et des animaux présents dans le rayon d'action au moment de la fermeture. Risque de blessures graves ou danger de mort.

- ▶ Avant d'activer la fonction de fermeture automatique, vous devez obligatoirement monter une barrière lumineuse.
- ▶ Toutes les zones dangereuses doivent être visibles à tout moment pendant le déplacement du portail, notamment lorsque la fonction de fermeture automatique est activée.
- ▶ Surveillez toujours la porte en mouvement.
- ▶ Tenez éloignés les personnes et les animaux du rayon d'action de la porte.
- ▶ N'entrez jamais en contact avec la porte en mouvement ou les pièces mobiles.
- ▶ Franchissez la porte uniquement lorsqu'elle est complètement ouverte.
- ▶ Ne restez pas immobile au milieu du portail ouvert.

REMARQUE

- Si l'automatisme est activé alors que la porte n'est pas dans le champ de vision, les objets qui se trouvent dans le rayon d'action de la porte risquent d'être coincés et endommagés.

Aucun objet ne doit se trouver dans le rayon d'action de la porte.



INFORMATIONS

- Une barrière lumineuse doit être raccordée si la fermeture automatique est activée.
- La fonction de fermeture automatique démarre uniquement lorsque la barrière lumineuse est raccordée. N'utilisez pas de fils de liaison.

Si un système de fermeture automatique est utilisé, respectez la norme EN 12453:2017 (Plc). C'est une obligation légale.

Dans les pays hors UE, respectez la réglementation nationale.

- Le réglage par défaut correspond à une fermeture automatique avec un temps de maintien en position ouverte prédéfini d'une minute. Le temps de maintien en position ouverte commence à s'écouler à la position de fin de course Porte OUVERTE et à partir de l'ouverture partielle du portail.

Activation de la fonction de fermeture automatique

1. Fermez la porte.



III. 2

2. Réglez l'interrupteur DIP 6 sur ON.
3. Si vous appuyez sur la touche à impulsion de l'émetteur, le portail s'ouvre. Il est impossible d'arrêter la porte avec l'émetteur. Le temps de maintien en position ouverte prédéfini du portail est d'une minute. Dans ce délai d'une minute, le temps de maintien en position ouverte redémarre à chaque nouvelle commande.
 - ⇒ La LED « Status » clignote.
 - ⇒ Portail OUVERT.
4. Le portail se ferme automatiquement après une minute.
 - ⇒ La LED « Status » est éteinte.
5. Lorsque la porte se ferme, il est possible de l'arrêter par une commande de l'émetteur.
 - ⇒ La LED « Status » clignote.
 - ⇒ Le portail s'ouvre complètement : inversion du sens.
6. Après une minute, le portail commence à nouveau à se fermer.
 - ⇒ La LED « Status » est éteinte.
 - ⇒ Porte FERMÉE.

Réduction du temps de maintien en position ouverte

- Ordre de fermeture sur l'émetteur
- Impulsion de signal sur la borne 27
- Franchissement des barrières lumineuses

Activer le temps de préavis de l'avertisseur lumineux

L'avertisseur lumineux clignote avant que le portail ne se déplace.

1. Fermez la porte.



III. 2

2. Réglez l'interrupteur DIP 5 sur ON.
3. Si vous appuyez sur la touche à impulsion de l'émetteur :
 - ⇒ l'avertisseur lumineux clignote pendant 4 secondes.
 - ⇒ Ensuite, le portail s'ouvre.

8. Mise en service

8.8 Travaux à effectuer à la fin

Vous devez, au plus tard après avoir terminé les réglages, retirer le câble secteur déjà monté à la livraison et raccorder l'installation au secteur.

En mode normal, l'automatisme ne doit fonctionner que s'il est raccordé au secteur avec un dispositif de coupure. Le raccordement au secteur est décrit dans le chapitre « 7.16 Raccordement au secteur ».

8.9 Possibilités de réglage des interrupteurs DIP

Les interrupteurs DIP permettent de sélectionner diverses fonctions. Le tableau suivant donne un aperçu des différentes possibilités de réglage.



III. Interrupteurs DIP











INFORMATIONS

- Par défaut, tous les interrupteurs DIP sont réglés sur OFF.
- Si une barrette de contact de sécurité est raccordée à SAFETY 1 ou SAFETY 2, les réglages des interrupteurs DIP 1–3 n'ont aucun effet.

La réaction des barrettes de contact de sécurité est toujours l'arrêt d'urgence suivi d'une inversion partielle.

8. Mise en service

Aperçu des possibilités de réglage des interrupteurs DIP

Interrupteurs DIP	Fonction	Conséquence	
1	OFF 	SAFETY 1, barrière lumineuse à l'extérieur, mouvement de portail FERMÉ	ARRÊT AU RALENTI, inversion complète
	ON		ARRÊT AU RALENTI, inversion partielle
2	OFF 	SAFETY 2, barrière lumineuse à l'intérieur, mouvement de portail OUVERT	Pas de réaction
	ON		ARRÊT AU RALENTI inversion partielle
3*	OFF 	SAFETY 2, barrière lumineuse à l'intérieur, mouvement de portail FERMÉ	ARRÊT AU RALENTI pas d'inversion
	ON		ARRÊT AU RALENTI, inversion partielle, inversion complète**
4	OFF 	Mode éco-énergie	activé
	ON		désactivé
5	OFF 	Temps de préavis	L'avertisseur lumineux clignote lorsque le portail se déplace.
	ON		L'avertisseur lumineux clignote pendant 4 secondes de plus avant le démarrage de l'automatisme. Le délai de préalerte peut être paramétré avec SOMlink
6	OFF 	Fermeture automatique, uniquement avec une barrière lumineuse	Mode normal
	ON		Fermeture automatique
7	OFF 	Configuration de base	Automatisme de porte maître fonctionnant comme un battant semi-fixe
	ON		Automatisme de porte maître fonctionnant comme un battant d'entrée
8	OFF 	Configuration de base	Automatisme de porte maître posé sur le battant de droite
	ON		Automatisme de porte maître posé sur le battant de gauche



Réglage d'usine

* Le réglage de l'interrupteur DIP 3 s'applique uniquement aux barrières lumineuses.

** Uniquement lors de la fermeture automatique (interrupteur DIP 6 ON).

9. Système sans fil

9.1 Informations sur SOMloq2

L'automatisme de porte est équipé du système radio SOMloq2. De nombreuses fonctions sont possibles grâce à la transmission bidirectionnelle des données entre l'émetteur et le récepteur. Grâce à un cryptage spécial, le système est protégé contre l'interception lors de la transmission et présente une sécurité de fonctionnement maximale.

Il n'est pas nécessaire d'installer des antennes ou autres composants. Pour de plus amples informations, consultez les brochures sur le SOMloq2.



9.2 Programmation de l'émetteur portable

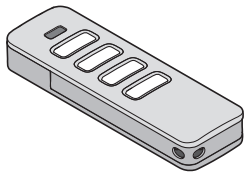

III. Émetteur portable

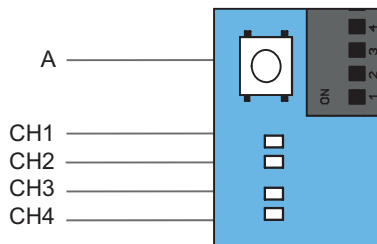

III. Touche radio (A) et canaux radio CH 1–CH 4 sur le circuit de l'automatisme maître

Signification des LED pour les canaux radio CH 1–CH 4

LED	Un battant	Deux battants
CH 1	-	Ouvrir et fermer les deux battants
CH 2	Ouvrir et fermer le battant d'entrée	Ouvrir et fermer le battant d'entrée
CH 3	Ouvrir le battant d'entrée	Ouvrir les deux battants
CH 4	Fermer le battant d'entrée	Fermer les deux battants

Ces fonctions sont affectées par défaut aux 4 canaux radio. Les fonctions peuvent être assignées aux touches de l'émetteur portable.



INFORMATIONS

- Sur un système à un battant, vous devez programmer le canal radio CH 2 sur le récepteur.
- Si aucune touche de l'émetteur portable n'est actionnée dans un délai de **30 secondes**, la LED correspondant au canal radio sélectionné (CH) s'éteint et le mode de programmation se ferme.

1. Appuyez plusieurs fois sur la touche radio (A) de la commande pour sélectionner le canal radio (CH) souhaité.

	1x	2x	3x	4x
LED				
CH 1				
CH 2				
CH 3				
CH 4				

⇒ La LED correspondant au canal radio sélectionné s'allume.

2. Appuyez sur la touche souhaitée de l'émetteur portable jusqu'à ce que la LED sélectionnée (CH 1, CH 2, CH 3 ou CH 4) s'éteigne.

⇒ La LED s'éteint et la programmation est terminée.

⇒ L'émetteur a transmis le code radio au récepteur radio.

3. Pour programmer d'autres émetteurs, répétez les étapes décrites ci-dessus.

Si la mémoire est pleine

Au total, 40 commandes d'émetteur portable sont disponibles pour tous les canaux. Si vous tentez de programmer des émetteurs supplémentaires, les LED rouges des canaux radio CH 1 à CH 4 clignotent. Si vous avez besoin de plus d'emplacements de mémoire, consultez le chapitre « 9.3 Informations sur la Memo ».

9.3 Informations sur la Memo

L'accessoire Memo disponible en option permet d'étendre la capacité de mémoire à 450 commandes d'émetteur portable. Lorsque la Memo est branchée, tous les émetteurs sont transférés de la mémoire interne vers la Memo pour y être enregistrés.

La Memo doit rester branchée sur la commande.

La mémoire interne ne contient alors plus d'émetteurs.

Les émetteurs enregistrés ne peuvent plus être renvoyés de la Memo vers la mémoire interne.

Il est possible de supprimer tous les canaux radio, y compris la mémoire de la Memo, voir le chapitre

« 9.9 Suppression de tous les canaux radio dans le récepteur ».

9. Système sans fil

9.4 Aperçu de l'ordre chronologique

15 s	20 s	25 s	30 s
Suppression de la touche d'émetteur du canal radio	Suppression complète de l'émetteur portatif du canal radio	Suppression d'un canal radio du récepteur	Suppression de tous les canaux radio du récepteur

III. Ordre chronologique pour la sélection des fonctions

Le tableau illustre l'ordre chronologique pour le menu de sélection des fonctions. Les chapitres suivants en donnent une description détaillée.

9.5 Fermeture du mode de programmation

- Appuyez sur la touche radio (A) de la commande jusqu'à ce que la LED du canal sélectionné soit éteinte ou n'effectuez aucune saisie pendant 30 secondes.

⇒ Le mode de programmation se ferme.

9.6 Suppression de la touche d'émetteur du canal radio

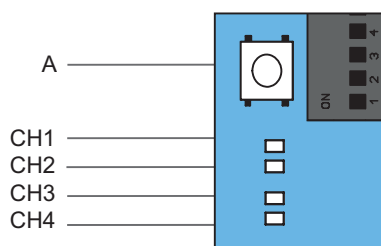

III. Touche radio (A) et canaux radio CH 1–CH 4 sur le circuit de l'automatisme **maître**

- Appuyez plusieurs fois sur la touche radio (A) pour sélectionner le canal radio de votre choix et maintenez-la enfoncée pendant 15 secondes.

	1x	2x	3x	4x
LED				
CH 1				
CH 2				
CH 3				
CH 4				

⇒ Après 15 secondes, la LED du canal radio sélectionné flashe.

- Relâchez la touche Radio (A).
⇒ Le récepteur radio est maintenant en mode suppression.
- Appuyez sur la touche de l'émetteur dont la commande doit être supprimée dans le canal radio.
⇒ La LED du canal radio sélectionné s'éteint.
⇒ La procédure de suppression est terminée.
- Au besoin, répétez la procédure pour d'autres touches.





















9.7 Suppression complète de l'émetteur dans le récepteur

- Maintenez la touche Radio (A) enfoncée pendant 20 secondes.
⇒ La LED s'allume rapidement après 15 secondes.
- Au bout de 5 secondes supplémentaires, elle clignote.
- Relâchez la touche Radio (A).
⇒ Le récepteur radio est maintenant en mode suppression.
- Appuyez sur n'importe quelle touche de l'émetteur à supprimer.
⇒ La LED s'éteint.
⇒ La procédure de suppression est terminée.
⇒ L'émetteur est supprimé du récepteur radio.
- Au besoin, répétez la procédure pour d'autres émetteurs.

9. Système sans fil

9.8 Suppression d'un canal radio du récepteur

1. Appuyez plusieurs fois sur la touche radio (A) pour sélectionner le canal radio de votre choix et maintenez-la enfoncée pendant 25 secondes.

	1x	2x	3x	4x
LED				
CH 1				
CH 2				
CH 3				
CH 4				

- ⇒ Après 15 secondes, la LED correspondant au canal radio sélectionné flashe.
 - ⇒ Au bout de 5 secondes supplémentaires, elle clignote.
 - ⇒ Au bout de 5 secondes supplémentaires, la LED du canal radio sélectionné s'allume.
2. Relâchez la touche Radio (A).
 - ⇒ La procédure de suppression est terminée.
 - ⇒ Sur le canal radio sélectionné, tous les émetteurs programmés sont supprimés du récepteur radio.

9.9 Suppression de tous les canaux radio dans le récepteur

Cette fonction permet de supprimer **tous** les canaux radio du récepteur. Si vous utilisez une Memo, cette fonction supprime également **toutes** les données qui y sont enregistrées.

- ⇒ Maintenez la touche Radio enfoncée pendant 30 secondes.
 - ⇒ La LED s'allume rapidement après 15 secondes.
 - ⇒ Au bout de 5 secondes supplémentaires, elle clignote.
 - ⇒ Au bout de 5 secondes supplémentaires, la LED du canal radio sélectionné s'allume.
 - ⇒ Au bout de 5 secondes supplémentaires, toutes les LED s'allument.
3. Relâchez la touche Radio (A).
 - ⇒ Toutes les LED s'éteignent au bout de 5 secondes.
 - ⇒ Tous les émetteurs programmés sont supprimés du récepteur.
 - ⇒ Le récepteur est totalement effacé. Ceci est également valable pour la Memo.

9.10 Programmation d'un autre émetteur portatif par radio (HFL)

Conditions préalables à la programmation par radio

Un émetteur portatif doit déjà être programmé sur le récepteur radio. Les émetteurs portatifs utilisés doivent être identiques. Par exemple, seul un Pearl doit être programmé sur Pearl et un Pearl Vibe sur un Pearl Vibe. L'affectation des boutons de l'émetteur portatif (A) est utilisée pour le nouvel émetteur portatif à programmer (B) ayant commuté le récepteur radio en mode apprentissage par radio. L'émetteur portatif déjà programmé et celui à programmer doivent se trouver à portée du récepteur radio.

Exemple :

1. Le bouton 1 de l'émetteur portatif (A) a été programmé sur le canal radio CH 1 et le bouton 2 sur le canal radio CH 2.
 - ⇒ Un nouvel émetteur portatif programmé (B) reprend l'affectation des touches de l'émetteur portatif (A) : touche 1 sur le canal radio CH 1, touche 2 sur le canal radio CH 2.

Restrictions

- Cette fonction n'est pas disponible sur l'émetteur portatif Pearl twin.
- La programmation ciblée d'une touche sélectionnée de l'émetteur portatif sur un canal radio est impossible avec HFL.

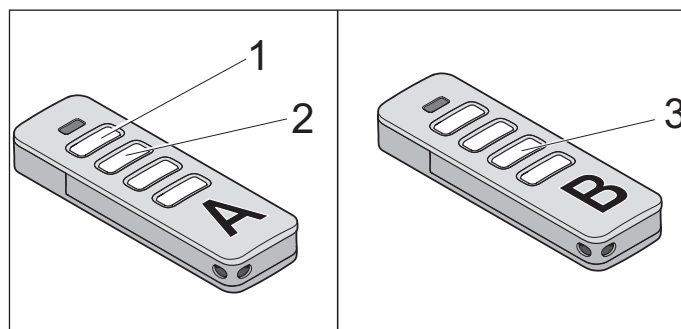

III. Émetteurs portatifs (A) et (B)

1. Appuyer sur les touches 1 et 2 d'un émetteur portatif programmé (A) pendant 3 à 5 secondes jusqu'à ce que la LED de l'émetteur portatif s'allume brièvement.
 - ⇒ Les LED de la commande clignotent.
2. Relâchez les touches 1 et 2 de l'émetteur portatif (A).
 - ⇒ Si aucune commande radio n'est envoyée au bout de 30 secondes supplémentaires, le récepteur radio passe en mode normal.
3. Appuyez sur l'une des touches, par exemple la touche (3), du nouvel émetteur portatif à programmer (B).
 - ⇒ Les LED sont allumées en permanence.
 - ⇒ Le second émetteur portatif (B) est programmé.

10. Contrôle de fonctionnement et test final

10.1 Contrôle du réglage de la force et de la détection d'obstacle

Après la mise en service de l'automatisme, vérifiez le réglage de la force de l'automatisme à l'aide d'un capteur de force et effectuez une détection d'obstacle. Respectez tout particulièrement les avertissements suivants.

AVERTISSEMENT



Risque de happement !

Si le réglage de la force dépasse la limite autorisée, les personnes présentes dans le rayon d'action du portail risquent d'être happées et entraînées. Risques de blessures graves ou danger de mort.

- ▶ Le réglage de la force est essentiel pour la sécurité et doit donc être effectué avec soin, voire rectifié, par le **personnel qualifié**.



Risque d'écrasement et de cisaillement !

Si des **réglages de sécurité** sont effectués ou modifiés sur l'automatisme, le portail risque de se comporter de manière inattendue.

Risque d'écrasement et de cisaillement pour les personnes et les animaux.

- ▶ Le portail risque de se comporter de manière imprévisible, notamment lorsque la fonction de détection d'obstacle est activée.
- ▶ Surveillez toujours la porte en mouvement.
- ▶ Tenez éloignés les personnes et les animaux du rayon d'action de la porte.
- ▶ N'entrez jamais en contact avec la porte en mouvement ou les pièces mobiles.
- ▶ Franchissez la porte uniquement lorsqu'elle est complètement ouverte.
- ▶ Ne restez pas immobile au milieu du portail ouvert.



Risque d'écrasement et de cisaillement !

Lorsque le portail est en mouvement, risque d'écrasement ou de cisaillement au niveau des composants mécaniques et des arêtes de fermeture du portail pour les personnes et les animaux.

- ▶ Toutes les zones dangereuses doivent être visibles à tout moment pendant le déplacement du portail, notamment lorsque la fonction de détection d'obstacle est activée.
- ▶ Surveillez toujours la porte en mouvement.
- ▶ Tenez éloignés les personnes et les animaux du rayon d'action de la porte.
- ▶ N'entrez jamais en contact avec la porte en mouvement ou les pièces mobiles.
- ▶ Franchissez la porte uniquement lorsqu'elle est complètement ouverte.
- ▶ Ne restez pas immobile au milieu du portail ouvert.

REMARQUE

- Respectez les normes, directives et règles nationales en matière de mise hors circuit des forces motrices.
- Pour ne pas endommager l'automatisme, la détection d'obstacle doit être contrôlée chaque mois.



INFORMATIONS

- Inversion : L'automatisme s'arrête lorsqu'il rencontre un obstacle et se déplace ensuite un peu en sens inverse pour libérer l'obstacle.
- En cas de franchissement d'une barrière lumineuse, le portail se déplace au ralenti en sens inverse.
- Une fois l'automatisme installé, la personne responsable de son montage doit établir une déclaration de conformité CE pour l'installation de porte à laquelle elle apposera le sigle CE ainsi qu'une plaque signalétique, comme prescrit par la directive Machines 2006/42/CE. Ceci s'applique également si l'automatisme est installé ultérieurement sur un portail à ouverture manuelle. Tous les documents doivent être joints au carnet de contrôle de la porte, à la notice de montage et de service et au procès-verbal de remise et remis à l'exploitant.

Vous devez ensuite tester les accessoires supplémentaires de sécurité, tels que les barrières lumineuses ou les barrettes de contact de sécurité pour vérifier qu'ils fonctionnent correctement.

Les réglages de la force doivent être contrôlés avec un dynamomètre. Vous devez ensuite tester les accessoires supplémentaires de sécurité, tels que les barrières lumineuses ou les barrettes de contact de sécurité pour vérifier qu'ils fonctionnent correctement. Lorsque le portail entre en contact avec un obstacle, il doit repartir immédiatement en sens inverse. À défaut, procéder à la réinitialisation, voir le chapitre « 11.7 Réinitialisation ». Les positions et les forces doivent être à nouveau programmées.

Après un contrôle satisfaisant du réglage de la force, de la détection d'obstacle et des fonctions, le **personnel qualifié et formé** à cet effet doit poser le sigle CE et la plaque signalétique sur l'installation de porte.

10.2 Remise de l'installation de porte

Vous trouverez des informations importantes sur la remise à l'exploitant dans le chapitre « 1.10 Qualification du personnel », paragraphe « Former l'exploitant et lui remettre les documents ».

11. Fonctionnement

11.1 Remarques et informations importantes

Respectez tout particulièrement les mises en garde suivantes et celles des chapitres « 12. Maintenance et entretien » et « 13. Dépannage ».

DANGER



Danger en cas de non-respect !

Risque de blessures graves ou danger de mort si les mises en garde ne sont pas respectées.

- ▶ Vous devez respecter toutes les mises en garde.



Danger lié à l'utilisation de l'automatisme si les réglages sont incorrects ou si des réparations sont nécessaires !

Risque de blessures graves ou danger de mort si l'automatisme est utilisé alors que les réglages sont incorrects ou que des réparations sont nécessaires.

- ▶ Utilisez l'automatisme uniquement avec les réglages adéquats et seulement s'il est en bon état.
- ▶ Corrigez immédiatement tout dysfonctionnement.

AVERTISSEMENT



Danger si la maintenance et le contrôle ne sont pas effectués régulièrement !

Si l'automatisme n'est pas testé régulièrement, risque de blessures graves ou danger de mort pour les personnes et les animaux en cas de dommages et de dysfonctionnements.

- ▶ Testez l'automatisme chaque mois.
- ▶ Si des personnes ou des obstacles se trouvent dans le rayon d'action du portail, celui-ci doit se déplacer en sens inverse.
- ▶ Les adaptations et les réglages doivent être effectués uniquement par le **personnel qualifié**.
- ▶ En cas d'adaptation de l'automatisme, les forces motrices doivent toujours être à nouveau testées de manière conforme.



Risque d'écrasement et de cisaillement !

Lorsque le portail est en mouvement, risque d'écrasement ou de cisaillement au niveau des composants mécaniques et des arêtes de fermeture du portail pour les personnes et les animaux.



- ▶ Toutes les zones dangereuses doivent être visibles à tout moment pendant le déplacement de la porte.
- ▶ Surveillez toujours la porte en mouvement.
- ▶ Tenez éloignés les personnes et les animaux du rayon d'action de la porte.
- ▶ N'entrez jamais en contact avec la porte en mouvement ou les pièces mobiles.
- ▶ Franchissez la porte uniquement lorsqu'elle est complètement ouverte.
- ▶ Ne restez pas immobile au milieu du portail ouvert.

REMARQUE

- Risque d'endommagement de l'automatisme si les forces motrices du portail sont mal réglées.
 - Le portail doit être stable.
 - La porte ne doit pas se plier, tourner ni se déformer pendant l'ouverture et la fermeture.
 - Le portail doit pouvoir se déplacer facilement sur toute la course.
 - Éliminez immédiatement les dysfonctionnements et les défauts, voir le chapitre « 13. Dépannage ».

- Les défauts doivent être éliminés immédiatement par le **personnel qualifié**.
- Les objets présents dans le rayon d'action de la porte risquent d'être coincés et endommagés.

Aucun objet ne doit se trouver dans le rayon d'action de la porte.



INFORMATIONS

- Conservez toujours cette notice de montage et de service à portée de main de tous les utilisateurs sur le lieu d'utilisation.
- L'exploitation est possible uniquement avec un récepteur radio **SOMMER** original. Un récepteur radio externe peut être raccordé.

11.2 Remise à l'exploitant

Vous trouverez des informations importantes sur la remise à l'exploitant dans le chapitre « 1.11 Informations pour l'exploitant ».

11. Fonctionnement

11.3 Exécution de la détection d'obstacle

L'automatisme s'arrête et inverse sa course sur une courte distance lorsqu'il détecte un obstacle. Ceci permet d'éviter les dommages corporels et matériels. Selon le réglage, la porte s'ouvre partiellement ou totalement. L'inversion partielle est réglée en usine. L'inversion complète est réglable avec SOMlink et un appareil compatible WLAN.

AVERTISSEMENT



Risque de happement !

Si le réglage de la force dépasse la limite autorisée, les personnes présentes dans le rayon d'action du portail risquent d'être happées et entraînées. Risques de blessures graves ou danger de mort.

- ▶ Le réglage de la force est essentiel pour la sécurité et doit donc être effectué par le **personnel qualifié**.
- ▶ Contrôler le réglage de force en procédant avec précaution et ajuster le cas échéant.



Risque d'écrasement et de cisaillement !

Lorsque le portail est en mouvement, risque d'écrasement ou de cisaillement au niveau des composants mécaniques et des arêtes de fermeture du portail pour les personnes et les animaux.

- ▶ Toutes les zones dangereuses doivent être visibles à tout moment pendant le déplacement du portail, notamment lorsque la fonction de détection d'obstacle est activée.
- ▶ Surveillez toujours la porte en mouvement.
- ▶ Tenez éloignés les personnes et les animaux du rayon d'action de la porte.
- ▶ N'entrez jamais en contact avec la porte en mouvement ou les pièces mobiles.
- ▶ Franchissez la porte uniquement lorsqu'elle est complètement ouverte.
- ▶ Ne restez pas immobile au milieu du portail ouvert.



INFORMATIONS

- Inversion : L'automatisme s'arrête lorsqu'il rencontre un obstacle et se déplace ensuite un peu en sens inverse pour libérer l'obstacle. Avec la fonction de fermeture automatique, la porte s'ouvre complètement.
- En cas de franchissement d'une barrière lumineuse, le portail se déplace au ralenti en sens inverse.
- Avec la fonction de fermeture automatique, la porte s'ouvre complètement.

Les équipements de sécurité suivants détectent les obstacles :

- Barrière lumineuse (protection des objets)
- Barrettes de contacts de sécurité (protection des personnes)
- Mise hors circuit de l'automatisme (protection des personnes)

Respectez également les instructions du chapitre « 12. Maintenance et entretien ».

Le portail doit se déplacer en sens inverse lorsqu'il rencontre un obstacle sur d'une longueur minimale de 10 cm avant d'atteindre la position finale.

L'exploitant doit vérifier la fonction de détection d'obstacle une fois par mois.

1. Ouvrez la porte avec l'automatisme.
2. Vous devez tester les accessoires de sécurité supplémentaires, comme les barrières lumineuses et les barrettes de contact de sécurité, pour vérifier qu'ils fonctionnent correctement. Franchissez la barrière lumineuse avec un objet adapté.
3. Fermez la porte.
⇒ Lorsque le portail entre en contact avec un obstacle, il doit repartir immédiatement en sens inverse.
4. Si le portail ne se déplace pas en sens inverse, contactez le **personnel qualifié**.

11.4 Réglage du mode éco-énergie

Pour économiser de l'énergie, la commande de l'automatisme passe en mode veille après un temps défini. Ceci désactive les accessoires raccordés, comme une barrette de contact de sécurité ou une barrière lumineuse. À la prochaine commande émise par le bouton ou à distance, l'automatisme et les accessoires sont réactivés.

Interrupteurs DIP	ON	OFF
4 	Mode éco-énergie désactivé	Mode éco-énergie activé (réglage d'usine)



INFORMATIONS

- Lorsque le mode éco-énergie est activé, le temps réglé par défaut avant que la commande passe dans ce mode est d'une minute environ.

Pour désactiver le mode éco-énergie, réglez l'interrupteur DIP 4 sur « ON ».

11. Fonctionnement

11.5 En cas de coupure de courant

En cas de coupure de courant, les valeurs programmées pour la force et la position restent en mémoire. Le premier mouvement qu'effectue l'automatisme lorsqu'il est de nouveau sous tension est toujours de s'ouvrir. Lorsqu'il est de nouveau sous tension après une coupure de courant, l'automatisme se comporte de la façon suivante après avoir appuyé sur la touche :

- Dans le cas d'un portail à un battant, l'automatisme **maître** l'ouvre.
- Pour un système de portail à deux battants, le battant d'entrée s'ouvre complètement suivi du battant semi-fixe.
- L'avertisseur lumineux continue de clignoter après l'ouverture.
- Si vous appuyez à nouveau sur la touche de l'émetteur portatif, l'automatisme tente à nouveau de passer en position portail OUVERT.
- Si vous appuyez encore sur la touche de l'émetteur portatif, le portail se ferme.
- L'avertisseur lumineux s'éteint.

Respectez également les consignes de déverrouillage d'urgence du chapitre « **11.6 Fonctionnement du déverrouillage d'urgence** ».

En cas de coupure de courant, l'utilisation n'est possible qu'avec la batterie intégrée. Une batterie complètement chargée peut assurer 5 cycles environ. Le nombre de cycles dépend de la masse du battant et de sa facilité de fonctionnement, de la température ambiante et de l'âge de la batterie.

11.6 Fonctionnement du déverrouillage d'urgence

En cas de panne, le portail peut être ouvert en actionnant le dispositif mécanique de déverrouillage d'urgence.

AVERTISSEMENT



Risque d'écrasement et de cisaillement !

Si le portail est ouvert avec le levier de déverrouillage d'urgence, il risque de se déplacer de manière inattendue. Risque d'écrasement ou de cisaillement au niveau des composants mécaniques et des arêtes de fermeture du portail pour les personnes et les animaux.

- ▶ En cas d'orages ou d'intempéries, ne pas utiliser le levier de déverrouillage d'urgence.
- ▶ Empêchez d'abord le déplacement inattendu du portail, puis actionnez le levier de déverrouillage d'urgence.
- ▶ Tenez éloignés les personnes et les animaux du rayon d'action de la porte.

REMARQUE

- Le déverrouillage d'urgence sert uniquement à ouvrir ou à fermer la porte en cas d'urgence, comme en cas de coupure de courant.

Le dispositif de déverrouillage d'urgence n'est pas conçu pour assurer l'ouverture ou la fermeture régulière du portail. Il pourrait endommager l'automatisme ou le portail.



INFORMATIONS

- Le système peut être déverrouillé quelle que soit la position du portail.

Le cas échéant, vous devez déplacer légèrement le battant afin que le système puisse être verrouillé.

Déverrouiller l'automatisme

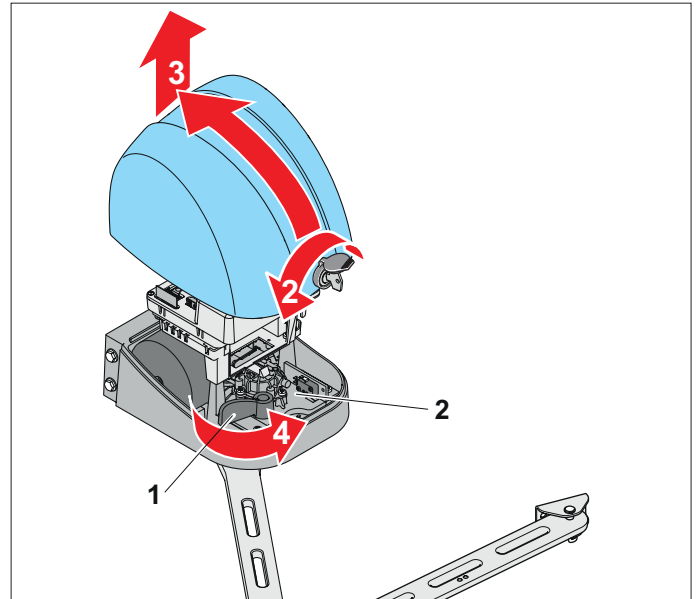

III. Déverrouiller l'automatisme – Levier de déverrouillage d'urgence (1), plaque du moteur (2)

1. Ouvrez le cache antipoussière. Insérez la clé dans le capot de l'automatisme et tournez-la de 90° vers la gauche.
2. Faites basculer le capot légèrement vers l'arrière et retirez-le par le haut.
3. Tournez le levier de déverrouillage d'urgence (1) sur la butée avant.
 - ⇒ La LED d'arrêt devient verte.
 - ⇒ La plaque du moteur (2) rentre.
 - ⇒ L'automatisme n'est plus verrouillé sur le bras du portail.
 - ⇒ Le portail peut être déplacé manuellement.
4. Reposez le capot dans l'ordre inverse et verrouillez-le.



INFORMATIONS

- Après avoir été déverrouillé, l'automatisme doit à nouveau être verrouillé.

Si le levier de déverrouillage d'urgence a été actionné, la commande ne détecte plus la position du battant.

Si vous appuyez sur une touche de l'émetteur portatif ou sur un autre élément de commande, l'automatisme se comporte de la même façon qu'après une coupure de courant, voir le chapitre « **11.5 En cas de coupure de courant** ».

11. Fonctionnement

Verrouiller l'automatisme

Pour pouvoir fonctionner normalement, l'automatisme doit à nouveau être verrouillé. Le verrouillage de l'automatisme s'effectue dans l'ordre inverse. Si, dans le cas d'un portail à deux battants, les deux automatismes ont été déverrouillés, ils doivent tous les deux être verrouillés. Voir le chapitre « 11.6 Fonctionnement du déverrouillage d'urgence », section « Déverrouillage de l'automatisme ».



INFORMATIONS

- Vous devez déplacer légèrement le battant lorsque vous poussez le levier de déverrouillage d'urgence vers l'arrière.

11.7 Réinitialisation

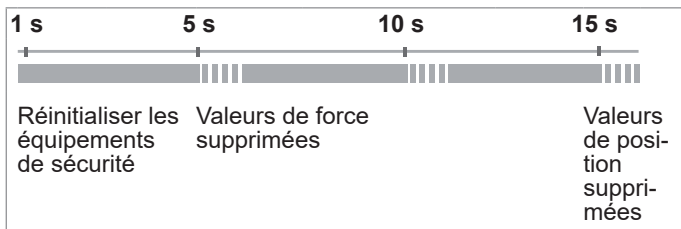

III. Déroulement de la réinitialisation

En cas de réinitialisation, l'avertisseur lumineux et la LED de l'avertisseur lumineux flashent selon la séquence affichée.

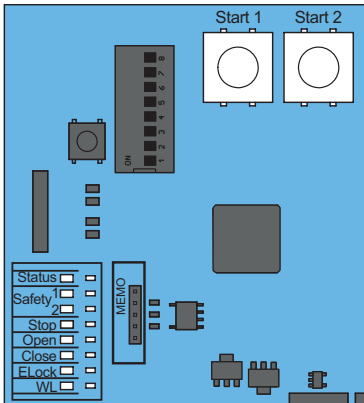

III. LED et touches START 1 et START 2



INFORMATIONS

- Pour restaurer tous les réglages par défaut, un SOMlink et un appareil compatible WLAN sont nécessaires.

Réinitialiser les équipements de sécurité

1. Appuyez simultanément sur les touches START 1 et START 2 pendant 1 seconde jusqu'à ce que la LED d'état (Status) verte s'allume.
⇒ Les équipements de sécurité sont effacés.

Suppression des valeurs de force

1. Appuyez simultanément sur les touches START 1 et START 2 pendant 5 secondes jusqu'à ce que la LED d'état (Status) verte s'allume.
⇒ Les valeurs de force sont supprimées.

Suppression des valeurs de position

1. Appuyez simultanément sur les touches START 1 et START 2 pendant **15 secondes** jusqu'à ce que la LED d'état (Status) verte s'allume.
⇒ Les valeurs de position sont supprimées.

11.8 Mode pas-à-pas en cas de dysfonctionnements

Si une barrière lumineuse est en panne ou défectueuse, la commande risque d'être bloquée. Le portail ne s'ouvre plus et ne se ferme plus correctement lorsque vous appuyez sur la touche. Pour pouvoir déplacer le battant, vous devez être en « mode pas-à-pas ».

Pour cela, exécutez la commande « Ouvrir de manière ciblée » ou « Fermer de manière ciblée ». Ceci est possible en appuyant et en maintenant enfoncée la touche correspondante sur les éléments de commande externes, comme un contacteur à clé ou sur l'émetteur portatif. Si le capot est ouvert, cette commande peut être exécutée en appuyant sur la touche START 1 ou START 2. Le mode pas-à-pas n'est pas conçu pour le fonctionnement normal. Éliminez immédiatement tout dysfonctionnement.

⚠ AVERTISSEMENT



Risque d'écrasement et de cisaillement !

Lorsque le portail est en mouvement, risque d'écrasement ou de cisaillement au niveau des composants mécaniques et des arêtes de fermeture du portail pour les personnes et les animaux.

- ▶ N'utilisez le mode pas-à-pas qu'à proximité du portail.
- ▶ Toutes les zones dangereuses doivent être visibles à tout moment pendant le déplacement de la porte.
- ▶ Surveillez toujours la porte en mouvement.
- ▶ Tenez éloignés les personnes et les animaux du rayon d'action de la porte.
- ▶ N'entrez jamais en contact avec la porte en mouvement ou les pièces mobiles.
- ▶ Franchissez la porte uniquement lorsqu'elle est complètement ouverte.
- ▶ Corrigez immédiatement tout dysfonctionnement ou défaut.

11. Fonctionnement

REMARQUE

- Le mode pas-à-pas n'est pas conçu pour le fonctionnement normal. Tout dysfonctionnement ou défaut doit être éliminé très rapidement par le **personnel qualifié** afin d'éviter d'autres dommages ou défauts.

1. Vérifiez s'il n'y a pas d'obstacle dans le rayon d'action du portail. S'il y a un obstacle, retirez-le.
2. S'il n'y a pas d'obstacle dans le rayon d'action du portail, appuyez sur la touche « Ouvrir de manière ciblée » ou « Fermer de manière ciblée » et maintenez-la enfoncée jusqu'à ce que la position de fin de course soit atteinte.



INFORMATIONS

- Pour empêcher l'utilisation accidentelle du système, vous devez appuyer pendant 10 secondes sur la touche correspondant à cette fonction. Ce n'est qu'après que l'automatisme démarre.

2.1 Sur la commande :

Appuyez sur la touche START 1 ou START 2 sur le circuit.

Ou :

2.2 Sur l'émetteur portatif :

Appuyez sur la touche souhaitée de l'émetteur portatif.

Le portail se déplace tant que vous appuyez sur la touche de l'émetteur portatif.

⇒ Le portail se déplace tant que vous appuyez sur les touches.

3. Afin d'assurer un fonctionnement normal, faites éliminer le dysfonctionnement ou le défaut de manière adéquate par un **spécialiste**.

11.9 Modes de déplacement de la porte

La description ci-dessous du portail en mouvement suppose que les touches 1 à 4 de l'émetteur portatif ont été affectées aux canaux radio CH 1-CH 4. Dans le cas d'un portail à deux battants, ceux-ci se déplacent en décalé.



AVERTISSEMENT



Risque de blessure pendant le déplacement du portail !



Les portails peuvent blesser les personnes et les animaux présents dans le rayon d'action au moment de la fermeture.

Risque d'écrasement et de cisaillement.

- ▶ Lorsque des éléments de commande sont actionnés, toutes les zones dangereuses doivent être visibles à tout moment pendant le déplacement du portail.
- ▶ Tenez éloignés les personnes et les animaux du rayon d'action de la porte.
- ▶ Surveillez toujours la porte en mouvement.
- ▶ N'entrez jamais en contact avec la porte en mouvement ou les pièces mobiles.
- ▶ Franchissez la porte uniquement lorsqu'elle est complètement ouverte.
- ▶ Ne restez pas immobile au milieu du portail ouvert.



INFORMATIONS

- Inversion : L'automatisme s'arrête s'il rencontre un obstacle. Puis, le portail se déplace en sens inverse sur une courte distance pour libérer l'obstacle.

Avec la fonction de fermeture automatique, la porte s'ouvre complètement.

- En cas de franchissement de la barrière lumineuse, la marche par inertie du portail est plus importante qu'en cas de contact avec un obstacle.

Les équipements de sécurité suivants détectent les obstacles :

- Mise hors circuit de l'automatisme (protection des personnes)
- Barrettes de contacts de sécurité (protection des personnes)
- Barrière lumineuse (protection des objets)

Aperçu des mouvements du portail

L'ordre de déplacement des battants est représenté dans les illustrations. Pour que les touches soient affectées, le système de portail doit avoir été programmé, voir le chapitre « 8.2 Programmation des fins de course et des forces motrices ». Les touches affectées sur l'émetteur portatif correspondent au réglage par défaut.

11. Fonctionnement

Deux battants

Ouvrir et fermer les deux battants

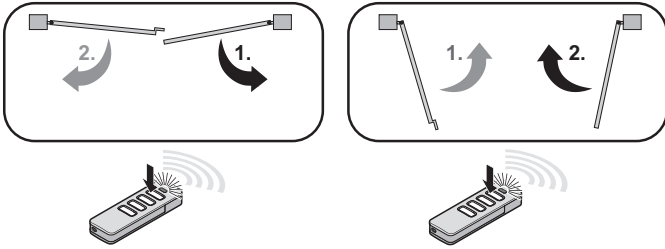

Séquence d'impulsions sur la touche 1 de l'émetteur portable

Un battant

Ouvrir et fermer le battant d'entrée

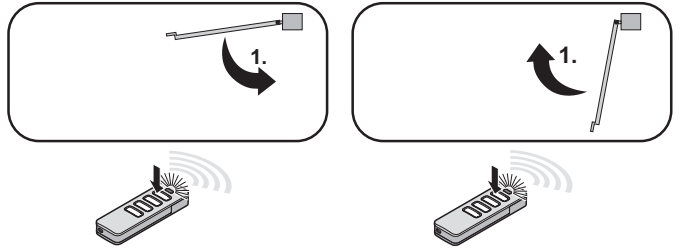

Séquence d'impulsions sur la touche 1 de l'émetteur portable, touche 2 identique

Ouvrir et fermer le battant d'entrée de manière ciblée

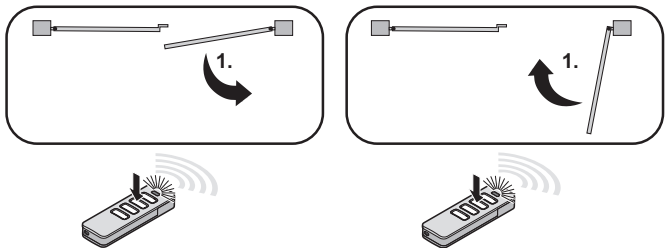

Séquence d'impulsions de la touche 2 de l'émetteur portable

Ouvrir et fermer le battant d'entrée

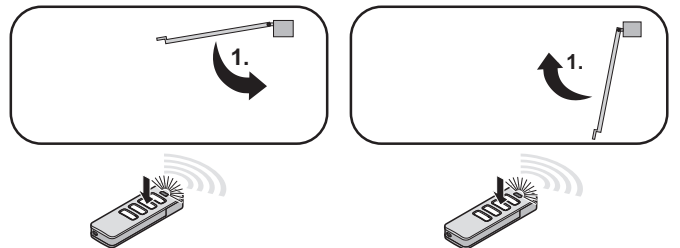

Séquence d'impulsions sur la touche 2 de l'émetteur portable, touche 1 identique

Ouvrir le battant d'entrée et le battant semi-fixe de manière ciblée

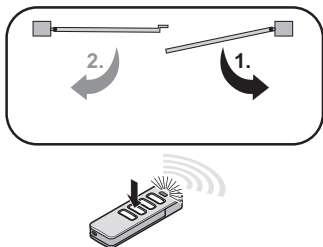

Séquence d'impulsions sur la touche 3 de l'émetteur portable

Ouvrir le battant d'entrée de manière ciblée

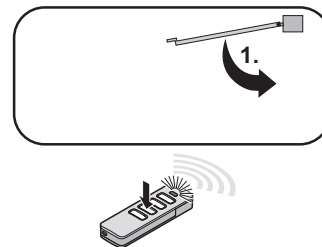

Séquence d'impulsions sur la touche 3 de l'émetteur portable sans fonction si le portail est ouvert

Fermer le battant d'entrée et le battant semi-fixe de manière ciblée

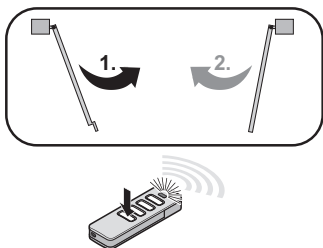

Séquence d'impulsions sur la touche 4 de l'émetteur portable

Fermer le battant d'entrée de manière ciblée

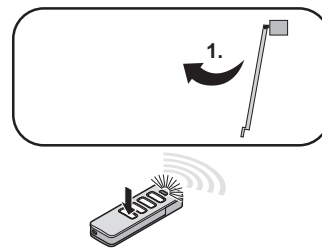

Séquence d'impulsions sur la touche 4 de l'émetteur portable sans fonction si le portail est fermé

12. Maintenance et entretien

12.1 Remarques et informations importantes

Procédez à la maintenance régulière de l'automatisme en suivant les instructions ci-après. Elles garantissent un fonctionnement fiable et une durée de vie prolongée de l'automatisme. Pour toute question sur la maintenance et l'entretien, adressez-vous au **personnel qualifié**. Respectez tout particulièrement les avertissements suivants.

DANGER



Danger en cas de non-respect !

Risque de blessures graves ou danger de mort si les mises en garde ne sont pas respectées.

- ▶ Vous devez respecter toutes les mises en garde.



Danger électrique !

Risque d'électrocution en cas de contact avec des pièces sous tension. Risques de chocs électriques, de brûlures ou danger de mort.

- ▶ Les travaux sur les composants électriques doivent être confiés uniquement à un **électricien qualifié**.
- ▶ Avant toute intervention sur l'automatisme, le mettre hors tension.
- ▶ Si une batterie est raccordée, débranchez-la de la commande.
- ▶ Vérifiez que l'automatisme est hors tension.
- ▶ Empêchez la remise en route de l'automatisme.

AVERTISSEMENT



Risque d'écrasement et de cisaillement !

Lorsque le portail est en mouvement, risque d'écrasement ou de cisaillement au niveau des composants mécaniques et des arêtes de fermeture du portail pour les personnes et les animaux.



- ▶ Toutes les zones dangereuses doivent être visibles à tout moment pendant le déplacement de la porte.
- ▶ Surveillez toujours la porte en mouvement.
- ▶ Tenez éloignés les personnes et les animaux du rayon d'action de la porte.
- ▶ N'entrez jamais en contact avec la porte en mouvement ou les pièces mobiles.
- ▶ Franchissez la porte uniquement lorsqu'elle est complètement ouverte.
- ▶ Ne restez pas immobile au milieu du portail ouvert.



Danger lié aux composants brûlants !

Après une utilisation intensive, le moteur et la commande peuvent être brûlants. Risque de brûlures en cas de retrait du capot et de contact avec les composants brûlants.

- ▶ Laissez refroidir l'automatisme avant de retirer le capot.

REMARQUE

- Un fort jet d'eau risque d'endommager l'automatisme et le bras articulé.
Protégez l'automatisme et le bras articulé contre les forts jets d'eau comme, par exemple, un tuyau d'arrosage.
- L'utilisation de produits nettoyants inadaptés peut endommager la surface de l'automatisme.
N'utilisez pas d'objet en métal.
Nettoyez l'automatisme uniquement avec un chiffon humide et non pelucheux.

12.2 Programme de maintenance

Combien de fois ?	Quoi ?	Qui ? Comment ?
Une fois par mois	• Contrôle de tous les équipements de sécurité	• Personnel qualifié , fonctionnement correct
	• Test de détection d'obstacle	• Personnel qualifié , voir le chapitre « 10.1 Contrôle du réglage de la force et de la détection d'obstacle »
	• Contrôle de la parfaite mobilité du portail	• Exploitant , voir le chapitre « 6.2 Préparation du montage »
	• Test du déverrouillage d'urgence	• Exploitant , voir le chapitre « 11.6 Fonctionnement du déverrouillage d'urgence »
Une fois par an	• Contrôle de la porte et de toutes les pièces mobiles	• Personnel qualifié , selon les instructions du fabricant
	• Contrôle des charnières du portail	• Exploitant , contrôler la parfaite mobilité, le cas échéant lubrifier
	• Contrôle des boulons de fixation de l'automatisme	• Spécialiste , vérifier s'ils sont correctement fixés et les resserrer si nécessaire
Selon les besoins	• Nettoyage du capot et des bras articulés	• Exploitant , chiffon humide et non pelucheux
	• Nettoyer la barrière lumineuse	• Exploitant , voir le chapitre « 12.3 Entretien », section « Nettoyage des barrières lumineuses »

12. Maintenance et entretien

12.3 Entretien

Nettoyage de l'automatisme

1. Coupez l'alimentation secteur de l'automatisme.
Vérifier que l'automatisme est hors tension et protégé contre une remise en route accidentelle.
2. Si une batterie a été installée, actionnez le dispositif de déverrouillage d'urgence, voir le chapitre « **11.6 Fonctionnement du déverrouillage d'urgence** ».
3. Sécuriser le rayon d'action du portail.
4. Éliminez la saleté du capot et du bras articulé avec un chiffon humide et non pelucheux.

➔ REMARQUE

- N'utilisez pas d'objets en métal pour nettoyer l'intérieur de la commande.
5. Remettez sous tension. À cet effet, actionnez l'interrupteur principal ou le fusible.
Le cas échéant, verrouillez à nouveau le déverrouillage d'urgence, voir le chapitre « **11.6 Fonctionnement du déverrouillage d'urgence** », paragraphe « **Verrouillage de l'automatisme** ».

Nettoyer la barrière lumineuse

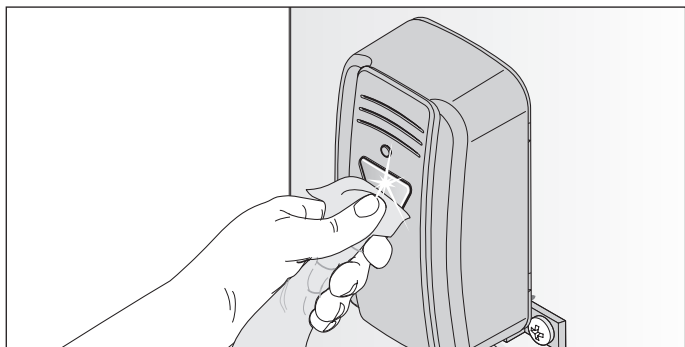

III. 1

➔ REMARQUE

- Ne pas déplacer la barrière lumineuse lors du nettoyage.
1. Nettoyer le boîtier et les réflecteurs de la barrière lumineuse avec un chiffon humide et non pelucheux.
 2. Contrôler la fixation des barrières lumineuses.

13. Dépannage

13.1 Remarques et informations importantes

Respectez tout particulièrement les avertissements suivants.

DANGER



Danger en cas de non-respect !

Risque de blessures graves ou danger de mort si les mises en garde ne sont pas respectées.

- ▶ Vous devez respecter toutes les mises en garde.



Danger électrique !

Risque d'électrocution en cas de contact avec des pièces sous tension. Risque de chocs électriques, de brûlures ou danger de mort.

- ▶ Les travaux sur les composants électriques doivent être confiés uniquement à un **électricien qualifié**.
- ▶ Avant toute intervention sur l'automatisme, le mettre hors tension.
- ▶ Si une batterie est raccordée, débranchez-la de la commande.
- ▶ Vérifiez que l'automatisme est hors tension.
- ▶ Empêchez la remise en route de l'automatisme.



Danger lié à l'utilisation de l'automatisme si les réglages sont incorrects ou si des réparations sont nécessaires !

Risque de blessures graves ou danger de mort si l'automatisme est utilisé alors que les réglages sont incorrects ou que des réparations sont nécessaires.

- ▶ Utilisez l'automatisme uniquement avec les réglages adéquats et seulement s'il est en bon état.
- ▶ Corrigez immédiatement tout dysfonctionnement.

AVERTISSEMENT



Risque de blessure si des vêtements ou des cheveux sont happés par l'installation !

Les vêtements amples et les cheveux longs peuvent être entraînés par les pièces mobiles de la porte.

- ▶ Tenez-vous à une distance suffisante de la porte en mouvement.
- ▶ Portez toujours des vêtements près du corps.
- ▶ Portez une résille si vos cheveux sont longs.



Risque d'écrasement et de cisaillement !

Si des réglages sont effectués ou modifiés sur l'automatisme, le portail risque de se comporter de manière imprévisible. Risque d'écrasement et de cisaillement pour les personnes et les animaux.



En cas de réglage ou de modification sur l'automatisme :

- ▶ Tenez éloignés les personnes et les animaux du rayon d'action de la porte.
- ▶ Sécurisez le rayon d'action du battant.
- ▶ Vous devez pouvoir voir le rayon d'action du battant.
- ▶ N'entrez jamais en contact avec la porte en mouvement ou les pièces mobiles.
- ▶ Ne restez pas immobile au milieu du portail ouvert.
- ▶ Les valeurs de force doivent être mesurées par le **personnel qualifié**. Le cas échéant, les valeurs de force doivent être à nouveau réglées et programmées.



Danger lié aux composants brûlants !

Après une utilisation intensive, le moteur et la commande peuvent être brûlants. Risque de brûlures en cas de retrait du capot et de contact avec les composants brûlants.

- ▶ Laissez refroidir l'automatisme avant de retirer le capot.

REMARQUE

- Si la télécommande est actionnée alors que la porte n'est pas dans le champ de vision, les objets présents dans le rayon d'action de la porte risquent d'être coincés et endommagés.

Aucun objet ne doit se trouver dans le rayon d'action de la porte.

13.2 Dépannage

Le guide de dépannage suivant présente les problèmes potentiels et leurs causes ainsi que des solutions de dépannage. Dans la plupart des cas, l'utilisateur est renvoyé à d'autres chapitres et sections contenant la procédure détaillée. L'utilisateur est informé si l'intervention de **personnel qualifié et formé à cet effet** est nécessaire. Les travaux électriques et les travaux réalisés sur les composants conducteurs ne doivent être effectués que par un **électricien qualifié**.

1. Mettre l'automatisme hors tension.









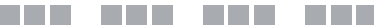

Si une batterie est utilisée, la déconnecter également, voir le chapitre « **7.17 Montage et démontage de la batterie** » :

2. Vérifier que l'automatisme est hors tension et protégé contre une remise en route accidentelle.
3. Après avoir effectué les opérations requises sur l'automatisme, rebranchez la batterie, puis mettez le système sous tension. Vérifiez qu'il est sous tension.

13. Dépannage

13.3 Séquences des LED pour les accessoires en fonctionnement normal et en cas de dysfonctionnements

Les séquences de clignotements renseignent l'installateur, le client final et le support technique sur les dysfonctionnements.

LED	Séquence de clignotement	Cause
Status (vert)	<input type="checkbox"/> Éteinte	• L'appareil n'est pas sous tension ou le mode éco-énergie est activé
	<input checked="" type="checkbox"/> ON	• Autotest du matériel
		• Mode normal, clignote pendant le déplacement du portail • Mode programmation activé • Délai préalerte activé • En course inversée ou en course inversée ralentie
		• Attente de confirmation en cas de course de programmation sur la position Portail FERMÉ
		• Affichage d'un dysfonctionnement • Dispositif de sécurité pas OK avant le déplacement • Dispositif de sécurité franchi pendant le déplacement • Équipement de sécurité franchi, voir le chapitre « 11.8 Mode pas-à-pas en cas de dysfonctionnements »
		• Affichage d'un dysfonctionnement, voir le chapitre « 13.4 Tableau de dépannage »
		• Maintenance requise (par exemple, si une valeur limite prédéfinie a été atteinte)
SAFETY 1 (jaune)	<input type="checkbox"/> Éteinte	• Aucun équipement de sécurité n'est raccordé à l'extérieur
	<input checked="" type="checkbox"/> ON	• Un équipement de sécurité a été détecté à l'extérieur
		• Équipement de sécurité extérieur franchi / erreur
SAFETY 2 (jaune)	<input type="checkbox"/> Éteinte	• Aucun équipement de sécurité n'est raccordé à l'intérieur
	<input checked="" type="checkbox"/> ON	• Un équipement de sécurité a été détecté à l'intérieur
		• Équipement de sécurité intérieur franchi / erreur
Stop (vert)	<input type="checkbox"/> Éteinte	• Arrêt d'urgence non actionné
	<input checked="" type="checkbox"/> ON	• Arrêt d'urgence actionné
Open (vert)	<input type="checkbox"/> Éteinte	• L'automatisme est désactivé
	<input checked="" type="checkbox"/> ON	• L'automatisme se déplace en direction Portail OUVERT
Close (vert)	<input type="checkbox"/> Éteinte	• L'automatisme est désactivé
	<input checked="" type="checkbox"/> ON	• L'automatisme se déplace en direction Portail FERMÉ
ELock (jaune)	<input type="checkbox"/> Éteinte	• La serrure électrique est verrouillée
	<input checked="" type="checkbox"/> ON	• La serrure électrique est déverrouillée
Avertisseur lumineux (jaune)	<input type="checkbox"/> Éteinte	• L'appareil n'est pas sous tension, le mode éco-énergie est activé
	<input checked="" type="checkbox"/> ON	• L'avertisseur lumineux s'est déclenché / est activé • Le système signale que le portail est en mouvement, aucun autre état ne peut être affiché
		• Mode normal, clignote pendant le déplacement du portail • Mode programmation activé • Délai préalerte activé • Course de révision ou course inversée ralentie
		• Attente de confirmation en course de programmation de la position Portail OUVERT ou Portail FERMÉ
		• Affichage d'un dysfonctionnement. Affichage via l'avertisseur lumineux pendant 10 secondes supplémentaires après un déplacement du portail • Dispositif de sécurité pas OK avant le déplacement • Dispositif de sécurité franchi pendant le déplacement • Équipement de sécurité franchi, voir le chapitre « 11.8 Mode pas-à-pas en cas de dysfonctionnements »
		• voir le chapitre « 13.4 Tableau de dépannage »
Relais multi- fonction, MUFU (jaune)	<input type="checkbox"/> Éteinte	• Maintenance requise (par exemple, si une valeur limite prédéfinie a été atteinte)
	<input checked="" type="checkbox"/> ON	• Le relais multifonction est désactivé
		• Le relais multifonction est activé

Le plan de raccordement figure au chapitre « 16. Possibilités de réglage des interrupteurs DIP et plan de raccordement pour twist AM ».

13. Dépannage





13.4 Tableau de dépannage

En mode normal

Les séquences de clignotement des LED de l'avertisseur lumineux renseignent l'installateur, le client final et le support technique sur les dysfonctionnements.

Séquences de clignotement	Cause possible	Solution
Normal  Avertisseur lumineux ou LED pour Light	<ul style="list-style-type: none"> • Mode programmation activé • Délai préalerte activé • Durée d'évacuation activée 	<ul style="list-style-type: none"> • Aucune, pour information
	<ul style="list-style-type: none"> • Franchissement d'un équipement de sécurité pendant le déplacement 	<ul style="list-style-type: none"> • Éliminer l'obstacle
	<ul style="list-style-type: none"> • Fonction activée pour HFL 	

Séquences de clignotement en cas de panne

Séquences de clignotement	Cause possible	Solution
Demande  L'automatisme attend une commande	<ul style="list-style-type: none"> • Attente de confirmation en cas de course de programmation de la position Portail OUVERT et Portail FERMÉ 	<ul style="list-style-type: none"> • Confirmation de la course de programmation de la position
Alarme  Une procédure a déclenché une panne	<ul style="list-style-type: none"> • Barrière lumineuse / équipement de sécurité pas OK avant le déplacement, SAFETY 1 ou SAFETY 2 clignote aussi • Équipement de sécurité pas OK 	<ul style="list-style-type: none"> • Contrôler les cellules photoélectriques, au besoin les ajuster • Au besoin, confier le remplacement des composants au personnel qualifié • Confier le contrôle au personnel qualifié et formé à cet effet
Maintenance  Une procédure a déclenché une panne	<ul style="list-style-type: none"> • Maintenance requise (jours de maintenance, cycles de maintenance atteints) • La température du moteur est trop élevée (surchauffe) 	<ul style="list-style-type: none"> • Confier la maintenance au personnel qualifié et formé à cet effet • Laisser refroidir le moteur
Erreur  L'automatisme ou certaines de ses pièces est / sont défectueux(es)	<ul style="list-style-type: none"> • Grave erreur du système 	<ul style="list-style-type: none"> • Confier le contrôle au personnel qualifié et formé à cet effet • Au besoin, confier le remplacement de l'automatisme ou des composants au personnel qualifié

13. Dépannage

Problème	Cause possible	Test / Contrôle	Solution
Le portail ne s'ouvre pas	Coupure de courant	• Vérifier le fusible	• Remplacer le fusible
		• Arrêt d'urgence actionné	• Déverrouiller l'arrêt d'urgence
		• Le dispositif de déverrouillage d'urgence a été actionné	• Le verrouiller
		• Au besoin, faire contrôler la batterie	• Charger / faire remplacer la batterie
	La barrette de contact de sécurité s'est déclenchée à l'intérieur ou est défectueuse, affichage LED pour SAFETY 2	• Obstacle dans le rayon d'action du portail	• Éliminer l'obstacle
		• Barrette de contact de sécurité défectueuse (profilé en caoutchouc déformé, erreur de contact)	• Faire vérifier la barrette de contact de sécurité et, le cas échéant, la faire remplacer
	La barrière lumineuse s'est déclenchée à l'intérieur ou est défectueuse, Affichage LED pour SAFETY 2	• Obstacle dans le rayon d'action du portail	• Éliminer l'obstacle
		• Le système optique est encrassé	• Nettoyer la barrière lumineuse, voir le chapitre « 12.3 Entretien »
		• Vérifier que le système est aligné correctement	• Aligner la barrière lumineuse
		• Erreur de contact	• Faire vérifier les raccords
		• La barrière lumineuse est franchie	• voir le chapitre « 11.8 Mode pas-à-pas en cas de dysfonctionnements »
	La transmission du signal radio est perturbée	• La pile de l'émetteur est faible	• Remplacer la pile de l'émetteur
		• La portée est trop faible	• Réduire la distance
• L'émetteur est défectueux		• Faire remplacer l'émetteur	
La serrure électrique reste verrouillée	• Contrôler la serrure électrique	• Faire vérifier / remplacer la serrure électrique et les raccords	
Le portail ne se ferme pas	Coupure de courant	• Vérifier le fusible	• Remplacer le fusible
		• Arrêt d'urgence actionné	• Déverrouiller l'arrêt d'urgence
		• Le dispositif de déverrouillage d'urgence a été actionné	• Le verrouiller
		• Au besoin, faire contrôler la batterie	• Charger / faire remplacer la batterie
	La barrette de contact de sécurité s'est déclenchée à l'extérieur ou est défectueuse, affichage LED pour SAFETY 1	• Obstacle dans le rayon d'action du portail	• Éliminer l'obstacle
		• Barrette de contact de sécurité défectueuse (profilé en caoutchouc déformé, erreur de contact)	• Faire vérifier la barrette de contact de sécurité et, le cas échéant, la faire remplacer
	La barrière lumineuse s'est déclenchée à l'extérieur ou est défectueuse, affichage LED pour SAFETY 1	• Obstacle dans le rayon d'action du portail	• Éliminer l'obstacle
		• Le système optique est encrassé	• Nettoyer la barrière lumineuse, voir le chapitre « 12.3 Entretien »
		• Vérifier que le système est aligné correctement	• Aligner la barrière lumineuse
		• Erreur de contact	• Faire vérifier les raccords
		• La barrière lumineuse est franchie	• voir le chapitre « 11.8 Mode pas-à-pas en cas de dysfonctionnements »
	Transmission du signal radio	• La pile de l'émetteur est faible	• Remplacer la pile de l'émetteur
		• Contrôler la portée	• Réduire la distance
• L'émetteur est défectueux		• Remplacer l'émetteur	

13. Dépannage

Problème	Cause possible	Test / Contrôle	Solution
La course du portail est interrompue	Coupure de courant	• Vérifier le fusible	• Remplacer le fusible
		• Arrêt d'urgence actionné	• Déverrouiller l'arrêt d'urgence
		• Le dispositif de déverrouillage d'urgence a été actionné	• Le verrouiller
		• Au besoin, faire contrôler la batterie	• Charger / faire remplacer la batterie
	Nouvelle impulsion via l'organe de commande	• Actionnement involontaire	• Protéger les organes de commande, comme les émetteurs portatifs
		• Contact défectueux	• Faire vérifier les raccords
La mise hors circuit détecte un obstacle	• Arrêt d'urgence avec inversion, l'avertisseur lumineux clignote 3 fois	<ul style="list-style-type: none"> • Éliminer l'obstacle • Éliminer toute cause empêchant le portail de se déplacer librement • Tenir compte de la force du vent 	
La barrette de contact de sécurité détecte un obstacle	• Arrêt d'urgence avec inversion	<ul style="list-style-type: none"> • Éliminer l'obstacle se trouvant dans le rayon d'action du portail • Contrôler si le dispositif de sécurité fonctionne correctement 	
La barrière lumineuse détecte un obstacle	• Arrêt au ralenti avec inversion	<ul style="list-style-type: none"> • Éliminer l'obstacle se trouvant dans le rayon d'action du portail • Contrôler si le dispositif de sécurité fonctionne correctement • Faire remplacer la barrière lumineuse si elle est défectueuse • Équipement de sécurité franchi, voir le chapitre « 11.8 Mode pas-à-pas en cas de dysfonctionnements » 	

14. Mise hors service, stockage et mise au rebut

14.1 Remarques et informations importantes

Le démontage de l'automatisme doit être effectué uniquement par le **personnel qualifié**. Respectez tout particulièrement les avertissements suivants.

DANGER



Danger en cas de non-respect !

Risque de blessures graves ou danger de mort si les mises en garde ne sont pas respectées.

- ▶ Vous devez respecter toutes les mises en garde.



Danger électrique !

Risque d'électrocution en cas de contact avec des pièces sous tension. Risque de chocs électriques, de brûlures ou danger de mort.

- ▶ Le démontage des composants électriques doit être confié uniquement à un **électricien qualifié**.
- ▶ Avant le démontage de l'automatisme, le mettre hors tension.
- ▶ Si une batterie est raccordée, débranchez-la de la commande.
- ▶ Vérifiez que l'automatisme est hors tension.
- ▶ Empêchez la remise en route de l'automatisme.

AVERTISSEMENT



Risque de trébuchement et de chute !

Les accessoires qui n'ont pas été correctement rangés, comme l'emballage, les pièces de l'automatisme ou les outils peuvent entraîner des trébuchements ou des chutes.

- ▶ Assurez-vous que la zone de démontage est exempte d'objets inutiles.
- ▶ Déposez les pièces dans un lieu où personne ne risque de trébucher ni de chuter.
- ▶ Vous devez respecter le règlement général du lieu de travail.



Danger lié aux composants brûlants !

Après une utilisation intensive, le moteur et la commande peuvent être brûlants. Risque de brûlures en cas de retrait du capot et de contact avec les composants brûlants.

- ▶ Laissez refroidir l'automatisme avant de retirer le capot.



Risque de lésions oculaires !

Risque de blessure grave des yeux et des mains par la projection de copeaux lors du perçage.



- ▶ Portez des lunettes de protection lors du perçage.



Risque de blessure des pieds !

Risque de blessure des pieds en cas de chute de pièces.



- ▶ Portez des chaussures de sécurité.

ATTENTION



Risque de blessure des mains !

Les pièces métalliques rugueuses peuvent causer des coupures ou des égratignures en cas de contact.



- ▶ Lors des travaux avec des pièces métalliques rugueuses, portez des gants de protection.

REMARQUE

- Si un automatisme **maître** est équipé d'une batterie, elle ne doit être retirée que par un **électricien qualifié**. Voir le chapitre « **7.17 Montage et démontage de la batterie** ».

14.2 Mise hors service et démontage

Lors de la mise hors service ou du démontage, l'automatisme et ses accessoires doivent être hors tension.

1. Débranchez la commande du secteur ou désactivez l'interrupteur principal local ou le fusible correspondant au circuit électrique qui alimente l'automatisme en tension. Voir le chapitre « **7.2 Débrancher la commande de l'alimentation électrique** ».
2. Si une batterie a été utilisée, débranchez-la. Voir le chapitre « **7.17 Montage et démontage de la batterie** ».
3. Le démontage s'effectue dans l'ordre inverse du montage.

14.3 Stockage

REMARQUE

- Un stockage non conforme risque d'endommager l'automatisme.

Stockez l'automatisme dans une pièce fermée et à l'abri de l'humidité.

Stockez les emballages comme suit :

- dans des locaux fermés et à l'abri de l'humidité
- à une température comprise entre -25 °C et $+65\text{ °C}$
- à l'abri d'une chute
- Prévoir suffisamment de place pour le passage

14. Mise hors service, stockage et mise au rebut

14.4 Élimination des déchets

Respectez les instructions relatives à l'élimination de l'emballage, des composants et des batteries et, le cas échéant, de la pile.

DANGER



Danger lié aux matières dangereuses !

Un stockage, une utilisation ou une élimination non conformes des batteries, des piles ou des composants de l'automatisme peuvent être dangereux pour la santé des personnes et des animaux. Risque de blessures graves ou danger de mort.

- ▶ Conservez les piles et les batteries hors de la portée des enfants et des animaux.
- ▶ Veillez à ce que les piles et les batteries ne soient pas soumises à des contraintes chimiques, mécaniques et thermiques.
- ▶ Ne rechargez jamais les batteries et les piles usagées.
- ▶ Ne jetez pas les composants de l'automatisme, les batteries et les piles usagées avec les déchets ménagers. Les éliminer dans le respect de la réglementation.

REMARQUE

- Pour toutes les pièces, respectez les dispositions locales et nationales en matière d'élimination des déchets pour préserver l'environnement.



INFORMATIONS



- Les composants, batteries et piles usagées de l'automatisme ne doivent pas être éliminés avec les déchets ménagers. Éliminez dans les règles de l'art les composants, les batteries et les piles usagés. Pour cela, vous devez respecter les dispositions locales et nationales en vigueur.

15. Guide de montage rapide

Le guide de montage rapide ne remplace en aucun cas la notice de montage et de service. Lisez attentivement cette notice de montage et de service et respectez toutes les mises en gardes et consignes de sécurité. Ainsi, vous pourrez monter et utiliser le produit en toute sécurité et de manière optimale.

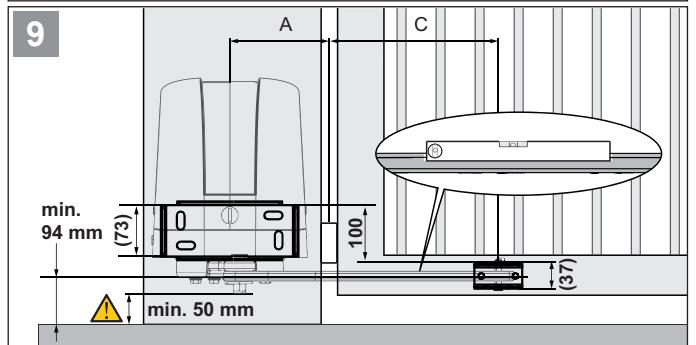
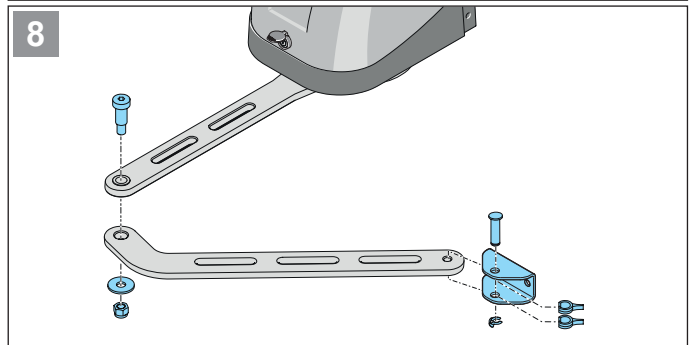
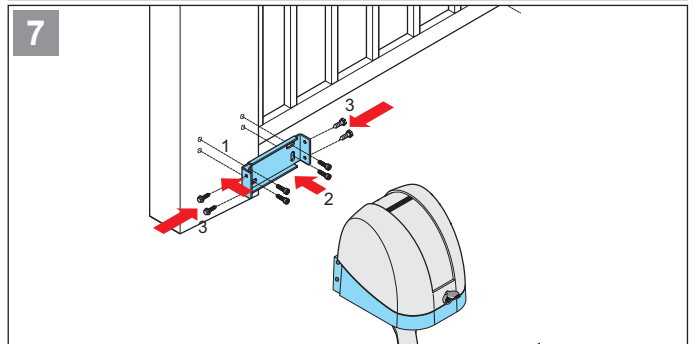
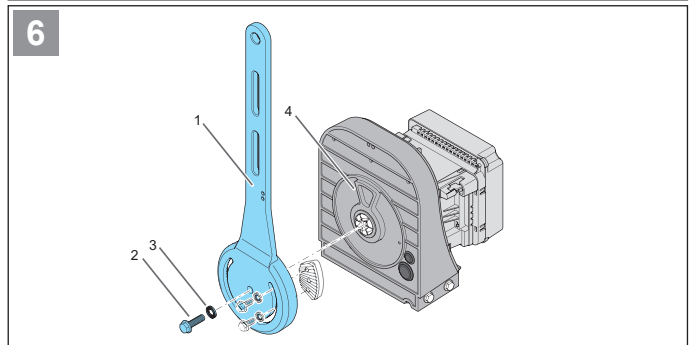
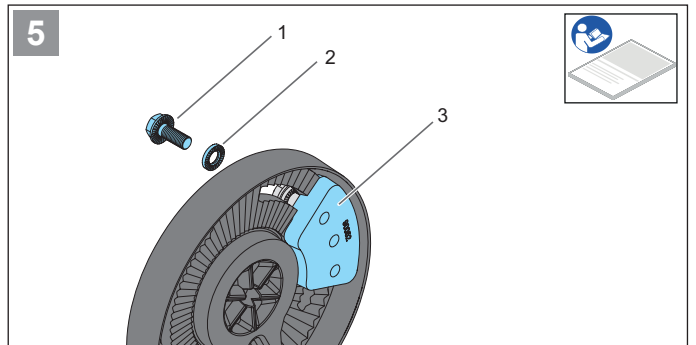
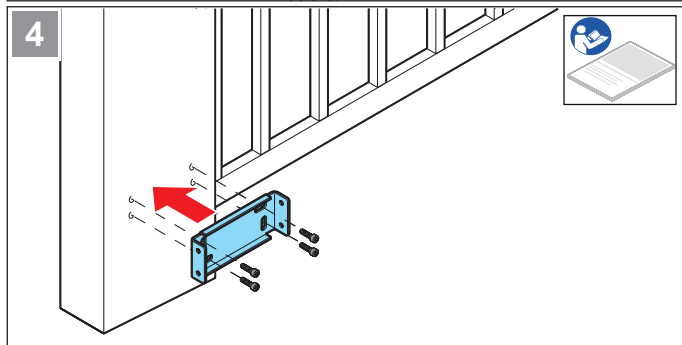
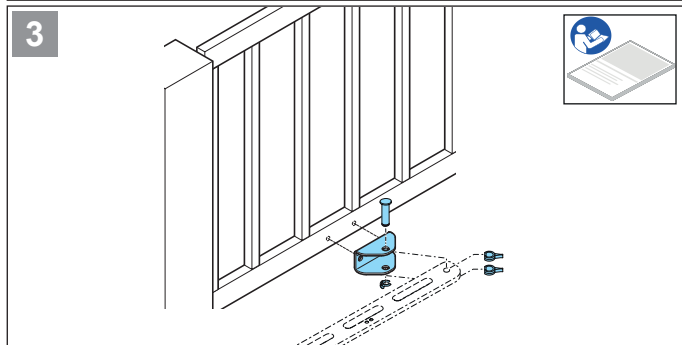
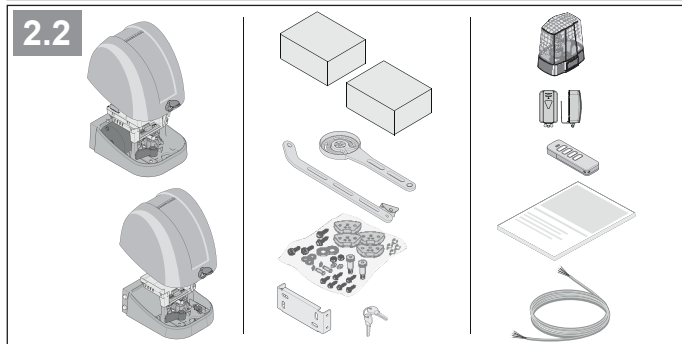
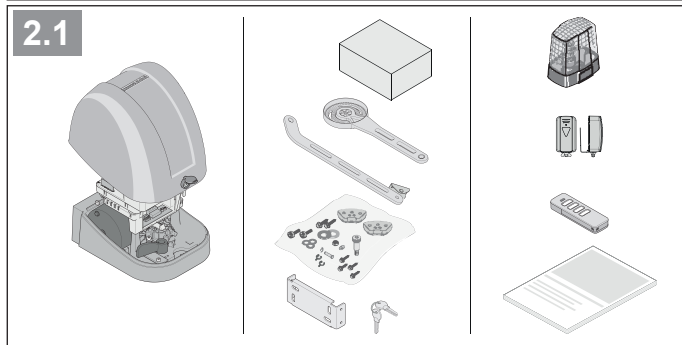
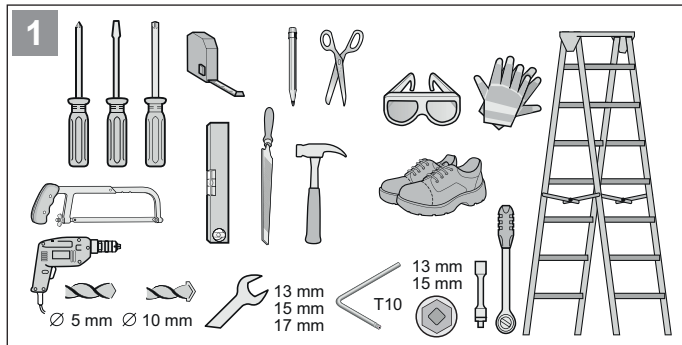

15. Guide de montage rapide

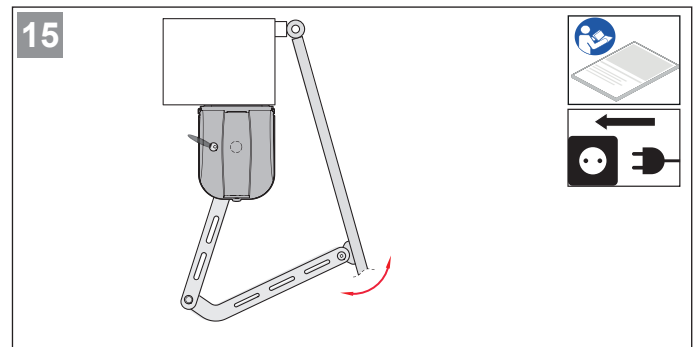
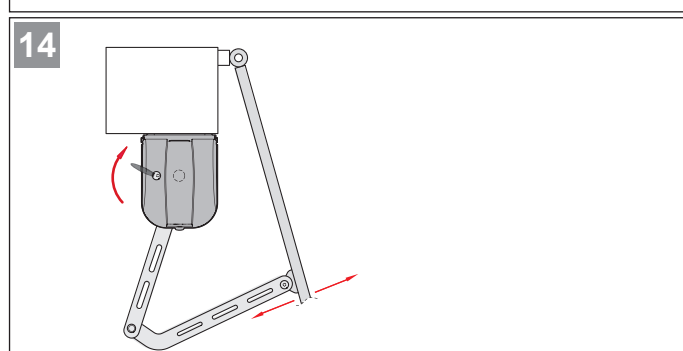
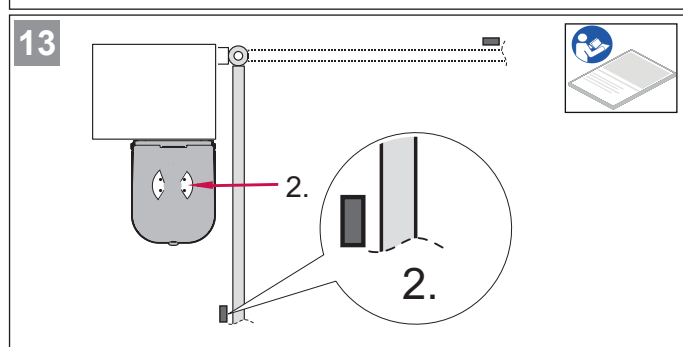
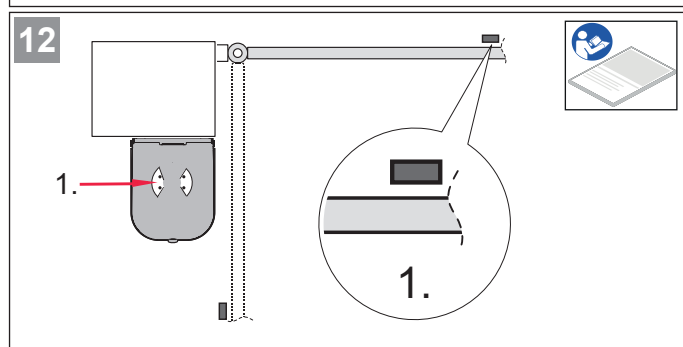
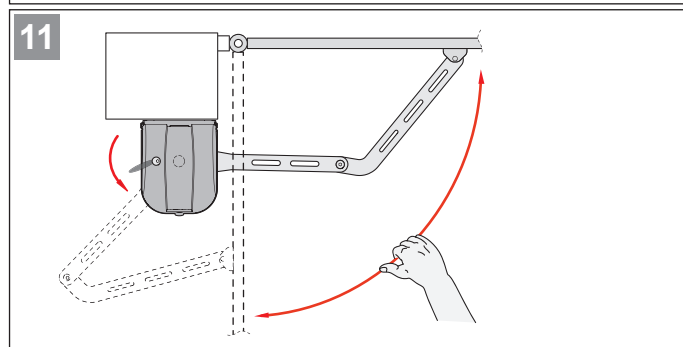
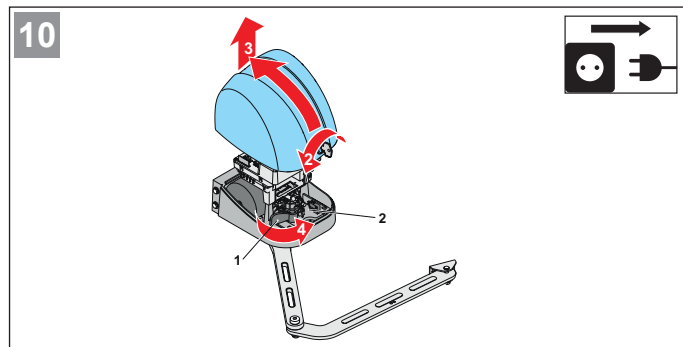

16. Possibilités de réglage des interrupteurs DIP et plan de raccordement pour twist AM

Les interrupteurs DIP permettent de sélectionner diverses fonctions. Le tableau suivant donne un aperçu des différentes possibilités de réglage.

















III. Interrupteurs DIP

INFORMATIONS

- Par défaut, tous les interrupteurs DIP sont réglés sur OFF.
 - Si une barrette de contact de sécurité est raccordée à SAFETY 1 ou SAFETY 2, les réglages des interrupteurs DIP 1–3 n'ont aucun effet.
- La réaction des barrettes de contact de sécurité est toujours l'arrêt d'urgence suivi d'une inversion partielle.

Aperçu des possibilités de réglage des interrupteurs DIP

Interrupteurs DIP	Fonction	Conséquence
1	OFF 	SAFETY 1, barrière lumineuse à l'extérieur, mouvement de portail FERMÉ
	ON	ARRÊT AU RALENTI, inversion complète
2	OFF 	SAFETY 2, barrière lumineuse à l'intérieur, mouvement de portail OUVERT
	ON	Pas de réaction
3*	OFF 	SAFETY 2, barrière lumineuse à l'intérieur, mouvement de portail FERMÉ
	ON	ARRÊT AU RALENTI inversion partielle
4	OFF 	Mode éco-énergie
	ON	
5	OFF 	Temps de préavis
	ON	
6	OFF 	Fermeture automatique, uniquement avec une barrière lumineuse
	ON	
7	OFF 	Configuration de base
	ON	
8	OFF 	Configuration de base
	ON	
6	OFF 	Fermeture automatique, uniquement avec une barrière lumineuse
	ON	
7	OFF 	Configuration de base
	ON	
8	OFF 	Configuration de base
	ON	
7	OFF 	Configuration de base
	ON	
8	OFF 	Configuration de base
	ON	
8	OFF 	Configuration de base
	ON	
8	OFF 	Configuration de base
	ON	



Réglage d'usine

* Le réglage de l'interrupteur DIP 3 s'applique uniquement aux barrières lumineuses.

** Uniquement lors de la fermeture automatique (interrupteur DIP 6 ON).

SOMMER Antriebs- und Funktechnik GmbH

Hans-Böckler-Strasse 21–27
73230 Kirchheim/Teck
Germany

 +49 (0) 7021 8001-0

 +49 (0) 7021 8001-100

info@sommer.eu
www.sommer.eu

© Copyright 2020 Tous droits réservés.