

PIED DESIGN VEGA

CARACTÉRISTIQUES

RÉALISATION DE : ✓ Table ✓ Bureau

MATIÈRE : 100% métal

FINITION : noir

DIMENSIONS : H.73 x L.61 x EMP.35 cm

POIDS DE CHARGE POUR 2 PIEDS : 200 kg

Vendu à l'unité

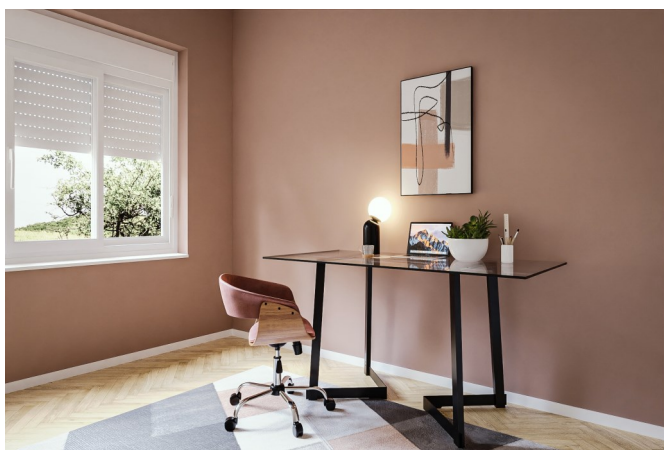
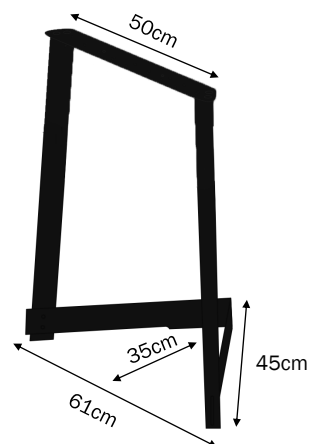

BENEFICES UTILISATEUR

- Un look géométrique résolument design
- Montage rapide et facile
- 100% solide
- Donne du caractère à votre pièce et s'associe très simplement avec différents plateaux : verre, bois

BENEFICES DISTRIBUTEUR

- Tendance industrielle
- Favorise le DIY
- Bon rapport qualité/prix
- Packaging esthétique et explicatif
- Facilité de stockage
- Unité de commande réduite : 4

DONNEES LOGISTIQUES

CODE EAN	CODE INT.	COULEUR	EMBALLAGE	DIM. PDT	QTE/CTN	UNITE CDE
3354766400343	640034	Noir	Carton impression noire	73x61x35cm	1	4