

DESCRIPTION

Miroir suspendu, composée par deux portes, avec deux étagères verre amovible, deux niveleurs indaux, poignée sur la porte ouverture en bas, avec applique Célia 300mm.

CARACTÉRISTIQUES PRODUITS

Meuble
Structure | Fronts - aggloméré 16mm,
Étagères Verre - 5mm
Côte - MDF 3mm

FINITIONS MEUBLE

BLANC
BRILLANT

MESURES PRODUITS

LARGEUR 600mm
HAUTEUR 700mm
PROFONDEUR 160mm

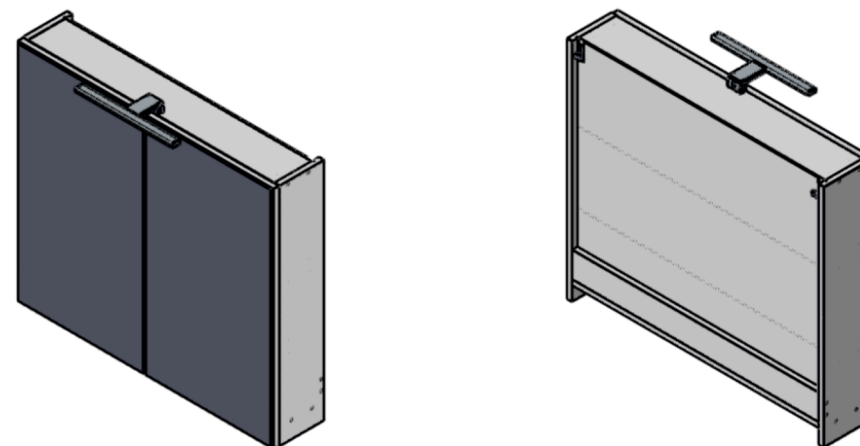
**POIDS | MIROIR - MESURES**

600mm - 15Kg

EMBALLAGE EN CARTON - D0 - AVEC SAC - PAS DE COINS**CERTIFICAT**

Norme PEFC | FSC®, pour une gestion forêts durable / responsable
PEFC/13-32-052 | FSC® C161267



NOM	ARMOIRE DE TOILETTE BRAGA 60	VERSION	V1
FP - FICHE PRODUIT			