

FR TRADUCTION DE LA NOTICE DE MONTAGE ET DE SERVICE ORIGINALE

Automatisme pour portail coulissant

RUNner
RUNner+

Télécharger la dernière
version de la notice :



Somloq
Rollingcode

Sommaire

Informations générales	3	Utilisation	25
Symboles.....	3	Consignes de sécurité.....	25
Consignes de sécurité.....	3	Ouverture de la porte.....	25
Utilisation conforme.....	4	Fermeture de la porte.....	25
Dimensions de battants autorisées.....	4	Ouverture partielle.....	25
Caractéristiques techniques.....	4	Fermeture automatique.....	26
Dimensions.....	5	Délai de pré-alerte.....	26
Préparation du montage	6	Mode homme mort.....	26
Consignes de sécurité.....	6	Détection des obstacles.....	27
Outillage nécessaire.....	6	Mode veille.....	27
Équipement de protection individuelle.....	6	Protection contre la surcharge.....	27
Contenu de la livraison.....	6	Fonctionnement après une coupure de courant.....	27
Conseils pour le montage.....	7	Déverrouillage de secours.....	28
Préparations générales.....	7	Maintenance et entretien	29
Montage	8	Consignes de sécurité.....	29
Consignes de sécurité.....	8	Contrôle régulier.....	29
Fondations.....	8	Assistance en cas de panne	30
Montage au sol.....	8	Description des séquences de clignotement des LED.....	30
Montage des crémaillères.....	9	Démontage et mise au rebut	31
Réglage du jeu cranté.....	10	Démontage.....	31
Raccordement	11	Mise au rebut.....	31
Consignes de sécurité.....	11	Garantie et service après-vente.....	31
Lieu de montage.....	11	Réglages de l'interrupteur DIP	32
Raccordement secteur.....	12	Plan de connexion	33
Raccordement des dispositifs de sécurité.....	12		
Raccordement des boutons.....	14		
Contact de relais sans potentiel.....	14		
Possibilités de raccordement optionnelles.....	15		
Pack batterie.....	15		
Antenne externe.....	16		
Mise en service	17		
Consignes de sécurité.....	17		
Établissement de l'alimentation électrique.....	17		
Montage des interrupteurs de fin de course.....	17		
Réinitialisation de la commande.....	19		
Cycle de programmation.....	19		
Récepteur radio (variante – Somloq Rollingcode).....	20		
Récepteur radio (variante – SOMloq2).....	21		
Description des touches et de l'affichage.....	22		
Programmation radio (HFL).....	23		
Fin de la mise en service.....	24		

Informations générales

Symboles



SYMBOLE DE MISE EN GARDE :

Consignes de sécurité importantes !

Pour la sécurité des personnes, il est essentiel de respecter toutes les consignes. Conserver ces consignes !



SYMBOLE D'INFORMATION :

Information, remarque utile !



Fait référence à une illustration située au début ou dans le texte.

Consignes de sécurité

Généralités

- Les présentes instructions de montage et de service doivent être lues, comprises et respectées par la personne en charge du montage, de l'exploitation ou de la maintenance de l'automatisme.
- Toujours conserver les présentes instructions de montage et de service à portée de main.
- Le montage, le raccordement et la mise en service initiale ne doivent être exécutés que par des personnes qualifiées.
- Fixer tous les câbles électriques afin d'empêcher leur déplacement.
- L'automatisme ne doit être monté que sur des portes correctement positionnées. Un mauvais positionnement de la porte peut provoquer de graves blessures ou endommager l'automatisme.
- Le fabricant décline toute responsabilité pour les dommages et dysfonctionnements résultant du non-respect de la présente notice de montage et d'utilisation.
- Respecter les règles de prévention des accidents et les normes en vigueur dans les pays concernés.
- Observer et respecter la directive « Règles techniques pour les lieux de travail ASR A1.7 » de l'Ausschuss für Arbeitsstätten (ASTA). (en Allemagne, applicable par l'exploitant)
- Avant d'intervenir sur l'automatisme, mettre ce dernier hors tension et le protéger contre la remise en route. Il se peut qu'une batterie soit raccordée.
- Utiliser uniquement les pièces de rechange, des accessoires et du matériel de fixation d'origine du fabricant.

Stockage

- Stocker l'automatisme dans un local fermé et sec, à une température ambiante comprise entre -20 °C à $+50\text{ °C}$.
- Poser l'automatisme à plat.

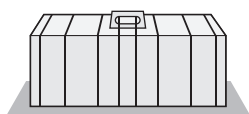
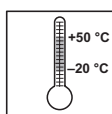

Exploitation

- Utiliser l'automatisme uniquement lorsque la tolérance de force réglée n'est pas dangereuse ou lorsque la sécurité est garantie à tout moment par des dispositifs de sécurité tiers. La tolérance de force doit être suffisamment faible de sorte à exclure tout risque de blessure causé par la force de fermeture, voir chapitre « Maintenance et entretien ».
- **RUNner :**
Il ne faut pas de barrette de contacts de sécurité sur l'arête de fermeture principale. Une arête en caoutchouc profilé est amplement suffisante.
- **RUNner⁺ :**
Une barrette de contacts de sécurité doit être installée pour protéger les arêtes de fermeture.
- Ne jamais entrer en contact ni avec une porte en mouvement ni avec des pièces mobiles.
- Franchir la porte seulement lorsqu'elle est complètement ouverte.
- Risque d'écrasement ou de coupure sur le mécanisme ou les arêtes de fermeture de la porte.
- Pendant la fermeture automatique, les arêtes de fermeture principales et secondaires doivent être protégées, conformément à la réglementation et aux normes en vigueur.
- Pendant l'ouverture et la fermeture de la porte, s'assurer que rien ni personne (enfants, adultes, animaux ou objets) ne se trouve dans le périmètre balayé
- Contrôler régulièrement les fonctions de sécurité et de protection et résoudre les erreurs le cas échéant. Voir la section « Maintenance et entretien ».

Télécommande

- L'utilisation de la télécommande est réservée aux appareils et installations dont la perturbation de l'émetteur ou du récepteur radio ne présente aucun danger pour les personnes, les animaux et les équipements, sauf si la prévention de tels dangers est assurée par d'autres dispositifs de sécurité adéquats.
- L'utilisateur doit savoir que si la télécommande est utilisée avec des installations dangereuses (ce qui est à éviter dans la mesure du possible), il doit impérativement garder un contact visuel direct.
- Utiliser la télécommande uniquement si le mouvement de la porte est visible et si rien ni personne ne se trouve dans le périmètre balayé.
- Ranger l'émetteur portatif hors de la portée des enfants ou des animaux.
- L'exploitant de l'installation radio ne bénéficie d'aucune protection contre les parasites causés par d'autres installations et appareils sans fil (par ex. : les installations de commande radio qui fonctionnent sur la même plage de fréquences de manière réglementaire). En cas de perturbations importantes, contacter le central de télécommunication compétent proposant des services de détection de parasites (radiolocalisation) !
- Ne pas utiliser l'émetteur portatif dans des lieux ou installations sensibles aux interférences radio (par ex. : aéroports et hôpitaux).

Plaque signalétique

- La plaque signalétique est apposée à l'intérieur, sur le support de base / boîtier. La plaque signalétique indique la désignation exacte du type et la date de fabrication (mois / année) de l'automatisme.

Informations générales

Utilisation conforme

- L'automatisme n'est destiné qu'à l'ouverture et à la fermeture de portes coulissantes (voir EN 12433-1), dénommées ci-après portes. Toute autre utilisation est considérée comme non conforme. Le fabricant décline toute responsabilité pour les dommages résultant d'une utilisation non conforme. L'exploitant est l'unique responsable des risques encourus. Dans ce cas, la garantie devient caduque.
- Les portes à automatiser doivent être conformes aux normes et directives en vigueur, notamment EN 12604 et EN 12605.
- Respecter les intervalles de sécurité entre les battants et l'environnement, conformément à la norme EN 12604.
- Utiliser l'automatisme uniquement s'il est en parfait état de fonctionnement. Respecter l'usage prévu, les règles de sécurité et les indications de danger fournis dans les instructions de montage et de service.
- Poser les rails de roulement de sorte que l'eau puisse s'en écouler et éviter ainsi la formation de surfaces gelées en hiver.
- La porte doit coulisser parfaitement dans la coulisse et sur le rail de roulement, afin que l'automatisme réagisse avec précision et que la porte puisse être arrêtée en cas d'urgence.
- La porte doit présenter une butée de fin de course en position ouverte et fermée. Dans le cas contraire, cette dernière peut sortir de la coulisse en cas de déverrouillage d'urgence.
- Éliminer immédiatement les dysfonctionnements pouvant entraver la sécurité.
- La porte doit être stable et rigide, c'est-à-dire qu'elle doit résister à la torsion et à la déformation tant à l'ouverture qu'à la fermeture.
- L'automatisme ne peut pallier aucun défaut ou montage incorrect de la porte.
- Ne pas utiliser l'automatisme dans des zones soumises à une atmosphère explosive.
- Ne pas exploiter l'automatisme dans des locaux à atmosphère agressive.

Déclaration de conformité simplifiée

La société **SOMMER Antriebs- und Funktechnik GmbH** déclare par la présente que l'équipement radioélectrique (RUNner/RUNner⁺) est conforme à la directive 2014/53/UE. Le texte complet de la déclaration de conformité européenne pour les équipements radio est disponible sur Internet à l'adresse suivante :



<https://som4.me/mrl>

Dimensions de battants autorisées

	RUNner	RUNner ⁺	
Pente du portail :	0 %	à 0 %	max.5 %*
Course min. :	min. 1.400 mm	min. 1.400 mm	min. 1.400 mm
Course max. :	max. 8.000 mm	max. 12.000 mm	max. 8.000 mm
Poids :	max. 600 kg	max. 800 kg	max. 500 kg

* Avec un **RUNner⁺**, le portail peut présenter une pente maximale de 5 % et doit respecter les normes et directives en vigueur, notamment EN 12604.

Les amortisseurs radiaux sont recommandés pour les portails montants, mais ils ne garantissent pas la sécurité et ne servent qu'à optimiser la régulation de la vitesse.

- **RUNner :**
Il ne faut pas de barrette de contacts de sécurité sur l'arête de fermeture principale. Une arête en caoutchouc profilé est amplement suffisante.
- **RUNner⁺ :**
Une barrette de contacts de sécurité doit être installée pour protéger les arêtes de fermeture.

Caractéristiques techniques

	RUNner	RUNner ⁺
Tension nominale	CA 220–240 V	
Fréquence nominale	50–60 Hz	
Emplacements de mémoire du récepteur radio	112* 40/450**	
Plage de températures d'utilisation	↕ -30 à ↕ +50 °C	
Indice de protection	IP54	
Couple max.	20 Nm	28 Nm
Couple nominal	6 Nm	8,4 Nm
Courant nominal absorbé	0,54 A	
Puissance nominale absorbée	125 W	
Vitesse max.	210 mm/s	190 mm/s
Puissance absorbée, en veille	0,5 W	
Poids	≈10 kg	
Facteur de marche	S3 40 %	
Caractéristiques de la roue dentée	Module 4 / 19 dents	
Émission sonore relative au poste de travail <75 dB(A) – uniquement pour l'automatisme	<75 dB(A) – uniquement pour	

* 112 Somloq Rollingcode

** 40 SOMloq2 (Memo 450)

Informations générales

Dimensions

L'automatisme est déverrouillé (dimensions en mm).

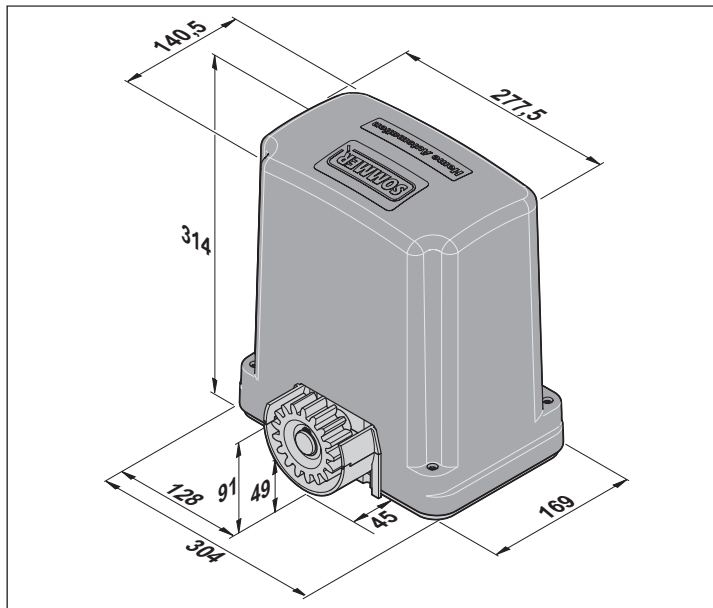

Carters de transmission (dimensions en mm).

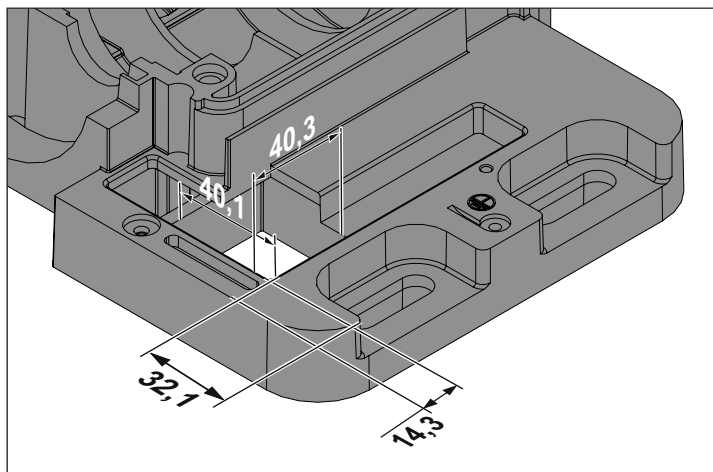

REMARQUE !

Pour empêcher les petits animaux d'entrer depuis le sol, vous devez vous assurer que les entrées de câbles ouvertes sont scellées !

Les entrées de câble ouvertes doivent toujours être scellées !

Déclaration d'incorporation

pour le montage d'une quasi-machine conformément à la directive machines 2006/42/CE, annexe II, partie 1 B

SOMMER Antriebs- und Funktechnik GmbH

Hans-Böckler-Straße 27

73230 Kirchheim/Teck

Germany

déclare que l'automatisme pour portail coulissant

RUNner / RUNner⁺

a été développé, conçu et fabriqué conformément aux

- Directive Machines 2006/42/CE
- Directive basse tension 2014/35/UE
- Directive relative à la compatibilité électromagnétique 2014/30/UE
- Directive RoHS 2011/65/UE.

Les normes suivantes ont été appliquées :

- EN ISO 13849-1, PL « C » cat. 2 Sécurité des machines – Parties des systèmes de commande relatives à la sécurité – 1ère partie : Principes généraux de conception
- EN 60335-1/2, le cas échéant Sécurité des appareils électrodomestiques / motorisation de portails
- EN 61000-6-3 Compatibilité électromagnétique (CEM) – Émission
- EN 61000-6-2 Compatibilité électromagnétique (CEM) – Immunité
- EN 60335-2-103 Sécurité des appareils électro-domestiques et analogues – 2ème partie : Exigences particulières posées aux mécanismes pour portes de garage, portes et fenêtres

Les exigences suivantes de l'annexe 1 de la directive machines 2006/42/CE sont respectées :

1.1.2, 1.1.3, 1.1.5, 1.2.1, 1.2.2, 1.2.3, 1.2.4, 1.2.6, 1.3.2, 1.3.4, 1.3.7, 1.5.1, 1.5.4, 1.5.6, 1.5.14, 1.6.1, 1.6.2, 1.6.3, 1.7.1, 1.7.3, 1.7.4

Les documents techniques spéciaux ont été établis conformément à l'annexe VII, partie B, et seront transmis aux autorités officielles sur demande, par voie électronique.

La quasi-machine est uniquement conçue pour être intégrée à un système de portail afin de constituer une machine complète, comme stipulé par la directive Machines 2006/42/CE. Le système de portail ne doit être mis en service qu'après avoir constaté que l'ensemble de l'installation est conforme aux dispositions des directives CE susmentionnées.

Le signataire est chargé de réunir les documents techniques.

Kirchheim,
20/04/2016



i.V.

Jochen Lude
Responsable de la documentation

Préparation du montage

Consignes de sécurité



ATTENTION !

Respecter toutes les consignes de montage. Un montage erroné peut causer des blessures graves.

- La tension secteur doit concorder avec celle mentionnée sur la plaque signalétique de l'automatisme.
- Tous les appareils à raccorder en externe doivent assurer une isolation sûre des contacts contre leur alimentation électrique selon la norme CEI 60364-4-41.
- Respecter la norme CEI 60364-4-41 lors de la pose des conducteurs des appareils externes.
- Le montage, le raccordement et la mise en service initiale ne doivent être exécutés que par des personnes qualifiées.
- Ne mettre la porte en mouvement que si aucune personne, aucun animal ni objet ne se trouve dans le périmètre balayé par la porte.
- Tenir les enfants, les personnes handicapées ou les animaux éloignés de la porte.
- Porter des lunettes de protection lors du perçage des trous de fixation.
- Recouvrir l'automatisme de la porte pendant le perçage afin de prévenir l'infiltration d'impuretés au sein de l'automatisme.



ATTENTION !

Les fondations doivent être rigides et stables. L'automatisme ne doit être monté que sur une porte correctement positionnée. Un mauvais positionnement de la porte peut causer des blessures graves.

- Ôter ou désactiver les verrouillages de portes.
- Utiliser uniquement du matériel de fixation homologué (par exemple, chevilles, vis). Adapter le matériel de fixation à la nature du sol.
- Vérifier la parfaite mobilité de la porte.

Outillage nécessaire

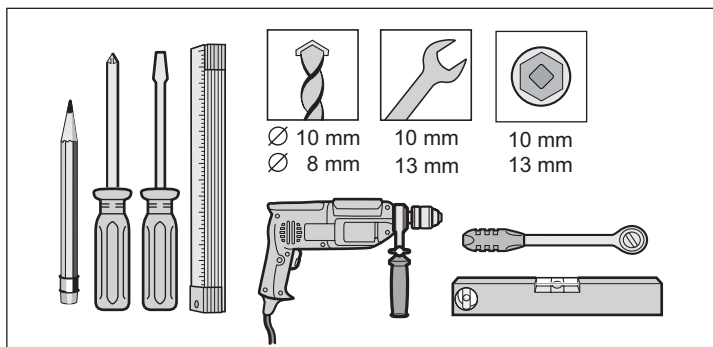

Équipement de protection individuelle

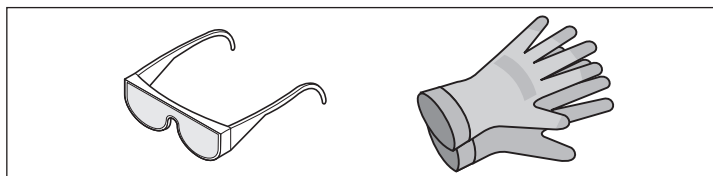

- Lunettes de protection (pour le perçage).
- Gants de travail.

Contenu de la livraison

- Contrôler le contenu de la livraison avant le montage, afin d'éviter les travaux inutiles et les frais supplémentaires en cas d'absence d'une pièce.
- Le contenu de la livraison peut varier en fonction du modèle d'automatisme choisi.

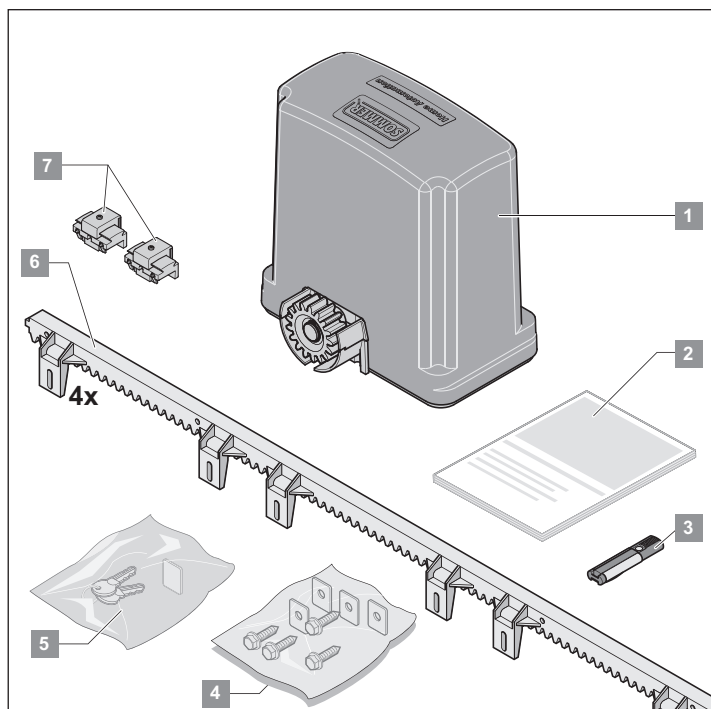

Jeu complet

Emballage (L x l x H)		1.035 × 350 × 270 mm
Poids		14 kg
1	1 pc.	Automatisme de portail coulissant RUNner avec commande et récepteur radio
2	1 pc.	Instructions de montage et de service
3	1 pc.	Émetteur portatif 4 ordres
4	1 pc.	Trousse de montage (matériel de fixation) 24 vis 24 rondelles
5	1 pc.	Trousse de montage 4 tôles d'aide au montage 2 clés
6	4 pcs	Crémaillère 1 m
7	2 pcs	Interrupteur de fin de course mécanique

Automatisme individuel

Emballage (L x l x H)		400 × 355 × 225 mm
Poids		10 kg
1	1 pc.	Automatisme de portail coulissant RUNner avec commande et récepteur radio
2	1 pc.	Instructions de montage et de service
5	1 pc.	Trousse de montage 4 tôles d'aide au montage 2 clés
7	2 pcs	Interrupteur de fin de course mécanique

Préparation du montage

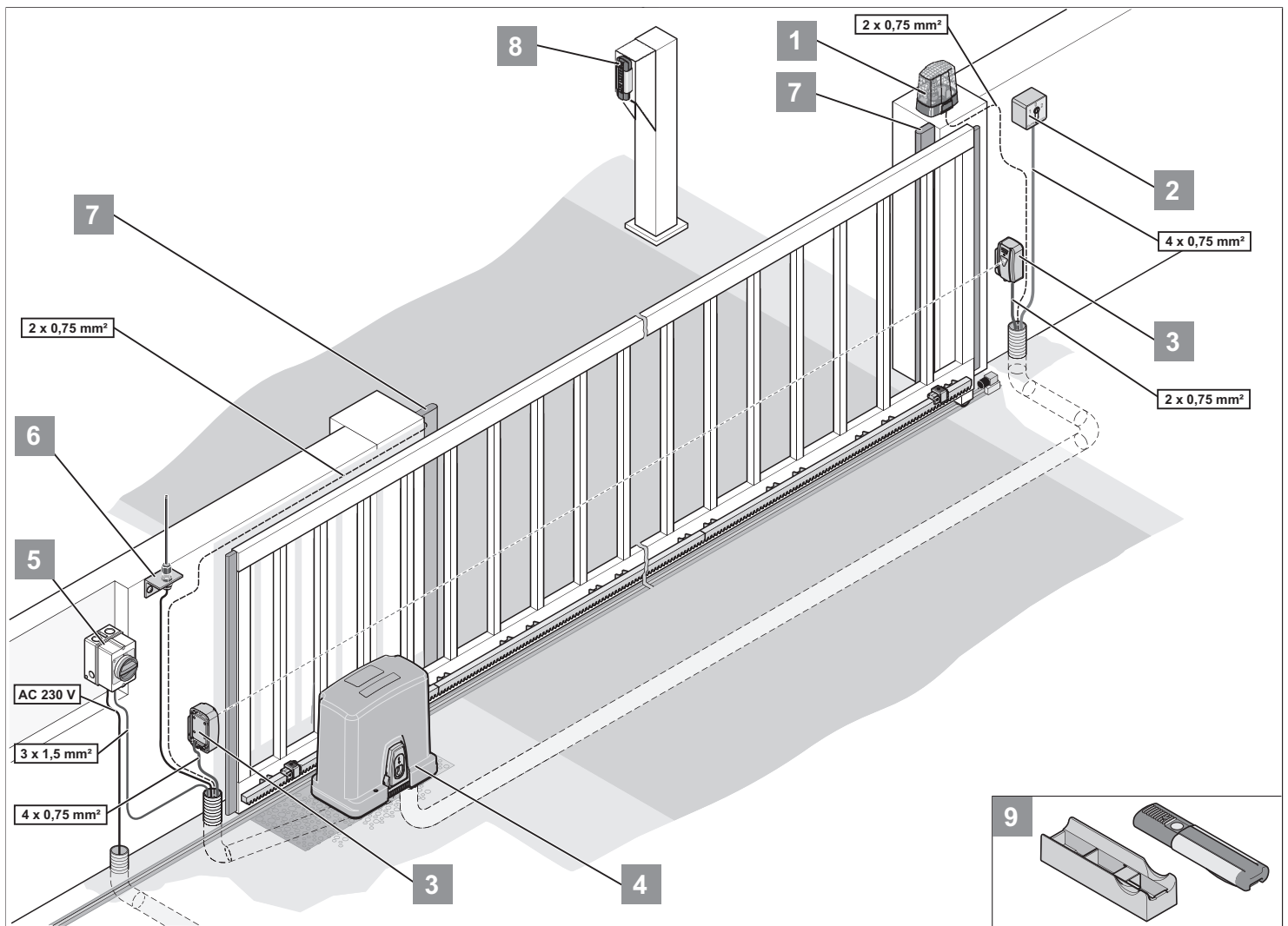

Conseils pour le montage

- Un dispositif de sécurité doit toujours être raccordé comme contact à ouverture, afin qu'une sécurité soit toujours active lors d'un déclenchement ou un défaut.
- Définir la position des accessoires avec l'exploitant avant le montage.

1	Avertisseur lumineux CC 24 V, 25 W, max 0,8 A
2	Contacteur à clé (à 1 ou 2 contacts)
3	Barrière lumineuse (prescrite lors de la fermeture automatique, voir EN 12543)
4	Console
5	Interrupteur principal (verrouillable)
6	Antenne verticale (avec câble de 10 m)
7	Barrette de contacts de sécurité (8,2 kOhm, système Fraba)
8	Clavier à code RF
9	Support auto / mural pour émetteur portatif

Préparations générales

- Démontez ou désactivez tous les dispositifs de verrouillage (serrures électriques, verrous de sûreté, etc.) avant d'installer l'automatisme.
- La porte ne doit pas présenter de divergences latérales excessives durant sa course.
- Le système roues / rail inférieur et roulette / coulisse supérieure doit fonctionner sans friction excessive.
- Monter des gaines vides pour les câbles de l'alimentation secteur et d'accessoires à la base de la porte (barrière lumineuse, avertisseur lumineux, interrupteur à clé, etc.).



REMARQUE !

Pour empêcher la pénétration d'eau, le racloir doit se trouver derrière le capot, comme illustré.

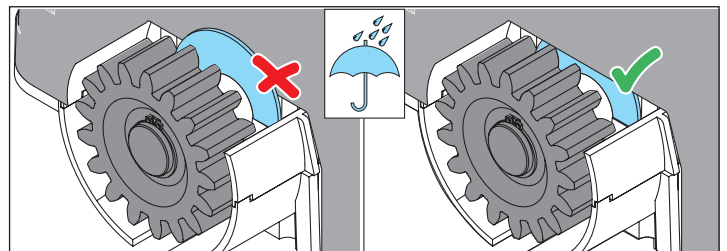

Montage

Consignes de sécurité

- Seul un électricien est autorisé à raccorder la commande à l'alimentation électrique.
- Veiller à une fixation stable de l'automatisme au sol et des crémaillères sur la porte, en raison des forces importantes pouvant être exercées lors de l'ouverture et de la fermeture de la porte.
- Si un bouton d'ouverture ou de fermeture est nécessaire, l'installer à une hauteur minimale de 1,6 m pour le rendre hors d'atteinte des enfants.
- La crémaillère ne doit pas appuyer sur la roue dentée durant le fonctionnement, au risque sinon d'endommager l'automatisme.
- Lors du montage, respecter les normes, telles que : EN 12604, EN 12605.

Fondations

- Monter l'automatisme au centre, entre les deux blocs de rouleaux, en cas de portes en porte-à-faux.
- La profondeur des fondations doit être résistante au gel (en Allemagne, env. 800 mm).
- Les fondations doivent être durcies et horizontales.
- Cotes des fondations selon l'illustration.

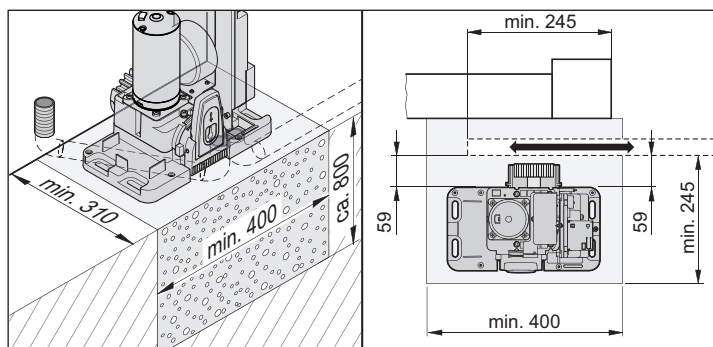
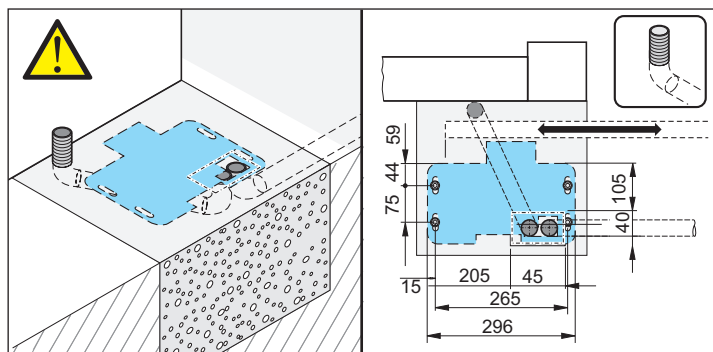

Montage au sol



REMARQUE !

- Après le déballage, contrôler le contenu de la livraison !
- Effectuer la mise au rebut de l'emballage selon les prescriptions légales applicables dans le pays !

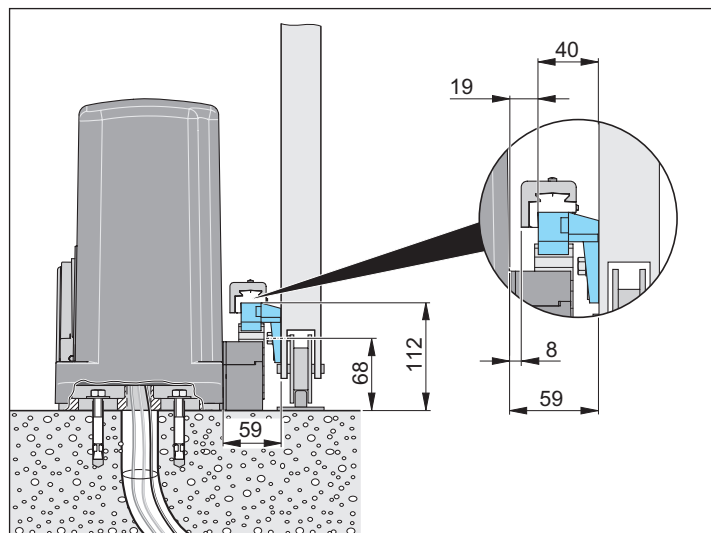

1. Desserrer la vis de fixation du capot et retirer ce dernier.
2. Aligner l'automatisme sur la fondation conformément au graphique.
3. Marquer les trous.
4. Placer les trous (sans automatisme).
5. Placer l'automatisme sur les fondations.
6. Placer les tôles d'aide au montage (30 x 20 x 1,5 mm) sous l'automatisme de sorte que ce dernier soit installé correctement et ne bouge pas.
 - ⇒ Les tôles d'aide au montage servent d'entretoise entre l'automatisme et les fondations et facilitent ensuite le réglage du jeu cranté optimal.
7. Visser l'automatisme sur la fondation.
 - ⇒ Les tôles d'aide au montage restent d'abord entre l'automatisme et les fondations et ne seront retirées qu'ultérieurement.

Déverrouillage de l'automatisme

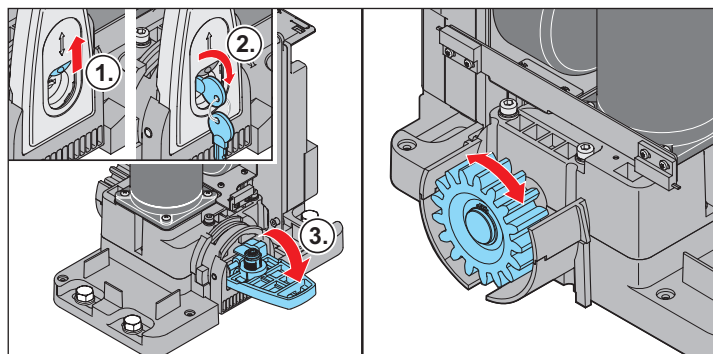

1. Ouvrir le cache antipoussière.
2. Ouvrir la serrure.
3. Rabattre le levier de verrouillage vers le bas.
 - ⇒ L'automatisme est déverrouillé. Le portail ne peut désormais être déplacé que manuellement.

Montage

Montage des crémaillères



ATTENTION !

Lors de l'utilisation de crémaillères, celles-ci doivent présenter une largeur minimale de 12 mm. Les crémaillères plus étroites peuvent endommager l'automatisme.



REMARQUE !

Le kit complet comprend 4 crémaillères d'1 m. Pour obtenir d'autres crémaillères, contacter le revendeur spécialisé.

- La crémaillère ne doit jamais appuyer sur la roue dentée, au risque sinon d'endommager l'automatisme.
- Toujours débiter le montage des crémaillères du côté passage du portail.
- Le marquage des trous doit toujours se faire à proximité de la roue dentée.

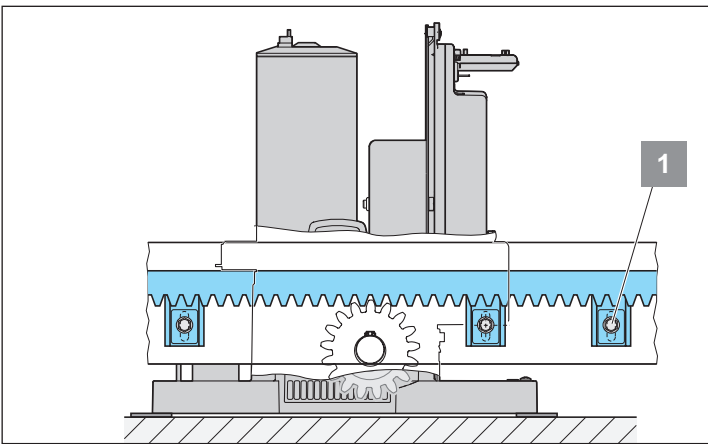
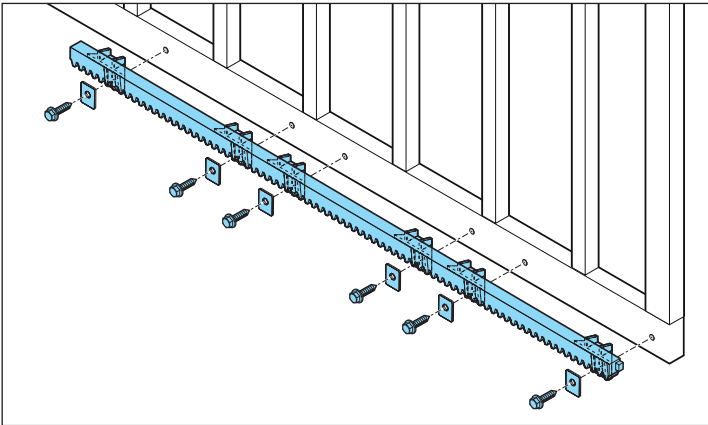

1. Pousser complètement le portail avant de marquer le premier trou à la main.
2. Poser la crémaillère sur la roue dentée et orienter à l'aide d'un niveau.
3. Marquer le premier trou, percer et visser.

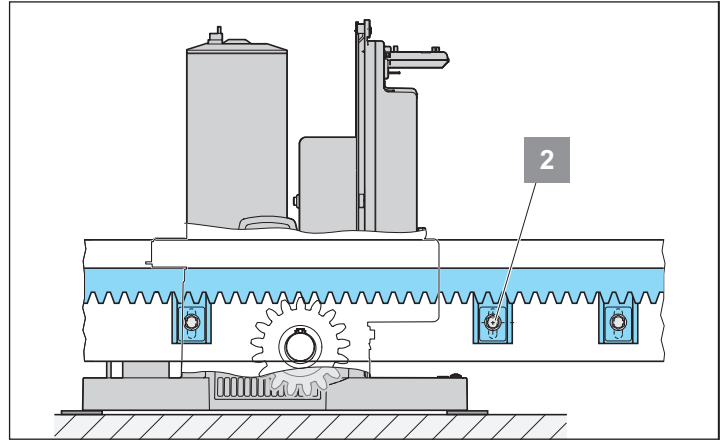

4. Pousser la porte dans le sens « FERMÉ » jusqu'à ce que le prochain trou de perçage soit positionné conformément à l'illustration et marquer à nouveau.
5. Renouveler l'opération jusqu'à ce que tous les points de perçage soient marqués.
6. Visser la crémaillère.

Montage

Montage d'autres crémaillères



CONSEIL !

Marquer tout d'abord les deux trous extérieurs, percer et visser temporairement. Marquer ensuite les autres trous. Retirer ensuite la crémaillère et placer les trous restants. Ensuite, la crémaillère peut définitivement être vissée.

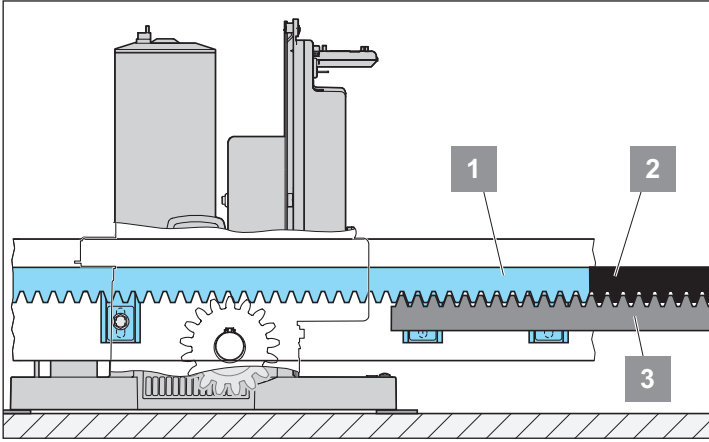

1. Poser la deuxième crémaillère (2) de sorte qu'elle affleure à la première crémaillère (1) et ajouter une crémaillère supplémentaire (3) en dessous, de sorte que les crans de la crémaillère supplémentaire (3) s'imbriquent dans les crans des deux crémaillères supérieures (1 et 2). Ceci permet de garantir une précision d'ajustement optimale de la deuxième crémaillère (2).
2. Marquer et percer les trous de la deuxième crémaillère.
3. Poser la crémaillère.
4. Pour le montage des autres crémaillères, répéter les étapes 1 à 3.

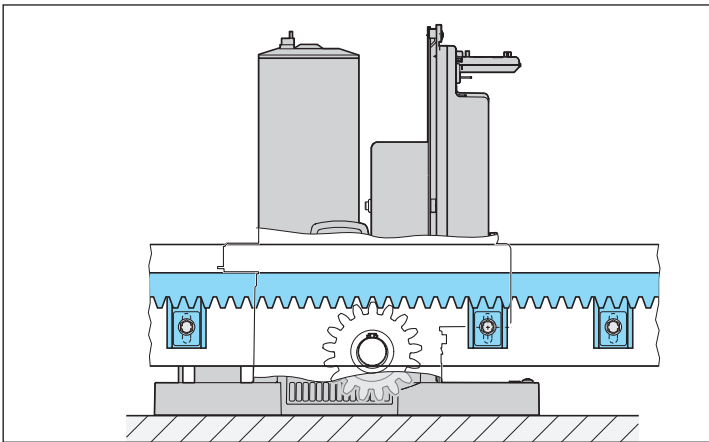

5. Retirer les tôles d'aide au montage.

Réglage du jeu cranté



IMPORTANT !

Le réglage du jeu cranté compense les petites irrégularités et protège l'automatisme.



IMPORTANT !

Le poids du portail ne doit en aucun cas peser sur l'arbre moteur ou la roue dentée !

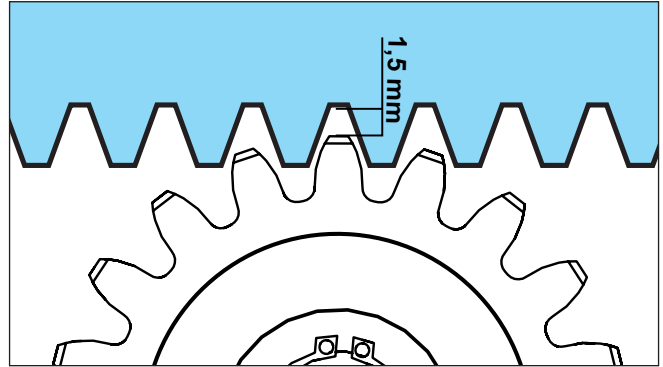

- ⇒ Le jeu cranté entre la roue dentée et les crémaillères doit être d'env. 1,5 mm.

Raccordement

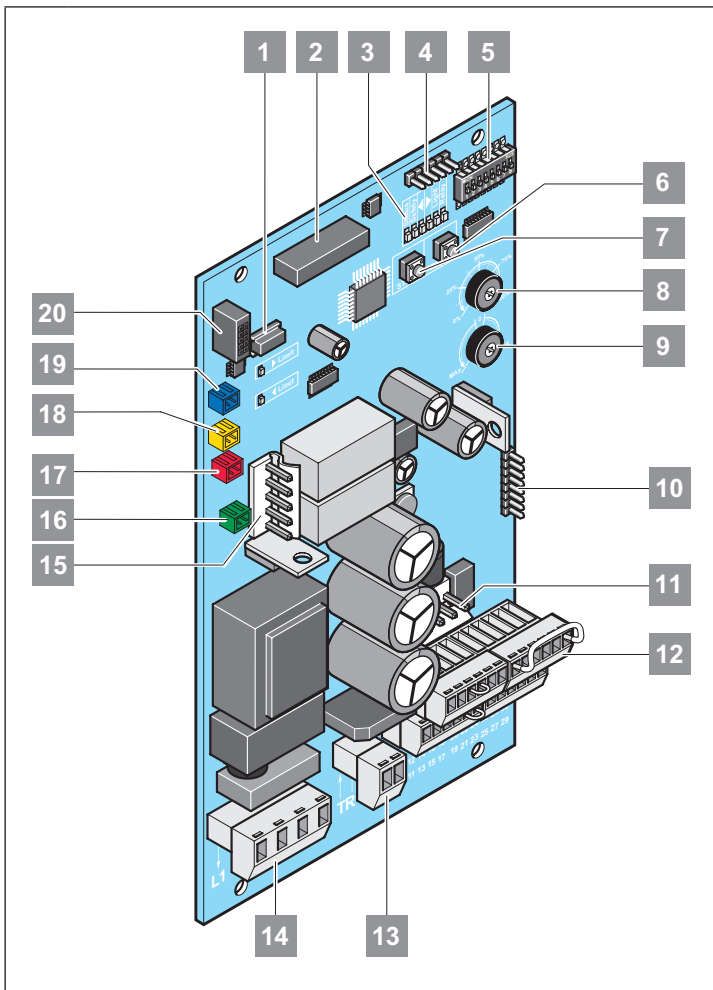

1. Raccordement TorMinal
2. Emplacement pour récepteur radio 4 canaux
3. LED
4. Interface de mise à jour du logiciel
5. Interrupteur DIP
6. Touche Bouton
7. Touche démarrer
8. Réglage du poids
9. Réglage de la fermeture automatique
10. Bus SOM
11. Raccordement batterie
12. Ligne de raccordement pour accessoire
13. Transformateur secondaire
14. Raccordement secteur
15. Raccordement moteur
16. Électroaimant de levage (vert)
17. Interrupteur de déverrouillage d'urgence (rouge)
18. Interrupteur de fin de course gauche (jaune)
19. Interrupteur de fin de course droit (bleu)
20. Raccordement pour barrette de contact de sécurité sans fil (accessoire)

Consignes de sécurité

- Seul un électricien est autorisé à raccorder la commande à l'alimentation électrique.
- Veiller à une fixation stable de l'automatisme au sol et des crémaillères sur la porte, en raison des forces importantes pouvant être exercées lors de l'ouverture et de la fermeture de la porte.
- Si un bouton d'ouverture ou de fermeture est nécessaire, l'installer de sorte à voir le portail lors de son actionnement et à une hauteur minimale de 1,6 m pour le rendre hors d'atteinte des enfants.
- La crémaillère ne doit pas appuyer sur la roue dentée durant le fonctionnement, au risque sinon d'endommager l'automatisme. Voir chapitre « Réglage du jeu cranté ».
- Lors du montage, respecter les normes, telles que : EN 12604, EN 12605.



REMARQUE !

Actionner les interrupteurs DIP avec un objet en plastique étroit et plat. N'utiliser en aucun cas un objet métallique qui pourrait endommager les interrupteurs DIP.

Lieu de montage



REMARQUE !

Dans l'état de livraison, l'automatisme se trouve à gauche. Cela signifie que le portail s'ouvre à gauche.



REMARQUE !

Si un support de course à crémaillère interne est utilisé, les positions de l'interrupteur Dip sont inversées. Voir le chapitre « Réglage des interrupteurs de fin de course », paragraphe « Support de course à crémaillère interne ».

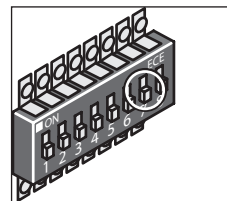
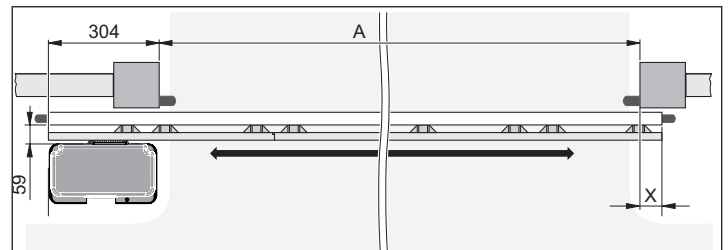

⇒ DIP 7 « OFF »

⇒ le portail s'ouvre à gauche.

Automatisme à droite, calculer la longueur du battant

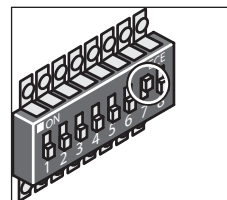
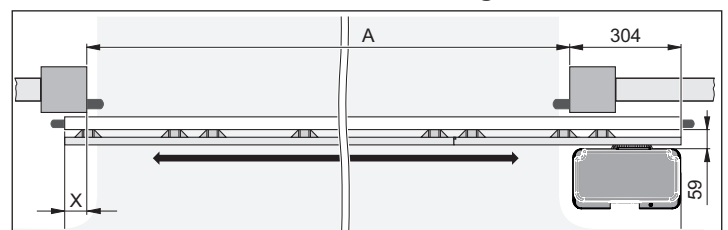

⇒ DIP 7 « ON »

⇒ le portail s'ouvre à droite.

Raccordement

Raccordement secteur



AVERTISSEMENT !

Risque d'électrocution lors des travaux avec des pièces sous tension ! Avant d'effectuer des travaux électriques, toujours mettre l'ensemble de l'installation hors tension. Retirer impérativement la fiche de la batterie.



ATTENTION !

Le câble secteur fourni est uniquement prévu pour la mise en service et doit être retiré au terme de cette opération et remplacé par un raccordement secteur fixe.

Le câble d'alimentation, matériau d'isolation compris, doit être installé dans le boîtier de commande.



REMARQUE !

La zone de raccordement au secteur sur le circuit imprimé doit être recouverte du cache en plastique inclus dans la livraison.



REMARQUE !

Pour garantir le fonctionnement de l'installation technique, nous recommandons de respecter les longueurs maximales et les sections minimales fournies pour le câble d'alimentation électrique !

Câbles de raccordement	Câbles de signalisation
Longueur maximale 20 m	Longueur maximale 25 m
Section minimale 1,5 mm ²	

Sections de câble autorisées pour toutes les bornes :
1 mm²–2,5 mm².

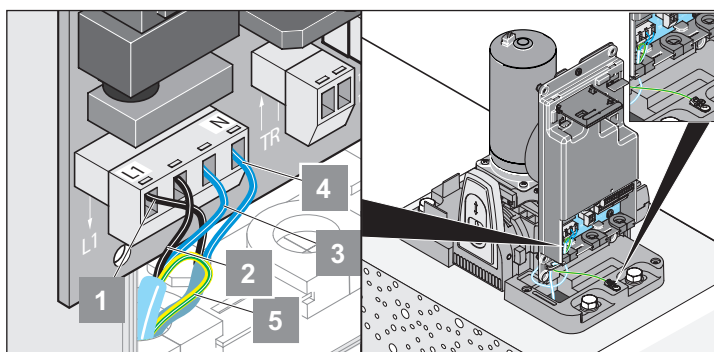

1	L1	Câble de transformateur primaire CA 220–240 V
2	L (noir)	Raccordement au secteur CA 220–240 V
3	N (bleu)	Raccordement au secteur (conducteur neutre)
4	N	Câble de transformateur primaire (conducteur neutre)
5	PE (vert/jaune)	Extraire PE du boîtier de commande et raccorder à la borne de mise à la terre située sous le boîtier de commande.



REMARQUE !

Pour empêcher les petits animaux d'entrer depuis le sol, vous devez vous assurer que les entrées de câbles ouvertes sont scellées !

Les entrées de câble ouvertes doivent toujours être scellées !



ATTENTION !

Ne monter et n'actionner les boutons et autres émetteurs d'ordre que dans le champ de vision du portail. Toute action contraire peut blesser grièvement un tiers.



REMARQUE !

Toutes les pièces de sécurité et tous les accessoires doivent être raccordés avant la première mise en service, étant donné que la commande détecte et enregistre automatiquement le périphérique raccordé. Un raccordement ultérieur d'un périphérique supplémentaire requiert une réinitialisation de la commande. Il est ensuite possible de raccorder le périphérique. Lors de la première mise sous tension, la commande détecte l'accessoire nouvellement raccordé et il est alors possible de poursuivre l'utilisation.

Raccordement des dispositifs de sécurité



ATTENTION !

Avant toute action sur le portail ou l'automatisme, mettre l'ensemble de l'installation hors tension. Retirer impérativement la fiche de la batterie.



ATTENTION !

Le bouton d'arrêt d'urgence ne doit être utilisé que conformément à l'usage prévu.

Bouton d'arrêt d'urgence (contact à ouverture)

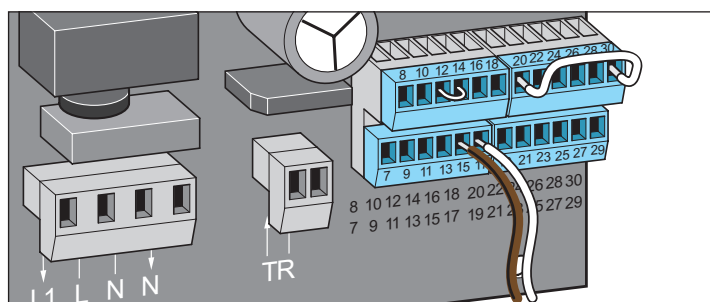

Bornes :

15 Contact à ouverture

17 Contact à ouverture

Barrettes de contacts de sécurité

8,2 K Ω (OUVERT)

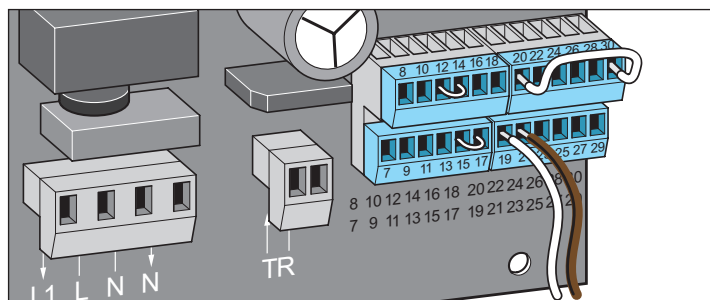

Bornes :

25 GND

27 Signal

Raccordement

8,2 K Ω (FERMÉ)

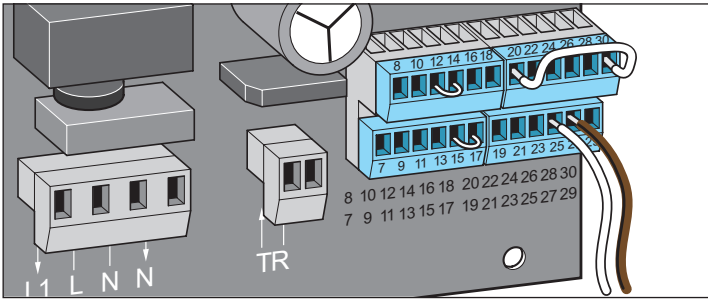

Bornes :
25 GND
27 Signal

Barrette de contacts de sécurité optoélectronique (OUVERT)

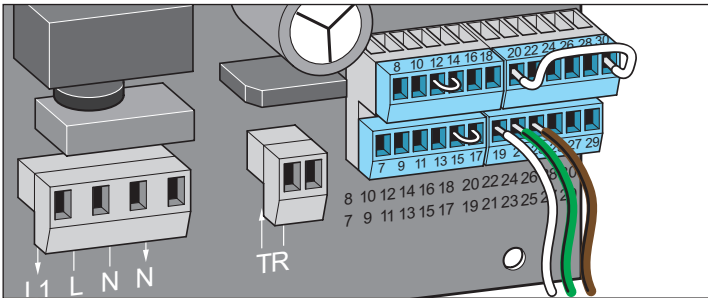

Bornes :
19 GND
21 Signal
23 +12 V

Barrette de contacts de sécurité optoélectronique (FERMÉ)

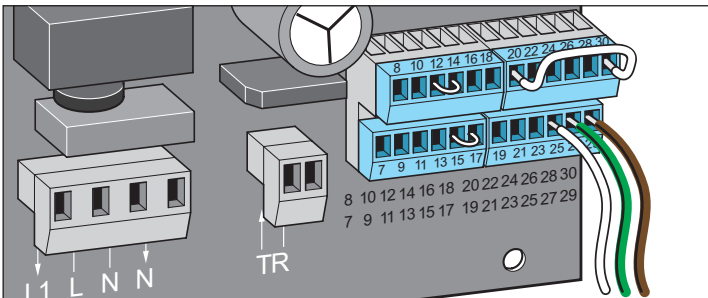

Bornes :
25 GND
27 Signal
29 +12 V

Barrières lumineuses

Barrière lumineuse 2 fils (système Bus)

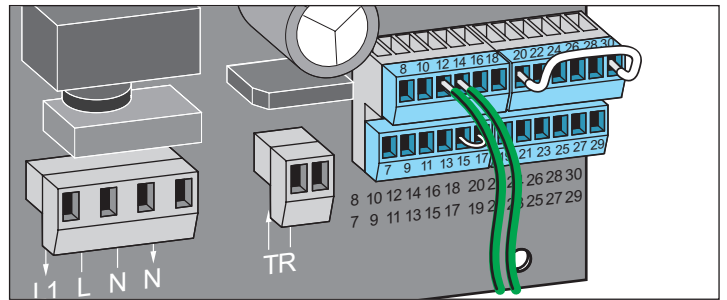

Bornes :
12 NC
14 COM



REMARQUE !

La polarité n'a aucune importance lors de la connexion !

Barrière lumineuse 4 fils



ATTENTION !

Si un consommateur externe ne devant pas être utilisé immédiatement pendant le déplacement doit être raccordé via la sortie +20 V (par ex. lecteur de cartes), désactiver le mode veille !

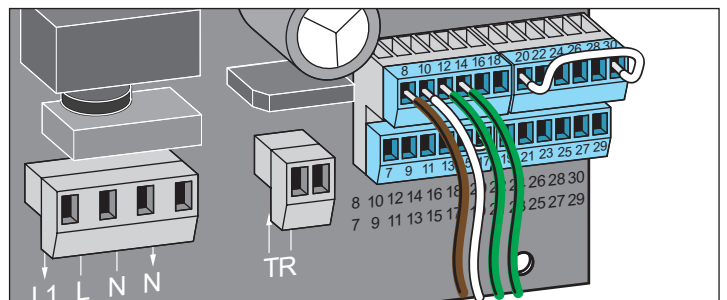

Bornes :
8 +20 V ; max. 400 mA
10 0 V
12 NC
14 COM

Avertisseur lumineux

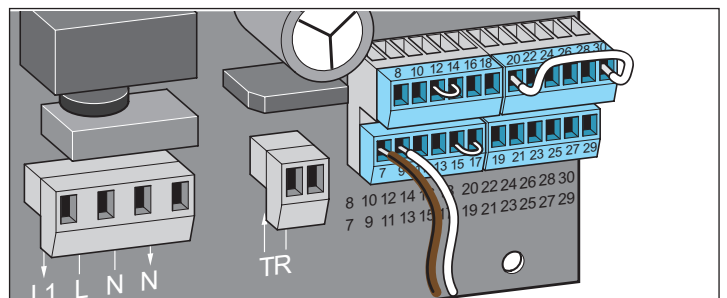

Bornes :
7 24 V (sans régulation), max. 25 W
9 GND



REMARQUE !

La commande génère elle-même le clignotement de l'avertisseur lumineux !

Raccordement

Raccordement des boutons



REMARQUE !

Ne raccorder que des boutons !

N'utiliser aucun commutateur s'enclenchant, étant donné que les signaux permanents ne sont pas traités.



REMARQUE !

Toutes les entrées des boutons sont exemptes de potentiel !

Bouton d'impulsion

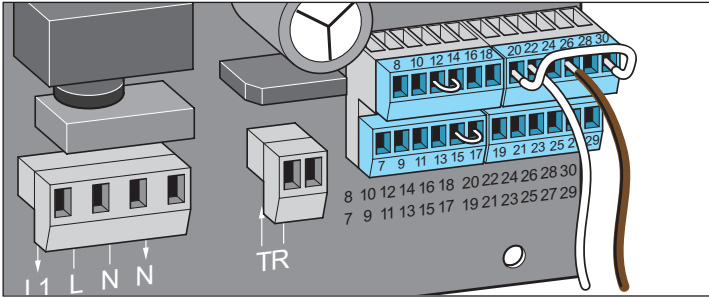

Bornes :

- 22 GND
- 26 Signal (contact à fermeture)

Définir OUVERT / FERMÉ



ATTENTION !

Désigner clairement la fonction de chaque bouton !

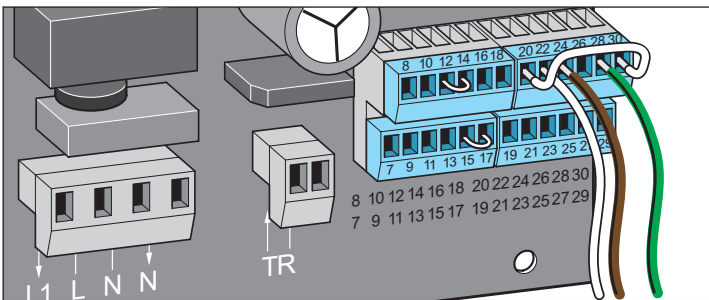

Bornes :

- 22 GND
- 24 OUVERT Entrée (contact à fermeture)
- 28 FERMÉ Entrée (contact à fermeture)

Ouverture partielle / entrée minuterie



REMARQUE !

Il est possible de raccorder ici un bouton d'ouverture partielle ou une minuterie. L'installation d'une minuterie est possible uniquement à l'aide de TorMinal. Voir la notice d'utilisation séparée de TorMinal.

Lorsqu'une minuterie est raccordée, l'ouverture partielle peut encore être commandée par radio.

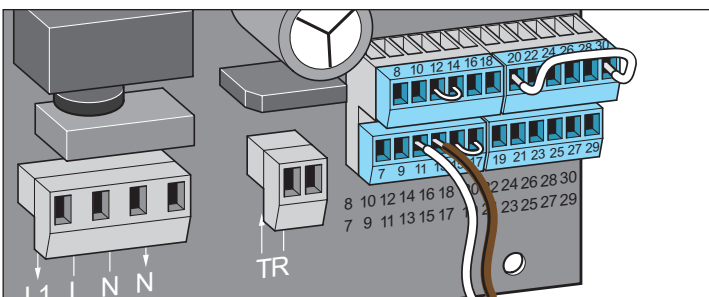

Bornes :

- 11 Ouverture partielle (contact à fermeture)
- 13 GND

Bouton Arrêt



REMARQUE !

Supprimer le pont.

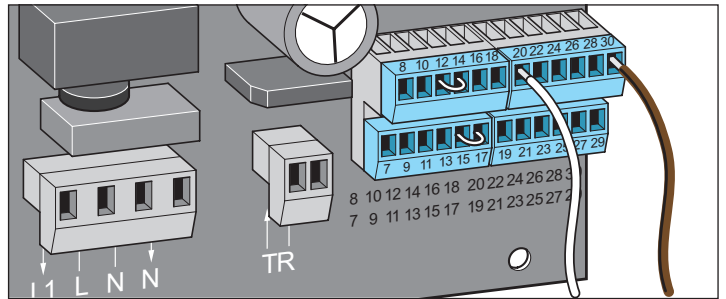

Bornes :

- 20 GND
- 30 ARRÊT Entrée (contact à ouverture)

Bouton Ouvert-Arrêt-Fermé



ATTENTION !

Désigner clairement la fonction de chaque bouton !

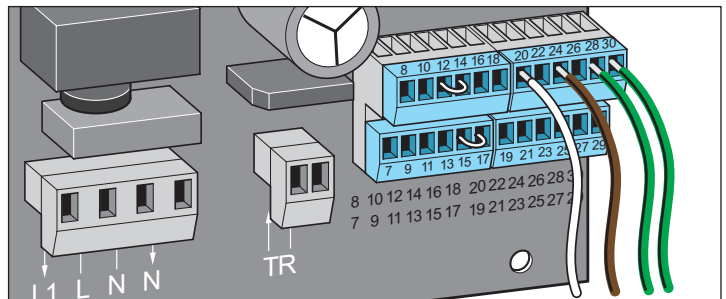

Bornes :

- 20 GND
- 24 OUVERT Entrée (contact à fermeture)
- 28 FERMÉ Entrée (contact à fermeture)
- 30 ARRÊT Entrée (contact à ouverture)

Contact de relais sans potentiel

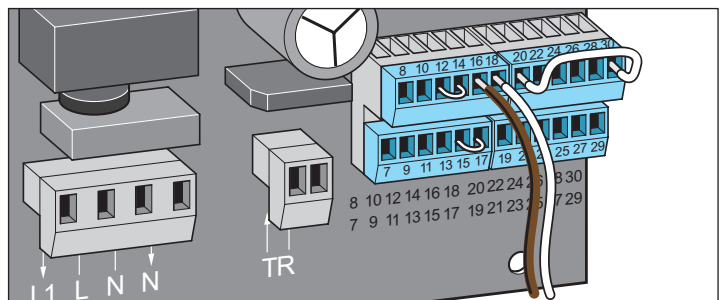

Bornes :

- 16 ; 18 max. 24 V (CC ou CA); max. 1 A



REMARQUE !

Le mode de fonctionnement peut être réglé à l'aide du TorMinal. Voir notice d'utilisation de TorMinal.

Exemple : affichage d'état de portail, activation éclairage extérieur etc.

Raccordement

Possibilités de raccordement optionnelles

- ATTENTION !**
- Avant toute action sur le portail ou l'automatisme, mettre l'ensemble de l'installation hors tension. Retirer impérativement la fiche de la batterie.

Barrette de contacts de sécurité radio

Insérer le récepteur radio dans le circuit imprimé

- ATTENTION !**
- Avant d'insérer le récepteur radio, mettre l'ensemble de l'installation hors tension. Retirer impérativement la fiche de la batterie.

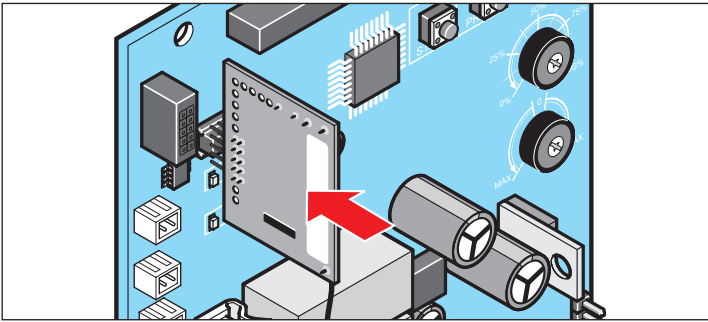

1. Brancher le circuit imprimé du récepteur à la commande comme sur l'illustration.

- REMARQUE !**
- La durée maximale d'un mouvement de portail avec une barrette de contacts de sécurité radio est réduite à 80 secondes pour des raisons de sécurité.

- REMARQUE !**
- Des informations sur le raccordement, les réglages, etc. figurent dans la notice de la barrette de contacts de sécurité radio.

Pack batterie

- ATTENTION !**
- Le montage et le contrôle du pack batterie doivent être confiés au personnel qualifié.

- ATTENTION !**
- Avant toute intervention sur l'automatisme, mettre l'ensemble de l'installation hors tension. Retirer impérativement la fiche de la batterie.

- ATTENTION !**
- Utiliser uniquement le pack batterie original fourni par la société SOMMER Antriebs- und Funktechnik GmbH !

- REMARQUE !**
- Respecter impérativement les informations générales relatives à la manipulation des batteries (voir la notice du pack batterie).

1. Mettre l'ensemble de l'installation hors tension.

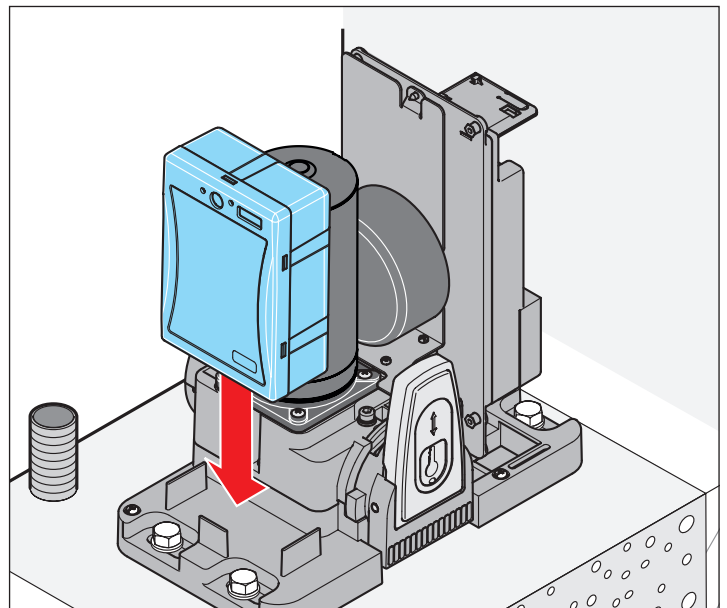

2. Placer le pack batterie conformément à la figure.

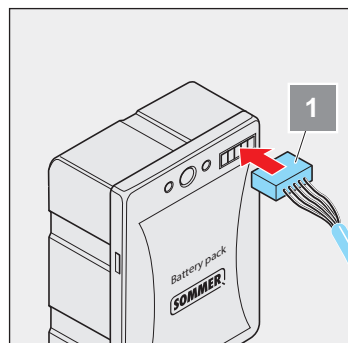

3. Brancher le câble de raccordement au pack batterie (1).

Raccordement

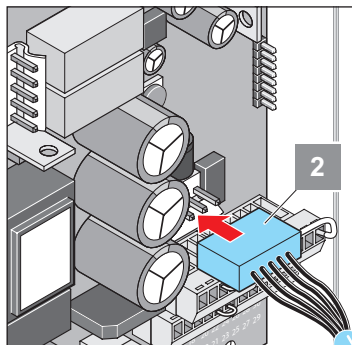

4. Retirer le cache de l'unité de commande et brancher l'autre extrémité du câble de raccordement à la commande (2).
5. Remettre le cache en place.
6. Mettre sous tension.

Cycle d'essai

1. Effectuer un cycle complet sous tension (portail OUVERT et portail FERMÉ).
⇒ Le pack batterie est détecté et activé.
2. Démarrer un nouveau cycle et couper l'alimentation secteur pendant le déplacement.
3. Rétablir la tension secteur.

Antenne externe

- ⇒ Si l'antenne interne du récepteur radio n'assure pas une bonne transmission, raccorder une antenne externe.
- ⇒ Le câble d'antenne ne doit exercer aucune contrainte mécanique sur le récepteur radio, assurer un délestage en traction suffisant.
- ⇒ Définir le lieu de montage de l'antenne avec l'exploitant.

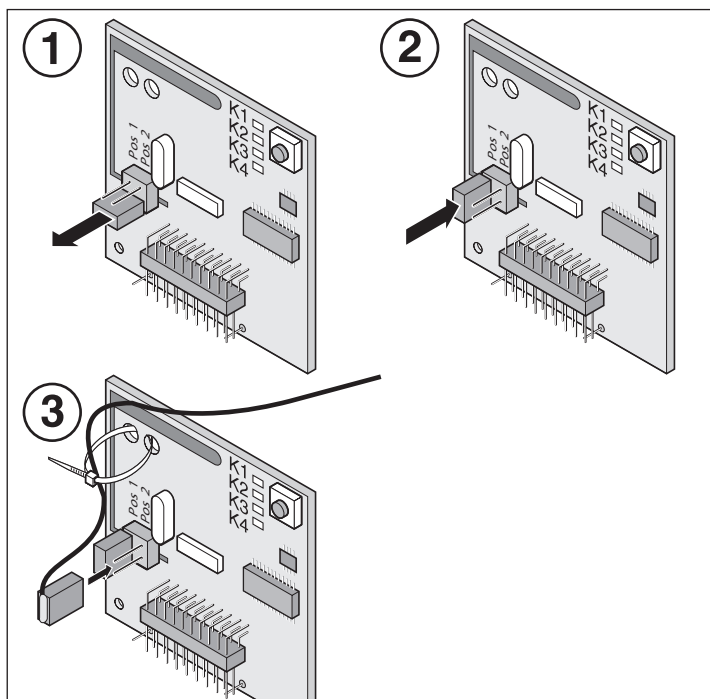
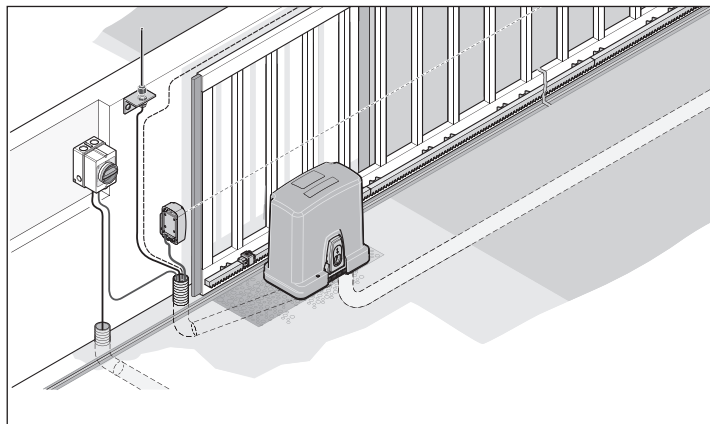

1. Retirer le cavalier des broches.
2. Mettre le cavalier sur « Pos 1 ».
3. Brancher le connecteur de l'antenne externe sur « Pos 2 ».



REMARQUE !

Respecter la notice de l'antenne externe.

Mise en service

Consignes de sécurité



REMARQUE !

Une fois l'automatisme installé, la personne responsable de l'installation doit établir une déclaration de conformité CE pour l'équipement de porte à laquelle elle apposera le sigle CE ainsi qu'une plaque signalétique, tel que prescrit par la directive Machines 2006/42/CE. Ceci s'applique également au domaine privé, même si l'automatisme équipe ultérieurement une porte à ouverture manuelle. L'exploitant conserve ces documents ainsi que les instructions de montage et de service de l'automatisme.



REMARQUE !

L'ordre de la mise en service décrite ci-après est important. Tous les composants de sécurité et accessoires raccordés à la commande sont détectés automatiquement par la commande à la mise sous tension et leur fonctionnement est contrôlé. Si un périphérique est raccordé ultérieurement, procéder à une réinitialisation de la commande avant que l'automatisme puisse être remis en service.

Réglage du poids du portail



ATTENTION !

Le poids du portail doit être réglé avec précision. Si le réglage est incorrect, les forces motrices seront trop importantes et la mise hors circuit sera retardée. Risques de blessures graves !

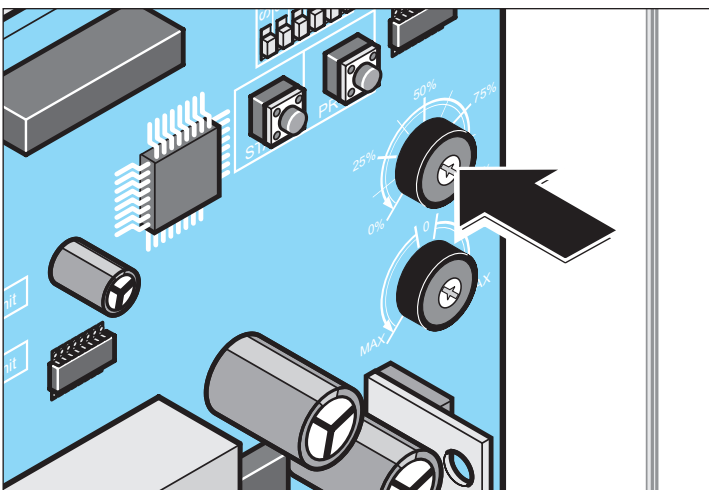

Poids du portail	Réglage
600 kg	100 %
450 kg	75 %
300 kg	50 %
150 kg	25 %

Verrouillage du potentiomètre de poids



REMARQUE !

(1) Une fois le poids du portail réglé, mettre l'interrupteur DIP 3 immédiatement en position de commutation « ON ». Ceci évite que le réglage du poids et donc que les paramètres décisifs pour le fonctionnement sûr de l'installation puissent ultérieurement être déréglés par mégarde.

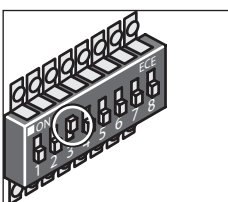

Établissement de l'alimentation électrique

Établir l'alimentation électrique de l'automatisme.

Montage des interrupteurs de fin de course



ATTENTION !

Les interrupteurs de fin de course comprennent de puissants aimants !

Des champs magnétiques puissants peuvent interférer avec les appareils médicaux, tels que les stimulateurs cardiaques ! Veiller à ce que les aimants ne se trouvent pas à proximité de tels appareils !

En cas de doute, contacter le fabricant de l'appareil.

Réglage de la position de fin de course gauche

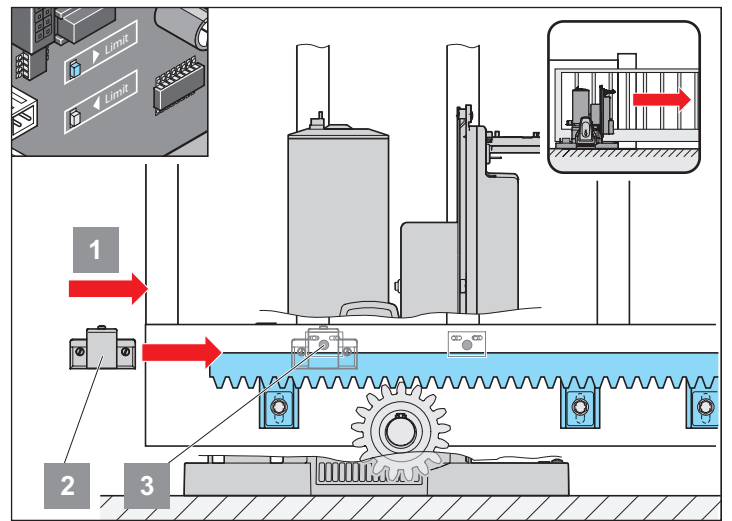

1. S'assurer que l'automatisme est débloqué.
2. Pousser le portail en position de fin de course gauche (1).
3. Pousser l'aimant de l'interrupteur de fin de course (2) sur le capteur (3) jusqu'à ce qu'il commute (LED ► s'allume sur la commande).
4. Visser à fond l'aimant de l'interrupteur de fin de course 2.

Réglage de la position de fin de course droite

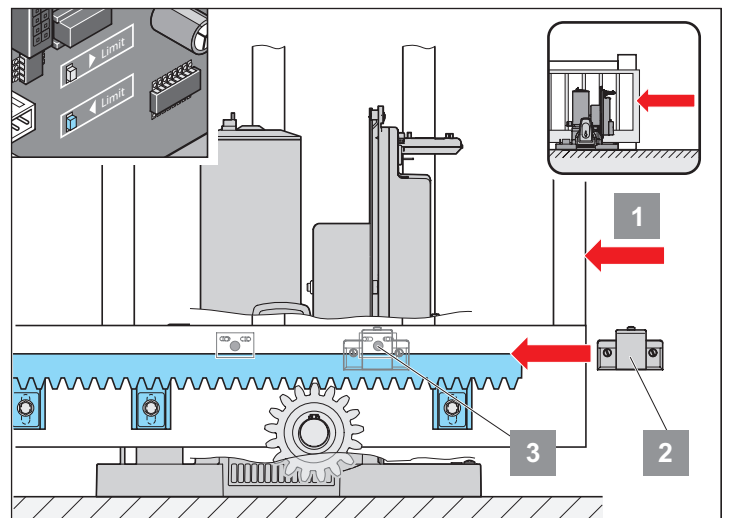

1. Pousser le portail en position de fin de course droite (1).
2. Pousser l'aimant de l'interrupteur de fin de course (2) sur le capteur (3) jusqu'à ce qu'il commute (LED ◀ s'allume sur la commande).
3. Visser à fond l'aimant du commutateur de fin de course 2.

Mise en service

- i** REMARQUE !
Montage de l'aimant de commande sur la crémaillère.

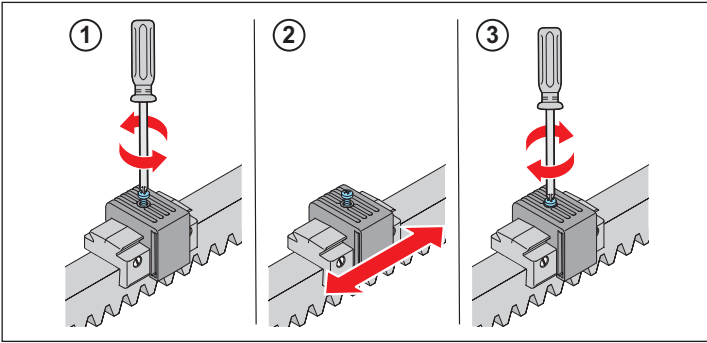

1. Desserrer la vis.
2. Régler l'aimant de commande.
3. Serrer la vis.

Montage des interrupteurs de fin de course et réglage des positions de fin de course avec un cache de crémaillère à angle droit

- i** REMARQUE !
Le cache de crémaillère n'est pas fourni par la société SOMMER en tant qu'accessoire !

- i** REMARQUE !
Si un cache à angle droit est posé sur la crémaillère, placer les interrupteurs de fin de course sur ce cache.

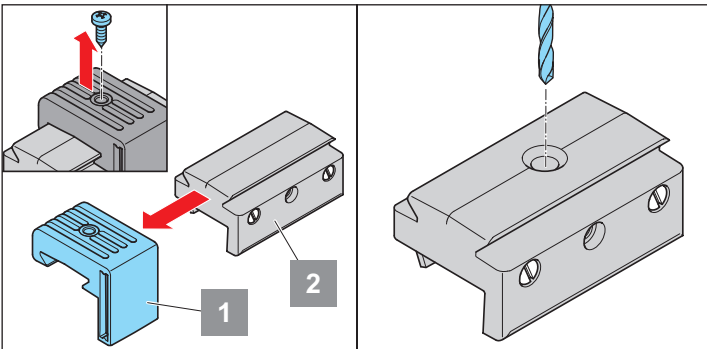

1. Dévisser la vis de la partie supérieure (1) du support d'aimant.
2. Retirer la partie supérieure par le côté.
3. Dans la partie inférieure (2) du support d'aimant, percer un trou au milieu pour le vissage avec le cache de crémaillère et ébavurer correctement.

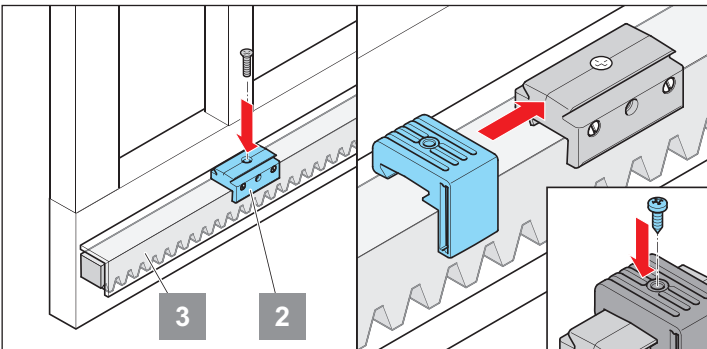

4. Visser la partie inférieure (2) du support d'aimant au cache de crémaillère (3) à l'endroit souhaité.
5. Pousser la partie supérieure (1) du support d'aimant sur la partie inférieure (2) par le côté, régler précisément (voir la remarque « Montage de l'aimant de commande sur la crémaillère ») et fixer avec la vis.

Réglage des interrupteurs de fin de course avec un support de course à crémaillère interne

- i** REMARQUE !
Non fourni par la société SOMMER en tant qu'accessoire !

- i** REMARQUE !
Comme avec ce support de course, un pignon supplémentaire agit sur la crémaillère pour transférer le mouvement du moteur, le sens du portail s'inverse. C'est pourquoi, il convient de permuter les interrupteurs de fin de course sur le circuit imprimé.

En option : Fonctionnement d'un support de course à crémaillère interne

- !** ATTENTION !
La position de l'interrupteur DIP 7 est inversée ! (voir le chapitre « Lieu de montage »)
Après le montage, contrôler impérativement le fonctionnement de tous les dispositifs de sécurité (par ex. barrière lumineuse dans le sens « FERMÉ » et barrettes de contacts de sécurité dans les deux sens) !

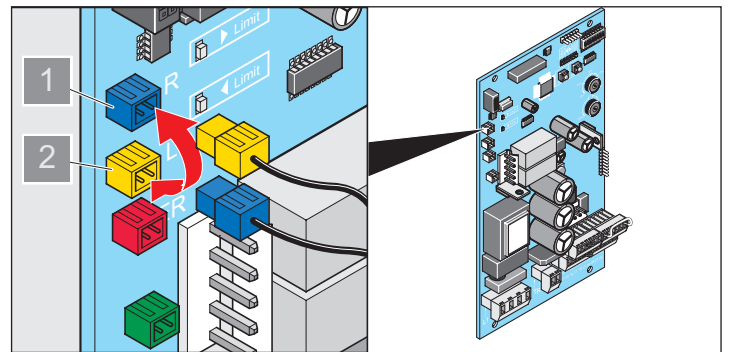
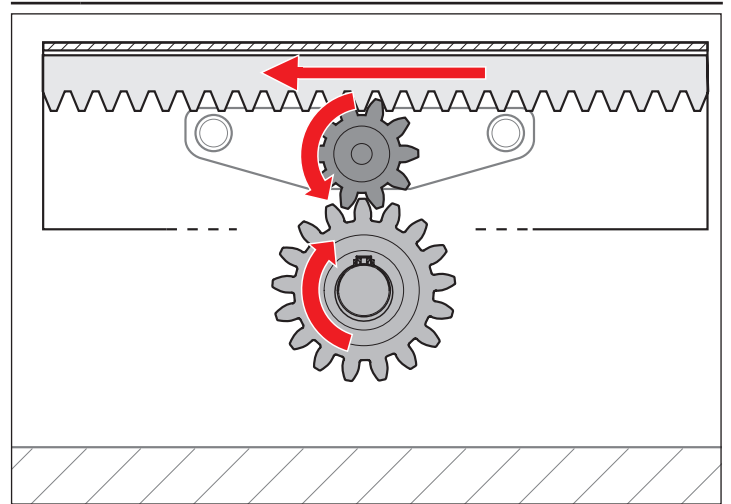

1. Ouvrir le boîtier de commande.
2. Retirer les deux câbles de l'interrupteur de fin de course bleu / jaune.
3. Brancher le câble de l'interrupteur de fin de course à connecteur jaune à la prise bleue (1).
4. Brancher le câble de l'interrupteur de fin de course à connecteur bleu à la prise jaune (2).

Mise en service

Verrouillage de l'automatisme

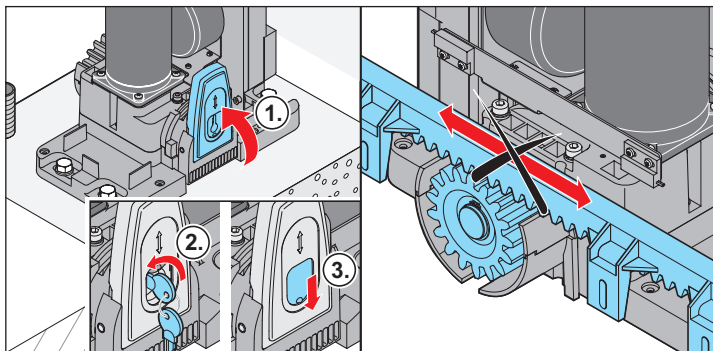

1. Rabattre le levier de verrouillage vers le haut.
2. Fermer la serrure.
3. Fermer le cache antipoussière.



REMARQUE !

Déplacer le portail à la main d'avant en arrière, afin que la roue dentée s'imbrique plus facilement dans la crémaillère et que le moteur puisse s'enclencher.

⇒ L'automatisme est verrouillé, le déplacement du portail est désormais uniquement motorisé.

Réinitialisation de la commande

⇒ La tension doit être activée.

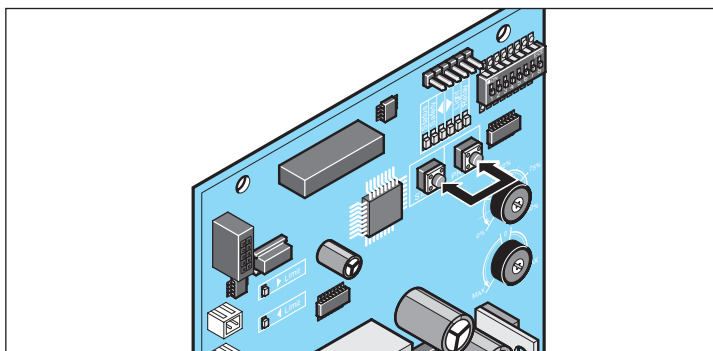

1. Appuyer simultanément sur les bouton « Start » et « Prog » en les maintenant enfoncés.
⇒ La LED « Light » commence à clignoter.
2. Relâcher les boutons lorsque la LED « Light » reste allumée.
⇒ La procédure de réinitialisation a été effectuée avec succès.



REMARQUE !

Une réinitialisation n'est possible que lorsque l'automatisme est verrouillé !

Cycle de programmation



REMARQUE !

Il est impossible d'interrompre une programmation en cours pour la poursuivre ultérieurement. Si la programmation est interrompue, elle devra être recommencée depuis le début.

Pendant les cycles de programmation (généralement 3 déplacements complets d'une position de fin de course à l'autre), la LED « Light » clignote en permanence. Tant que le portail est à l'arrêt entre les déplacements, la LED « Light » reste allumée.

La LED s'éteint une fois le cycle de programmation terminé.

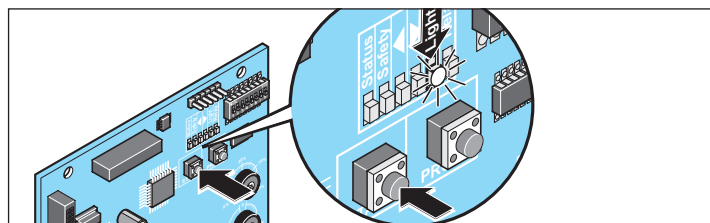

1. Mettre manuellement le portail au milieu.
2. Appuyer brièvement sur la touche de démarrage de la commande ou de l'émetteur d'ordre.
⇒ Déplacement dans la position de sortie en autoentretien à vitesse réduite jusqu'à la position de fin de course « Porte OUVERTE ».
3. Appuyer à nouveau brièvement sur la touche de démarrage de la commande ou de l'émetteur d'ordre.
⇒ Premier cycle de programmation pour la mesure de la distance en autoentretien à vitesse réduite jusqu'à la position de fin de course « Porte FERMÉE ».
4. Appuyer à nouveau brièvement sur la touche de démarrage de la commande ou de l'émetteur d'ordre.
⇒ Deuxième cycle de programmation pour la mesure de la force en autoentretien à vitesse standard avec rampes de ralenti jusqu'à la position de fin de course « Porte OUVERTE ».
5. Appuyer à nouveau brièvement sur la touche de démarrage de la commande ou de l'émetteur d'ordre.
⇒ Troisième cycle de programmation pour la mesure de la force en autoentretien à vitesse standard avec rampes de ralenti jusqu'à la position de fin de course « Porte OUVERTE ».
 - Si la LED « Light » s'éteint.
 - ⇒ Le cycle de programmation est terminé.
 - Si la LED « Light » reste allumée.
 - ⇒ Répéter la procédure jusqu'à ce que la LED s'éteigne.



REMARQUE !

Si un cycle de programmation est interrompu par un obstacle (l'automatisme s'arrête et repart dans le sens inverse), la programmation doit être poursuivie en mode homme mort. Pour cela, la touche de démarrage de la commande ou de l'émetteur d'ordre doit être actionnée et maintenue jusqu'à ce que les cycles de programmation respectifs (description ci-dessus) soient terminés. Contrairement au mode autoentretien, la touche ne doit pas être seulement brièvement actionnée puis relâchée.

Contrôle de la tolérance de force



ATTENTION !

L'utilisation de barrettes de sécurité en caoutchouc sur les arêtes de fermeture principales et auxiliaires est obligatoire. Ne pas utiliser de portail coulissant sans barrettes de sécurité !

⇒ Notre gamme comprend différentes barrettes de sécurité. Aussi bien des barrettes actives (déclenchent un arrêt immédiat du portail en cas de contact) que passives (absorbent une partie de la masse centrifuge du portail en mouvement).

Pour plus d'informations sur les barrettes de sécurité, voir le chapitre « Maintenance et entretien / contrôle régulier ».

Marche d'essai

1. Fermer la porte.
2. Appuyer une fois sur le bouton (démarrer 1).
La porte s'ouvre jusqu'en position de fin de course porte OUVERTE.
3. Appuyer une fois sur le bouton (démarrer 1).
La porte se ferme jusqu'en fin de course Porte FERMÉE.
4. Lorsque l'une des positions de fin de course réglées pour le portail n'est pas atteinte (portail OUVERT ou FERMÉ), vérifier si le poids du portail correct a bien été réglé sur le potentiomètre.
⇒ Le corriger le cas échéant.

Mise en service

Récepteur radio (variante – Somloq Rollingcode)

Consignes de sécurité

- Afin de garantir un fonctionnement en toute sécurité, il convient de respecter les dispositions relatives à la sécurité localement applicables à cette installation ! Pour en savoir plus, s'adresser aux centrales électriques, au VDE et aux associations professionnelles.
- L'exploitant ne bénéficie d'aucune protection contre les perturbations causées par d'autres appareils ou installations de télécommunication (par ex. les installations radio qui émettent légalement sur la même plage de fréquences).
- En cas de problème de réception, remplacer les piles de l'émetteur portable.



ATTENTION !

L'enfichage ou le retrait du récepteur radio ne peut être effectué que lorsque la commande est hors tension.
Si l'automatisme est exploité avec une batterie, la débrancher de la commande.

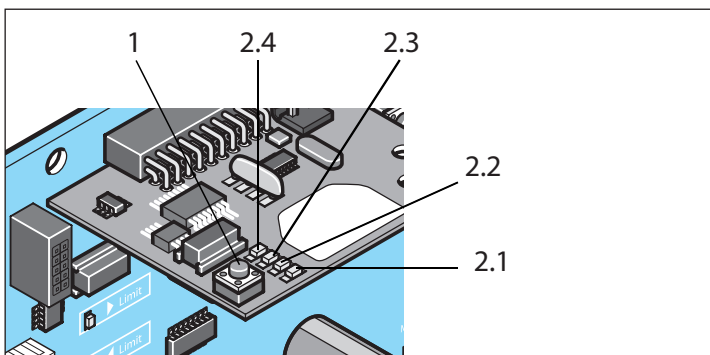

1. Touche de programmation

2.1 LED canal radio 1

2.2 LED canal radio 2

2.3 LED canal radio 3

2.4 LED canal radio 4

Explication des canaux radio

Canal 1	Mode par impulsions
Canal 2	Ouverture partielle
Canal 3	Définit OUVERT
Canal 4	Définit FERMÉ ou relais pot. libre (à activer par TorMinal)

Séquence d'impulsions des mouvements du portail

Canal radio 1 : OUVERT – ARRÊT – FERMÉ – ARRÊT – OUVERT – ARRÊT – FERMÉ...

Canal radio 2 : Ouverture partielle

Canal radio 3 : OUVERT – ARRÊT – OUVERT – ARRÊT – OUVERT...

Canal radio 4 : FERMÉ – ARRÊT – FERMÉ – ARRÊT – FERMÉ...



REMARQUE !

Avant d'effectuer le paramétrage initial des émetteurs portatifs, toujours effacer intégralement la mémoire des récepteurs radio.

Effacement de la mémoire du récepteur radio

1. Appuyer sur la touche de programmation (1) et la maintenir enfoncée.
 - ⇒ Au bout de 5 secondes, l'une des LED clignote – au bout de 10 secondes supplémentaires, l'une des LED s'allume.
 - ⇒ Toutes les LED s'allument après 25 secondes.
2. Relâcher la touche d'auto-apprentissage (1).
 - ⇒ La procédure de suppression est terminée.

Suppression d'un canal du récepteur radio

1. Appuyer sur la touche de programmation (1) et la maintenir enfoncée.
 - 1x pour le canal 1, la LED (2.1) s'allume.
 - 2x pour le canal 2, la LED (2.2) s'allume.
 - 3x pour le canal 3, la LED (2.3) s'allume.
 - 4x pour le canal 4, la LED (2.4) s'allume.
 - ⇒ La LED clignote après 5 secondes.
 - ⇒ La LED s'allume après 10 secondes supplémentaires.
2. Relâcher la touche d'auto-apprentissage (1).
 - ⇒ La procédure de suppression est terminée.

Programmation de l'émetteur portatif



ATTENTION !

Utiliser la télécommande uniquement si le mouvement de la porte est visible et si rien ni personne ne se trouve dans le périmètre balayé.



REMARQUE !

Avant d'effectuer le paramétrage initial des émetteurs portatifs, toujours effacer intégralement la mémoire des récepteurs radio.

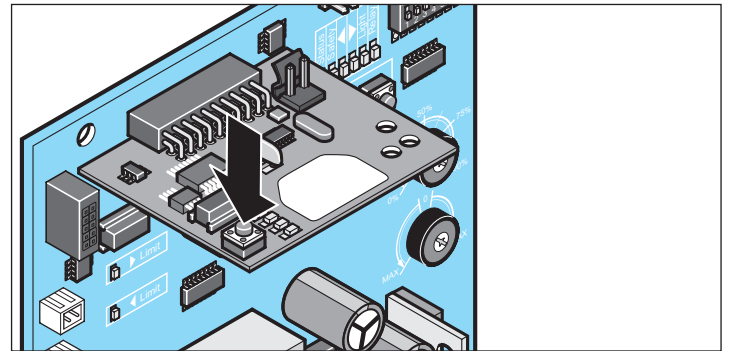

1. Appuyer sur la touche d'auto-apprentissage.
 - 1x pour le canal 1, la LED (2.1) s'allume.
 - 2x pour le canal 2, la LED (2.2) s'allume.
 - 3x pour le canal 3, la LED (2.3) s'allume.
 - 4x pour le canal 4, la LED (2.4) s'allume.
 - ⇒ Si aucun code n'est envoyé au bout de 10 secondes, le récepteur radio passe en mode de fonctionnement normal.
2. Appuyer sur la touche souhaitée de l'émetteur portatif jusqu'à ce que la LED (2.1 / 2.2 / 2.3 / 2.4) s'éteigne – en fonction du canal choisi.
 - ⇒ La LED s'éteint – la programmation est terminée.
 - ⇒ L'émetteur portatif a transmis le code radio au récepteur radio.
3. Pour programmer d'autres émetteurs portatifs, répéter les étapes ci-dessus. 112 entrées en mémoire max. sont disponibles par récepteur radio.

Interruption du mode de programmation

Appuyer sur la touche de programmation (1) jusqu'à ce que toutes les LED soient éteintes ou n'effectuer aucune saisie pendant 10 secondes.

Suppression de l'émetteur portatif du récepteur radio

Lorsqu'un émetteur portatif doit être supprimé du récepteur radio, **chaque** touche et **chaque** combinaison de touches de l'émetteur portatif doivent être supprimées pour des raisons de sécurité !

1. Appuyer sur la touche d'auto-apprentissage (1) et la maintenir enfoncée pendant 5 secondes.
 - ⇒ L'une des LED clignote.
2. Relâcher la touche d'auto-apprentissage (1).
 - ⇒ Le récepteur radio est en mode suppression.

Mise en service

- Appuyer sur la touche de l'émetteur portatif dont le code doit être supprimé dans le récepteur radio.
⇒ La LED s'éteint. La procédure de suppression est terminée.
- Répéter la procédure pour **toutes** les touches et toutes les combinaisons de touches.

Programmation radio (HFL)

Conditions préalables pour la programmation par radio

Au moins un émetteur portatif est programmé au niveau du récepteur radio (voir Programmation de l'émetteur portatif).

Restrictions

Les opérations suivantes ne sont pas faisables par radio :

- ⇒ Programmation ciblée d'un bouton sélectionné de l'émetteur portatif sur un canal radio.
- ⇒ Effacement d'un émetteur portatif, canal radio ou du récepteur radio complet (mémoire).
- ⇒ Modification de la programmation d'un émetteur portatif programmé par radio (par exemple : programmer d'autres boutons).

Remarques

- ⇒ Chaque émetteur portatif déjà programmé peut commuter le récepteur radio en mode apprentissage par radio.
- ⇒ Les récepteurs radio se trouvant à portée de l'émetteur portatif sont simultanément commutés en mode apprentissage.
- ⇒ L'affectation des boutons de l'émetteur portatif (**A**) est utilisée pour le nouvel émetteur portatif à programmer (**B**) ayant commuté le récepteur radio en mode apprentissage par radio.
Exemple : Le bouton 1 de l'émetteur portatif (**A**) a été programmé sur le canal 1 et le bouton 2 sur le canal 2.
- ⇒ Le nouvel émetteur portatif programmé (**B**) présente alors la même occupation des boutons que l'émetteur portatif (**A**) : bouton 1 sur le canal 1, bouton 2 sur le canal 2.

Déroulement

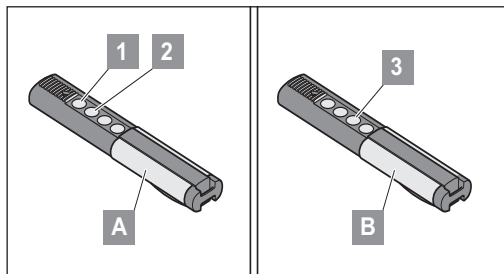

- Actionner les boutons 1 + 2 d'un émetteur portatif programmé (**A**) pendant 5 secondes jusqu'à ce que la LED canal 1 du récepteur radio s'allume.
⇒ Si aucun code n'est envoyé au bout de 10 secondes, le récepteur radio passe en mode de fonctionnement normal.
⇒ Interrompre le mode apprentissage : appuyer sur le bouton (1), la LED canal 1 s'éteint.
- Relâcher les boutons 1 + 2 de l'émetteur portatif (**A**).
- Appuyer sur un bouton quelconque, par exemple le bouton (3) du nouvel émetteur portatif à programmer (**B**).
- La LED canal 1 du récepteur radio clignote d'abord puis s'éteint.
⇒ Émetteur portatif (**B**) programmé.

Important pour obtenir des informations complètes

Vous pouvez accéder à la traduction de la notice de montage et de service séparée en scannant le code QR (récepteur radio à 4 canaux – Somloq Rolvingcode/868,8 MHz/434,42 MHz).



<https://downloads.sommer.eu/?category=40>

Récepteur radio (variante – SOMloq2)

Informations sur SOMloq2

De nombreuses fonctions sont possibles grâce à la transmission bidirectionnelle des données entre l'émetteur et le récepteur. Grâce à un cryptage spécial, le système est protégé contre l'interception lors de la transmission et présente une sécurité de fonctionnement maximale. Il n'est pas nécessaire d'installer des antennes ou autres composants.



REMARQUE !

Le récepteur est compatible avec SOMlink !

Consignes de sécurité



ATTENTION !

- L'ouverture de l'appareil est strictement interdite et annule la garantie.
- Confier la réparation des appareils défectueux uniquement à un spécialiste autorisé par le fabricant.
- Pour garantir le fonctionnement en toute sécurité, respecter la réglementation sur la sécurité applicable à cette installation ! Pour en savoir plus, s'adresser aux centrales électriques, au VDE et aux associations professionnelles.

Utilisation conforme

- La commande à distance des installations présentant un risque d'accident est uniquement autorisée lorsqu'un contact visuel direct est assuré !
- La commande à distance des appareils et des installations présentant un risque d'accident élevé (par exemple grues) est interdite !
- L'utilisation de la télécommande est réservée aux appareils et installations pour lesquels un dysfonctionnement de l'émetteur portatif ou du récepteur radio ne présente aucun danger pour les personnes, les animaux et les équipements, ou pour lesquels ce risque est couvert par d'autres équipements de sécurité.
- L'exploitant ne bénéficie d'aucune protection contre les perturbations causées par d'autres appareils ou terminaux de télécommunication (par ex. les installations radio qui émettent sur la même plage de fréquence).
- Après une coupure du réseau (par exemple panne de courant), le récepteur radio commute toutes les sorties sur **OFF**. Redémarrer un système d'alarme qui s'est déclenché après une coupure de réseau ou le protéger à l'aide d'une batterie tampon.

Mise en service

Description des touches et de l'affichage

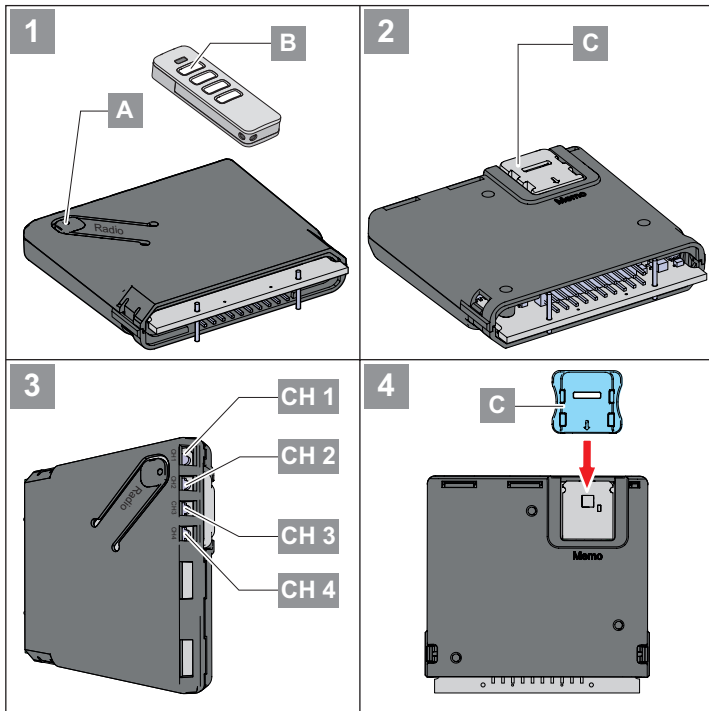

i REMARQUE !

• Si aucune touche de l'émetteur portatif n'est actionnée dans un délai de 30 secondes, la LED d canal radio sélectionné (CH) s'éteint et le mode de programmation se ferme.

1. Appuyez plusieurs fois sur la touche radio (A) de la commande pour sélectionner le canal radio (CH) souhaité.

	1x	2x	3x	4x
LED				
CH 1				
CH 2				
CH 3				
CH 4				

LED	Description
	Les LED affichent le canal sélectionné
CH 1	Canal radio 1 -> même fonction que «Start 1» (impulsions)
CH 2	Canal radio 2 -> même fonction que «Start 2» (ouverture partielle)
CH 3	Canal radio 3 -> définit OUVERT
CH 4	Canal radio 4 -> définit FERMÉ ou relais pot. libre (à activer par TorMinal)

Programmation d'un émetteur

i REMARQUE ! L'émetteur à programmer doit se trouver à proximité du récepteur pendant la programmation !

- Appuyer brièvement sur la touche (A).
 - 1x pour le canal 1, ⇒ la LED CH 1 devient verte.
 - 2x pour le canal 2, ⇒ la LED CH 2 devient verte.
 - 3x pour le canal 3, ⇒ la LED CH 3 devient verte.
 - 4x pour le canal 4, ⇒ la LED CH 4 devient verte.
 - Si aucune commande n'est envoyée dans un délai de 30 secondes, le récepteur radio passe en mode de fonctionnement normal.
 - Fermeture du mode de programmation : Appuyer sur la touche de programmation (A) jusqu'à ce que toutes les LED soient éteintes.
- Appuyer sur la touche de l'émetteur portatif souhaitée (B) jusqu'à ce que la LED du canal souhaité clignote rapidement puis s'éteigne. ⇒ La programmation est terminée.
 - Pour programmer d'autres émetteurs portatifs sur ce récepteur radio, répéter les étapes 1 et 2.

FMontage des accessoires

Raccordez uniquement les accessoires de SOMMER.

Programmation radio (HFL)

Fonction

Un émetteur portatif déjà programmé peut commuter le récepteur en mode programmation par radio. D'autres émetteurs portatifs peuvent être programmés sans devoir actionner la touche (A) du récepteur. L'affectation des touches de l'émetteur portatif A (III. HFL) (qui a activé le récepteur) est utilisée également pour l'émetteur portatif (B) à programmer. Les deux émetteurs portatifs doivent donc se trouver à portée du récepteur radio.

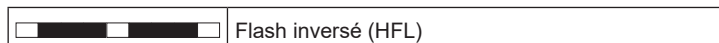

REMARQUE !

La programmation par radio n'est recommandée qu'avec des émetteurs portatifs identiques !

Si plusieurs types d'émetteurs portatifs sont utilisés, seule la première commande de touche est transmise de l'émetteur portatif 1 à l'émetteur portatif 2.

Déroulement

1. Actionner les touches (1+2) de l'émetteur portatif A déjà programmé pendant 3–5 secondes jusqu'à ce que les LED (CH1 et CH2) du récepteur flashent en vert de manière inversée.
2. Relâcher les touches (1+2).
 - ⇒ Si aucune commande n'est envoyée au bout de 30 secondes supplémentaires, le récepteur radio passe en mode de fonctionnement normal.
3. Appuyer sur n'importe quel bouton du nouvel émetteur portatif B.
 - ⇒ Les LED (CH 1–CH 4) du récepteur clignotent rapidement puis s'éteignent.
 - ⇒ Les commandes et l'affectation des touches des émetteurs portatifs B et A sont à présent identiques.

Fonctionnement

1. Appuyer rapidement sur le bouton (B) de l'émetteur.
 - ⇒ La LED du canal programmé est orange tant que la touche est enfoncée.
 - ⇒ La sortie assignée s'active.

Suppression de la touche d'émetteur du canal radio

1. Sélectionner le canal radio avec la touche (A) et la maintenir enfoncée pendant 15 à 20 secondes jusqu'à ce que la LED du canal sélectionné flashe en rouge.
2. Relâcher la touche de programmation (A).
 - ⇒ Annuler la suppression : appuyer sur la touche (A), la LED s'éteint.
 - ⇒ Si aucune commande n'est envoyée dans un délai de 30 secondes, le récepteur radio passe en mode de fonctionnement normal.
3. Appuyer sur la touche de l'émetteur dont la commande doit être supprimée dans le récepteur radio.
 - ⇒ La LED clignote rapidement ; la suppression est terminée.
 - ⇒ Le récepteur radio passe en mode normal – suppression terminée.

Supprimer l'émetteur du récepteur radio

1. Appuyer sur la touche (A) entre 20 et 25 secondes jusqu'à ce que la LED (CH1) clignote en rouge.
2. Relâcher la touche (A).
 - ⇒ Annuler la suppression : appuyer sur la touche (A), la LED (CH 1) s'éteint.
 - ⇒ Si aucune commande n'est envoyée dans un délai de 30 secondes, le récepteur radio passe en mode de fonctionnement normal.
3. Appuyer sur n'importe quelle touche de l'émetteur à supprimer dans la mémoire du récepteur.
 - ⇒ Le récepteur radio efface l'émetteur, la LED (CH1) clignote rapidement.
 - ⇒ Le récepteur radio passe en mode normal – suppression terminée.

Suppression du canal radio

REMARQUE ! Cette action ne peut pas être annulée !

1. Sélectionner le canal radio à effacer avec la touche (A) et la maintenir enfoncée (A) pendant 25 à 30 secondes jusqu'à ce que la LED du canal sélectionné devienne rouge.
2. Relâcher la touche (A).
 - ⇒ Le canal est supprimé du récepteur radio.
 - ⇒ Le récepteur passe en mode normal – suppression terminée.

Effacement total de la mémoire du récepteur radio

REMARQUE ! Cette action ne peut pas être annulée !

En cas de perte d'un émetteur, effacer le récepteur radio par mesure de sécurité ! Puis, reprogrammer tous les émetteurs.

1. Appuyer sur la touche (A) plus de 30 secondes jusqu'à ce que les LED (CH1–CH4) deviennent rouges en même temps.
2. Relâcher la touche (B).
 - ⇒ Le récepteur radio efface la mémoire.
 - ⇒ Le récepteur radio passe en mode normal – suppression terminée.

Si la mémoire est pleine

Au total, 40 commandes d'émetteur portatif sont disponibles pour tous les canaux. Si vous tentez de programmer des émetteurs supplémentaires, les LED rouges des canaux radio CH 1 à CH 4 clignotent.

Informations sur la Memo

L'accessoire Memo disponible en option permet d'étendre la capacité de mémoire à 450 commandes d'émetteur portatif. Lorsque la Memo est branchée, tous les émetteurs sont transférés de la mémoire interne vers la Memo pour y être enregistrés. La Memo doit rester branchée sur la commande. La mémoire interne ne contient alors plus d'émetteurs. Les émetteurs enregistrés ne peuvent plus être renvoyés de la Memo vers la mémoire interne. Il est possible d'effacer tous les canaux radio, y compris la mémoire de la Memo.

Installation de Memo

REMARQUE ! Retirer à nouveau la Memo pour vider la mémoire du récepteur. Il faut reprogrammer les commandes radio !

1. Coupez l'alimentation électrique de la commande de l'automatisme.
2. Retirez le récepteur de la commande de l'automatisme.
3. Insérez la Memo (C) dans son emplacement.
4. Branchez à nouveau le récepteur sur la commande de l'automatisme.
5. Rétablissez l'alimentation électrique.
 - ⇒ Il y a désormais suffisamment d'espace libre pour 450 commandes radio.

Important pour obtenir des informations complètes

Vous pouvez accéder à la traduction de la notice de montage et de service séparée en scannant le code QR (récepteur radio SOMup4 – SOMIoq2/868,95 MHz).



<https://downloads.sommer.eu/?category=36>

Fin de la mise en service



ATTENTION !

Le câble secteur, avec sa gaine, doit être installé dans le boîtier !

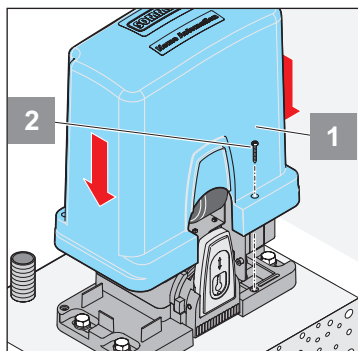

1. Retirer le câble secteur fourni et le remplacer par un câble secteur permanent.



REMARQUE !

Pour garantir le fonctionnement de l'installation technique, nous recommandons de respecter les longueurs maximales et les sections minimales fournies pour le câble d'alimentation électrique !

Câbles de raccordement	Câbles de signalisation
Longueur maximale 20 m	Longueur maximale 25 m
Section minimale 1,5 mm ²	

Sections de câble autorisées pour toutes les bornes :
1 mm²-2,5 mm².

2. Installer le capot.
3. Fixer le capot avec une vis.



REMARQUE !

Pour empêcher la pénétration d'eau, le racloir doit se trouver derrière le capot, comme illustré.

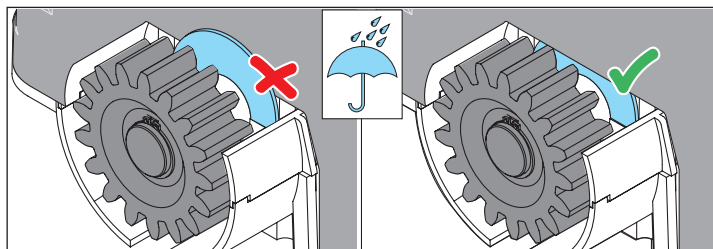

Consignes de sécurité

- Utiliser la télécommande uniquement si le mouvement de la porte est visible et si rien ni personne ne se trouve dans le périmètre balayé.
- Tenir les enfants, les personnes handicapées et les animaux à l'écart de la porte.
- Ne jamais intervenir entre une porte en mouvement ou des pièces mobiles.
- Ne pas franchir la porte avant qu'elle ne soit complètement ouverte.
- Risque de coincement ou de cisaillement sur la mécanique ou les arêtes de fermeture du portail.
 - ⇒ Respecter impérativement les consignes de sécurité des présentes instructions ainsi que les normes et directives applicables pour la sécurisation des arêtes de fermeture.

Ouverture de la porte



ATTENTION !

Ne monter et n'actionner les boutons et autres émetteurs d'ordre que dans le champ de vision du portail. Toute action contraire peut blesser grièvement un tiers.

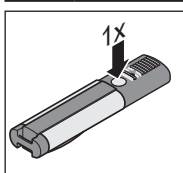

1. Appuyer 1x sur le générateur d'impulsions ou le bouton de l'émetteur portatif.
 - Position de sortie portail FERMÉ.
 - Si le bouton est actionné lors du mouvement de portail « OUVERT », le portail est immobilisé.
 - Un nouvel actionnement déclenche la fermeture de la porte.

Fermeture de la porte

1. Appuyer 1x sur le bouton ou le bouton de l'émetteur portatif.
 - Position de sortie portail OUVERT.
 - Si le bouton est actionné lors du mouvement de portail « FERMÉ », le portail est immobilisé.
 - Un nouvel actionnement déclenche l'ouverture de la porte.

Ouverture / fermeture définie

Cette fonction permet d'ouvrir et de fermer le portail avec un autre bouton de l'émetteur portatif.

Ouverture définie :

- ⇒ Programmer le bouton de l'émetteur portatif souhaité sur le canal radio 3 (voir « Explication des canaux radio »).

Fermeture définie :

- ⇒ Programmer le bouton de l'émetteur portatif souhaité sur le canal radio 4 (voir « Explication des canaux radio »).

Ouverture partielle

Cette fonction commande l'ouverture partielle du portail.



REMARQUE !

La programmation d'une nouvelle fonction d'ouverture partielle n'est possible que si la fermeture automatique est désactivée.



REMARQUE !

En usine, l'ouverture partielle est pré réglée à env. 20 % de la longueur totale du portail. Si celle-ci doit être maintenue, il suffit de programmer le canal radio 2 ou de raccorder le bouton correspondant.

Exemple d'application :

Ouvrir le portail pour le franchissement de personnes. L'ouverture partielle peut être utilisée avec un second bouton ou par radio (émetteur portatif, clavier à code RF, etc.).

Ouverture partielle par radio

1. Fermer le portail complètement jusqu'en position de fin de course « Portail FERMÉ ».
2. Sélectionner le canal radio 2 et programmer l'ouverture partielle sur le bouton de l'émetteur portatif souhaité.
 - ⇒ Voir « Explication des canaux radio ».
3. Laisser le portail s'ouvrir en actionnant une fois le bouton de l'émetteur portatif programmé sur le canal radio 2 (bouton d'ouverture partielle) jusqu'à l'amplitude d'ouverture partielle souhaitée.
4. Appuyer à nouveau sur le bouton d'ouverture partielle lorsque l'amplitude d'ouverture partielle souhaitée est atteinte.
 - ⇒ Le portail s'arrête.
 - ⇒ La fonction « ouverture partielle » a été programmée avec succès.

Ouverture partielle par bouton d'impulsion

1. Câbler le bouton conformément au chapitre « Raccordement ».
2. Fermer le portail complètement jusqu'en position de fin de course « Portail FERMÉ ».
3. Laisser le portail s'ouvrir en appuyant sur le bouton jusqu'à ce que l'amplitude d'ouverture partielle souhaitée soit atteinte.
4. Appuyer à nouveau sur le bouton lorsque l'amplitude d'ouverture partielle souhaitée est atteinte.
 - ⇒ Le portail s'arrête.
 - ⇒ La fonction « ouverture partielle » a été programmée avec succès.

Suppression de l'ouverture partielle

- Fermer le portail jusqu'en position de fin de course portail FERMÉ.
- Maintenir le bouton PROG + bouton de l'émetteur portatif sur lequel l'ouverture partielle est programmée enfoncé pendant quelques secondes.

soit

- Fermer le portail jusqu'en position de fin de course portail FERMÉ.
 - Maintenir le bouton PROG + bouton d'ouverture partielle enfoncé pendant quelques secondes.
- ⇒ La LED « Light » s'allume lorsque l'ouverture partielle a été supprimée avec succès.

Fermeture automatique



ATTENTION !

Risque de blessure en cas de fermeture automatique. Les portails à fermeture automatique peuvent blesser les personnes se trouvant dans le rayon de balayage au moment de la fermeture. Monter impérativement une barrière lumineuse avant d'activer la fonction ! Ceci est imposé par la loi.



ATTENTION !

La commande ne réagit pas aux signaux continus dans le sens « Portail OUVERT ».



REMARQUE !

L'installation d'une minuterie est possible uniquement à l'aide de TorMinal. Voir la notice d'utilisation séparée de TorMinal.

Lorsqu'une minuterie est raccordée, l'ouverture partielle peut encore être commandée par radio.



REMARQUE !

En cas de fonctionnement avec un système de fermeture automatique, respecter la norme EN 12453.



REMARQUE !

Il existe deux variantes de fermeture automatique. Un réglage du temps de maintien en position ouverte variant entre 0 et 255 secondes est possible pour les deux variantes.

1. Fermeture semi-automatique (potentiomètre vers la gauche)
2. Fermeture entièrement automatique (potentiomètre vers la droite)
3. Désactiver la fermeture automatique (potentiomètre en position centrale)



REMARQUE !

L'écoulement du temps de maintien en position ouverte est signalé par le clignotement de la LED « Status » (2 x ... 2 x...).



REMARQUE !

En cas de mode homme mort activé (DIP 1 ON), la fermeture automatique est désactivée.

Fermeture semi-automatique

- Tous les ordres des émetteurs d'ordres sont acceptés.
- Lorsque la position de fin de course portail OUVERT ou si l'amplitude d'ouverture partielle réglée est atteinte, le temps de maintien en position ouverte (appelé TMPO ci-après) se met à s'écouler.
- Le portail se ferme une fois le TMPO écoulé.
- En cas d'ordre d'impulsion entrant (par ex. START, bouton ou canal radio 1), le TMPO diminue.
- En cas d'ordre d'ouverture partielle entrant, le TMPO diminue.
- En cas d'arrêt intermédiaire, le TMPO ne s'écoule pas.

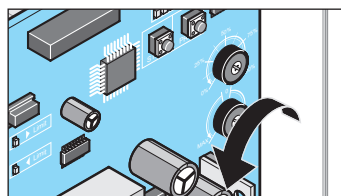

Tourner le potentiomètre vers la gauche jusqu'au TMPO souhaité.

Fermeture entièrement automatique

- Tous les ordres sont ignorés pendant l'ouverture.
- L'écoulement du TMPO débute à l'atteinte de la position finale Portail OUVERT ou à l'atteinte de l'amplitude d'ouverture partielle réglée.
- En cas d'ordre d'impulsion entrant (par ex. bouton START ou canal radio 1), le TMPO redémarre.

- Le TMPO redémarre en cas de nouvel ordre d'ouverture partielle lors du réglage de l'automatisme « Ouverture partielle ».

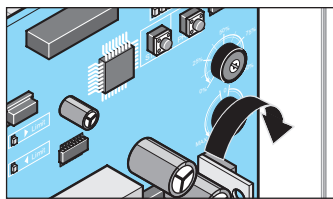

Tourner le potentiomètre vers la droite jusqu'au TMPO souhaité.

Ordre STOP en cas de fermeture automatique

Un ordre STOP, déclenché par un bouton STOP (voir le chapitre « Raccordement »), interrompt systématiquement le mouvement de l'automatisme, quel que soit le type de fermeture automatique sélectionné.

Événement de barrière lumineuse à fermeture automatique

Interrupteur DIP 6

- « ON » Le portail se referme 5 secondes après le franchissement de la barrière lumineuse
- « OFF » Le temps de maintien en position ouverte redémarre après le franchissement de la barrière lumineuse

Délai de pré-alerte

Sur actionnement du bouton ou de l'émetteur portatif, un avertisseur lumineux raccordé clignote 5 secondes avant que l'automatisme ne démarre (réglage usine).

Si un émetteur d'ordres est à nouveau actionné dans cet intervalle de temps, le délai de pré-alerte est interrompu.

- Câbler l'avertisseur lumineux conformément au chapitre « Raccordement ».

Interrupteur DIP 8

- « ON » active le délai de pré-alerte
- « OFF » désactive le délai de pré-alerte

Mode homme mort

En mode homme mort, les mouvements du portail sont possibles uniquement par un signal continu des boutons-poussoirs.

Le mode homme mort n'est pas disponible à distance.



ATTENTION !

En mode homme mort, la mise hors circuit n'a pas lieu. Risque de blessures graves ! Toujours s'assurer qu'aucune personne, aucun animal ni aucun objet ne se trouvent dans le périmètre balayé par le portail.



ATTENTION !

Ne monter et n'actionner les boutons et autres émetteurs d'ordre que dans le champ de vision du portail. Toute action contraire peut blesser grièvement un tiers.

Interrupteur DIP 1

- « ON » Active le mode homme mort
 - ⇒ Pour exécuter des déplacements de portail, appuyer sur le bouton, jusqu'à ce que le portail atteigne la position Portail OUVERT ou Portail FERMÉ souhaité.
- « OFF » désactive le mode homme mort



REMARQUE !

La panne de dispositifs de sécurité a aussi pour conséquence que la commande en mode homme mort est décalée. Toutefois, uniquement en cas de mouvement dangereux dû à la défaillance du dispositif de sécurité.

Exemple : Si une barrette de contacts de sécurité tombe en panne dans le sens Portail FERMÉ, une fermeture du portail au mode homme mort est encore possible jusqu'à réparation.

Utilisation

Détection des obstacles



ATTENTION !

Ne monter et n'actionner les boutons et autres émetteurs d'ordre que dans le champ de vision du portail.
Toute action contraire peut blesser grièvement un tiers.



ATTENTION !

Les intervalles de révision doivent être aussi rapprochés que possible afin d'éviter toute nouvelle source de danger avec les barreaux au niveau d'une arête de fermeture secondaire. Les délais de révision peuvent être modifiés avec TorMinal.



REMARQUE !

Inversion : L'automatisme s'arrête lorsqu'il rencontre un obstacle et se déplace ensuite dans le sens inverse pour libérer l'obstacle.

Inversion partielle : L'automatisme s'inverse pour libérer une distance prédéfinie autour de l'obstacle détecté.

Inversion complète : L'automatisme s'inverse complètement jusqu'à atteindre la position de fin de course.

Les dispositifs de sécurité suivants sont responsables de la détection d'obstacles :

- Barrière lumineuse (protection d'objets).
- Barrettes de contacts de sécurité (protection des personnes).
- Mise hors circuit de l'automatisme (protection des personnes).

Détection d'obstacles avec la barrière lumineuse



ATTENTION !

Une barrière lumineuse ne peut être utilisée que pour la protection d'objets. Une barrière lumineuse ne peut en aucun cas être utilisée pour protéger les personnes !

- Câbler la barrière lumineuse conformément au chapitre « Raccordement ».

Comportement, Portail FERMÉ

DIP 4

« ON » Inversion complète

« OFF » Inversion partielle



REMARQUE !

Une barrière lumineuse n'a aucun effet dans le sens Portail OUVERT !



REMARQUE !

En cas d'interruption de la barrière lumineuse, le portail a une marche par inertie plus faible !

Détection d'obstacles avec les barrettes de contacts de sécurité

- Raccorder les barrettes de contacts de sécurité conformément au chapitre « Raccordement ».



ATTENTION !

Veiller impérativement à ce que les barrettes de contacts de sécurité soient raccordées pour le bon sens (OUVERT / FERMÉ). Une barrette de contacts de sécurité raccordée pour Portail FERMÉ ne réagit pas dans le sens Portail OUVERT et inversement.

Comportement

DIP 2

« ON » Inversion complète

« OFF » Inversion partielle

Mise hors circuit de l'automatisme



ATTENTION !

Aucune mise hors circuit n'a lieu en mode homme mort. Ce mode de fonctionnement est activé par défaut lors de la phase de programmation des forces motrices. Même lorsque l'interrupteur DIP 1 se trouve en position de commutation « ON ». Risque de blessures graves en cas de séjour dans le périmètre balayé par le portail dans ce mode de fonctionnement !

- La sensibilité de la mise hors circuit dépend du réglage correct du poids du portail sur le potentiomètre de poids.
- ⇒ Voir chapitre « Mise en service ».

Mode veille

Pour économiser de l'énergie, la commande de l'automatisme bascule en mode veille après un temps défini. Les accessoires connectés (par ex. barrière lumineuse, barrette de contacts de sécurité, récepteur radio externe) sont désactivés et réactivés avec la commande suivante (bouton-poussoir, radio, etc.).



REMARQUE !

Par défaut, le temps de basculement de la commande en mode veille est de 6,5 minutes. Ce délai peut être modifié avec TorMinal. (voir la notice d'utilisation de TorMinal !)

Important en cas d'utilisation d'un récepteur radio externe

Comme les récepteurs radio externes sont désactivés en mode veille, ils ne peuvent recevoir d'ordres de la télécommande si la commande a basculé en mode veille.

Si un récepteur radio externe est utilisé, désactiver le mode veille à l'aide de l'interrupteur DIP 5.

Désactivation du mode veille

DIP 5

« ON » Veille désactivée

« OFF » Veille activée (réglage par défaut)

Important en cas d'utilisation d'un pack batterie

En cas de coupure de courant, la commande passe automatiquement en mode éco-énergie au bout de 5 secondes pour prolonger l'autonomie de la batterie.

Si un pack batterie est raccordé, le mode veille est automatiquement désactivé pour permettre la recharge du pack batterie

Protection contre la surcharge

Si l'automatisme est en surcharge à l'ouverture ou à la fermeture, la commande détecte cet état et arrête l'automatisme.

Une réinitialisation de la commande remet l'automatisme en mode opérationnel (voir le chapitre « Mise en service »).

Fonctionnement après une coupure de courant

En cas de coupure de courant lorsqu'un pack batterie est raccordé, la commande bascule automatiquement en mode éco-énergie au bout de 5 secondes afin de prolonger l'autonomie de la batterie. Cette fonction ne peut pas être désactivée.

En cas de coupure de courant, les valeurs de force programmées ainsi que les positions de fin de course restent en mémoire. Le premier mouvement qu'effectue l'automatisme après une coupure de courant est toujours PORTE OUVERTE.

Si la coupure de courant se produit pendant un déplacement de la porte, l'automatisme s'arrête. Après le rétablissement de l'alimentation électrique, l'automatisme peut être redémarré grâce à un émetteur d'ordre. L'automatisme se place alors en autoentretien à vitesse réduite jusqu'à la position de fin de course «PORTE OUVERTE».

Déverrouillage de secours



ATTENTION

Lors du déverrouillage d'urgence, le portail peut se déplacer de lui-même s'il n'est pas parfaitement à l'horizontale. Risque de blessures !



REMARQUE !

Le déverrouillage peut s'effectuer quelle que soit la position du portail.

Si, après un déverrouillage de secours, l'automatisme n'est pas à nouveau verrouillé dans une position de fin de course et démarré à l'aide d'un émetteur d'ordre, il se déplace en autoentretien à vitesse réduite jusqu'en position de fin de course « Porte OUVERTE ».

Si ce déplacement est interrompu par un obstacle, l'automatisme s'arrête et repart dans le sens inverse. Il peut être redémarré grâce à un émetteur d'ordre. Le déplacement suivant se fait en autoentretien jusqu'à la position finale « Porte FERMÉE ».

Déverrouillage de l'automatisme

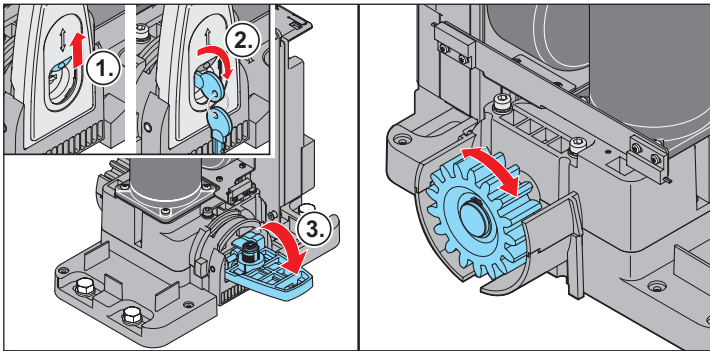

1. Ouvrir le cache antipoussière.
2. Ouvrir la serrure.
3. Rabattre le levier de verrouillage vers le bas.
⇒ L'automatisme est déverrouillé. Le portail ne peut désormais être déplacé que manuellement.

Verrouillage de l'automatisme

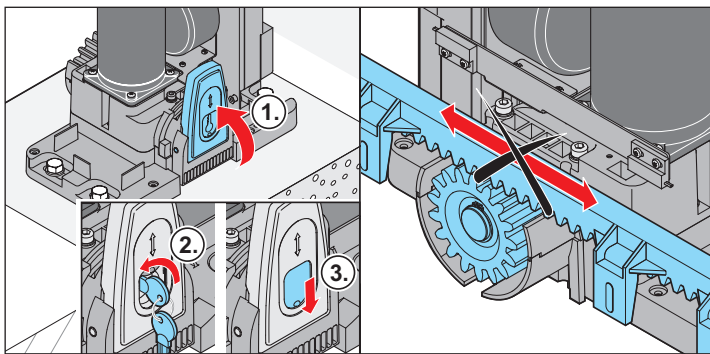

1. Rabattre le levier de verrouillage vers le haut.
2. Fermer la serrure.
3. Fermer le cache antipoussière.



REMARQUE !

Déplacer le portail à la main d'avant en arrière, afin que la roue dentée s'imbrique plus facilement dans la crémaillère et que le moteur puisse s'enclencher.

⇒ L'automatisme est verrouillé, le déplacement du portail est désormais uniquement motorisé.

Maintenance et entretien

Consignes de sécurité



DANGER !

L'automatisme et le boîtier de commande ne doivent pas être exposés aux projections d'eau provenant des tuyaux d'arrosage ou des nettoyeurs haute pression.

- Avant de procéder à toute intervention sur le portail ou l'automatisme, mettre celui-ci hors tension et le protéger contre toute remise en marche non souhaitée.
- Ne pas utiliser de lessive alcaline ni d'acide pour le nettoyage.
- Essuyer si nécessaire l'automatisme à l'aide d'un chiffon sec.
- Ne jamais intervenir entre une porte en mouvement ou des pièces mobiles.
- Risque de coincement et de cisaillement sur les arêtes de fermeture et la mécanique du portail.
- Vérifier la fixation de toutes les vis de l'automatisme, les resserrer si nécessaire.
- Vérifier la porte selon les instructions du fabricant.

Contrôle régulier

Les équipements de sécurité doivent être testés au moins tous les six mois. Cet intervalle de contrôle doit être indiqué dans les instructions de maintenance de la porte, conformément à la norme EN 12453-1/2.

Le bon fonctionnement des équipements de sécurité sensibles à la pression (par ex. les barrettes de contact de sécurité) doit être contrôlé toutes les 4 semaines, conformément à la norme EN 60335-2-103.

Vérification	Comportement	oui/ non	Cause possible	Solution
Mise hors circuit				
Immobiliser le battant de portail à la fermeture en utilisant un objet de 50 mm x 50 mm.	L'automatisme inverse son mouvement au contact de l'objet ?	oui	• La déconnexion de force fonctionne.	
		non	• Tolérance de force trop importante. • Le portail est mal réglé.	• Réduire la tolérance de force avec TorMinal jusqu'à passer le contrôle avec succès. Au préalable, ouvrir et fermer 2x le portail complètement et sous surveillance. Voir les instructions de TorMinal. • Régler la porte, faire appel à un spécialiste !
Déverrouillage de secours				
Exécuter la procédure décrite au chapitre « Déverrouillage d'urgence ».	Le portail doit s'ouvrir et se fermer facilement à la main. (portail est bien compensé)	oui	• Tout est OK !	
		non	• Déverrouillage d'urgence défectueux. • Le portail se bloque.	• Réparer le déverrouillage d'urgence. • Contrôler la porte, voir les instructions de maintenance de la porte.
Barrette de contacts de sécurité, si existante				
Ouvrir / fermer le portail et actionner la barrette.	Comportement du portail selon le réglage de l'interrupteur DIP 2. LED Safety s'allume.	oui	• Tout est OK !	
		non	• Rupture de câble, borne mal serrée. • Barrette défectueuse.	• Vérification du câblage, resserrage des bornes. • Mettre l'installation hors service et la protéger contre la remise en service. Contacter le service après-vente !
Barrière lumineuse, si existante				
Ouvrir / fermer la porte en franchissant la barrière lumineuse.	Comportement du portail selon le réglage de l'interrupteur DIP 4. LED Safety s'allume.	oui	• Tout est OK !	
		non	• Rupture de câble, borne mal serrée. • Barrière lumineuse encrassée. • Barrière lumineuse dérégulée (support tordu). • Barrière lumineuse défectueuse.	• Vérification du câblage, resserrage des bornes. • Nettoyer la barrière lumineuse. • Régler la barrière lumineuse. • Mettre l'installation hors service et la protéger contre la remise en service. Contacter le service après-vente !

Assistance en cas de panne

Dysfonctionnement	Cause possible	Solution
L'automatisme ne parvient pas à fermer le portail.	<ul style="list-style-type: none"> La source d'alimentation électrique de la barrière lumineuse est interrompue. L'automatisme était coupé du secteur. L'automatisme était en position intermédiaire lorsqu'il a été débranché du secteur ou déverrouillé d'urgence et a par conséquent commuté en mode homme mort. 	<ul style="list-style-type: none"> Vérifier le raccordement Remplacer le fusible. À la première commande donnée après le rétablissement de l'alimentation électrique, l'automatisme ouvre le portail. Déplacer le portail dans une position finale en mode homme mort et déverrouiller.
L'automatisme ouvre la porte, puis plus aucune réaction aux autres ordres donnés par émetteur portatif.	<ul style="list-style-type: none"> L'entrée de sécurité s'est déclenchée (par ex. barrière lumineuse défectueuse), LED Safety clignote (voir le tableau). 	<ul style="list-style-type: none"> Éliminer l'obstacle obstruant la barrière lumineuse. Réparer la barrière lumineuse. La commande a mal été intégrée.
La vitesse d'ouverture ou de fermeture varie.	<ul style="list-style-type: none"> L'automatisme démarre et ralentit avant d'atteindre la position de fin de course. 	Comportement normal, l'automatisme démarre à vitesse maximale. Avant d'atteindre l'autre position de fin de course, l'automatisme réduit sa vitesse (ralenti).
Le portail se commande uniquement tant que vous maintenez enfoncé le bouton, par ex. le contacteur à clé.	<ul style="list-style-type: none"> Fonction homme mort activée. 	Désactiver le mode homme mort, voir chapitre Sélectionner des réglages pour interrupteurs DIP ou Supprimer les périphériques de sécurité défectueux.
Uniquement récepteur radio !		
Toutes les LED clignotent.	<ul style="list-style-type: none"> Toutes les 112 entrées en mémoire sont occupées. 	<ul style="list-style-type: none"> Supprimer les émetteurs portatifs qui ne sont plus utilisés. Installer un récepteur radio supplémentaire.
L'une des LED sur le récepteur s'allume en permanence.	<ul style="list-style-type: none"> Le signal radio est reçu, une touche de l'émetteur portatif est éventuellement défectueuse ou il existe un signal externe. 	<ul style="list-style-type: none"> Retirer la pile de l'émetteur portatif. Attendre que le signal externe n'émette plus.
L'une des LED sur le récepteur s'allume.	<ul style="list-style-type: none"> Le récepteur radio est en mode de programmation et attend un code radio de l'émetteur portatif. 	Appuyer sur la touche désirée de l'émetteur portatif.

Description des séquences de clignotement des LED

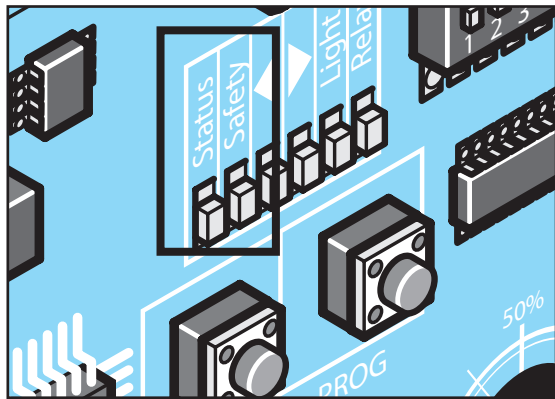

Séquence de clignotement de la LED « Safety »		Signification
████████████████████	Allumée en permanence	Déverrouillage d'urgence actionné, ARRÊT D'URGENCE ou bouton Stop actionné.
■ ■ ■ ■	2x	Barrette de contacts de sécurité tordue ou mise hors circuit effectuée.
■ ■ ■ ■ ■ ■	3x	Barrière lumineuse franchie.
■ ■ ■ ■ ■ ■ ■ ■	4x	Durée >90 secondes, course trop courte ou trop longue.
■ ■ ■ ■ ■ ■ ■ ■ ■ ■	5x	Erreur système : la commande a un défaut ou est en surcharge.
■ ■	1x	Charge de la batterie insuffisante.

Séquence de clignotement de la LED « Status »		Signification
████████████████████	Allumée en permanence	Installation OK.
■ ■ ■ ■ ■	4x	Le mode veille est activé
■ ■ ■ ■	2x	Temps de maintien en position ouverte de la fermeture automatique s'écoule.
■ ...3 sec... ■ ...3 sec... ■ ...3sec... ■	1x	L'automatisme est en mode veille.

Démontage et mise au rebut

Démontage



IMPORTANT !

Respecter les consignes de sécurité !

La procédure à suivre est la même que celle indiquée au paragraphe « Montage », les étapes étant toutefois à effectuer dans l'ordre inverse. Les opérations de réglage décrites ne sont pas applicables dans ce cas.

Mise au rebut



DANGER LIÉ AUX MATIÈRES DANGEREUSES !

Un stockage, une utilisation ou une élimination non conformes des batteries, des piles et des composants de l'automatisme peuvent être dangereux pour la santé des personnes et des animaux. Risque de blessures graves ou danger de mort.

- ▶ Conservez les piles et les batteries hors de la portée des enfants et des animaux.
- ▶ Veillez à ce que les piles et les batteries ne soient pas soumises à des contraintes chimiques, mécaniques et thermiques.
- ▶ Ne rechargez jamais les batteries et les piles usagées.
- ▶ Ne jetez pas les composants de l'automatisme, les batteries et les piles usagées avec les déchets ménagers. Les éliminer dans le respect de la réglementation.
- ▶ Les batteries peuvent contenir des substances chimiques dangereuses qui polluent l'environnement et mettent en danger la santé humaine et animale. Des précautions doivent être prises en particulier lors de la manipulation des batteries contenant du lithium, car elles peuvent s'enflammer facilement et provoquer des incendies si elles ne sont pas manipulées correctement.
- ▶ Les batteries et accumulateurs qui équipent les appareils électriques et pouvant être retirés sans les détruire doivent être éliminés séparément de ceux-ci.



REMARQUE !

Cet appareil est conçu conformément à la directive européenne 2012/19/UE sur les appareils électriques et électroniques usagés (WEEE – waste electrical and electronic equipment).



Cette directive encadre le retour et le recyclage des appareils usagés à l'échelle de l'UE.

Les composants, batteries et piles usagées de l'automatisme ne doivent pas être éliminés avec les déchets ménagers. Éliminez dans les règles de l'art les composants, batteries et piles usagées. Pour cela, vous devez respecter les dispositions locales et nationales en vigueur. Informez-vous sur les modes d'élimination actuels auprès de votre revendeur spécialisé.



FR

Cet appareil, ses accessoires et cordons se recyclent

REPRISE À LA LIVRAISON



OU

À DÉPOSER EN MAGASIN



OU

À DÉPOSER EN DÉCHÈTERIE



Points de collecte sur www.quefairedesdechets.fr
Privilégiez la réparation ou le don de votre appareil !

Garantie et service après-vente

La garantie respecte les dispositions légales. Pour tout recours éventuel à la garantie, contacter le revendeur spécialisé. La garantie est valable uniquement dans le pays où l'automatisme a été acheté.

Les piles, les fusibles et les ampoules sont exclus de la garantie.

Pour bénéficier du service après-vente, commander des pièces de rechange ou des accessoires, contacter votre revendeur.

Réglages de l'interrupteur DIP

Interrupteur	ON	OFF (état à la livraison)
1	Fonction homme mort activée.	Fonction homme mort désactivée.
2	Réaction à l'entrée barrette de contacts de sécurité / mise hors circuit	
	Inversion complète.	Inversion partielle.
3	Potentiomètre de poids bloqué.	Potentiomètre de poids débloqué.
4	Réaction à la barrière lumineuse lors de la fermeture	
	Inversion complète	Inversion partielle
5	Mode veille	
	Veille désactivée	Veille activée
6	Le portail se referme 5 secondes après le franchissement de la barrière lumineuse.	Le déclenchement de la barrière lumineuse réinitialise le temps de maintien en position ouverte réglé.
7	Butée du portail droite.	Butée du portail gauche.
8	Délai de pré-alerte activé.	Délai de pré-alerte désactivé.

Plan de connexion

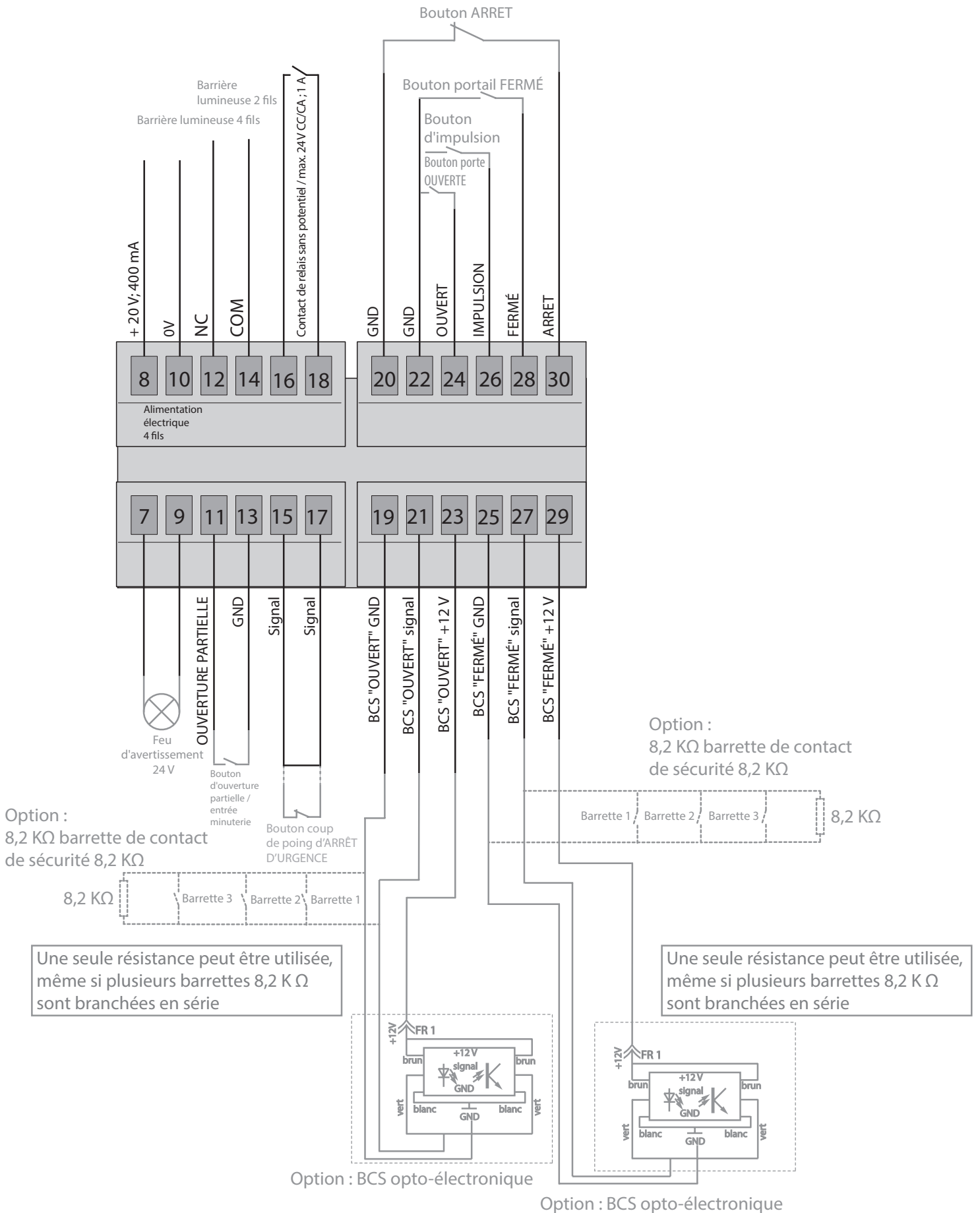

SOMMER Antriebs- und Funktechnik GmbH

Hans-Böckler-Straße 27
73230 Kirchheim/Teck
Germany

www.sommer.eu

© Copyright 2022 Tous droits réservés.