



• ZOOM TECHNIQUE

**Rails de guidage** assemblés avec une barre d'écartement, roulettes synthétiques



• **Panneau** en acier galvanisé avec revêtement d'apprêt à base de poudre polyester, à nervures verticales aspect Pearlgrain, flans lisses ou à cassettes suivant référence.  
• **Cadre** tubulaire renforcé par profils verticaux ou horizontaux suivant référence.

• **Huisserie** en acier galvanisé.

**Poignée intérieure** et serrure avec cylindre profilé + pènes

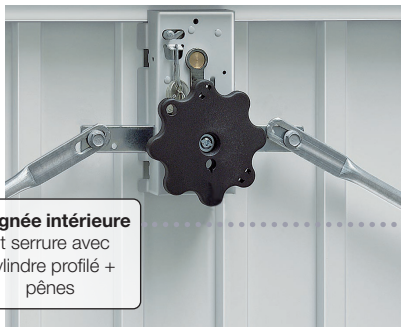

**Loqueteau**

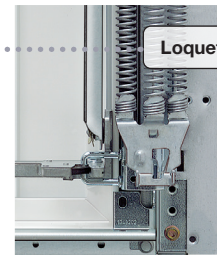

**Protection anti-pincement**

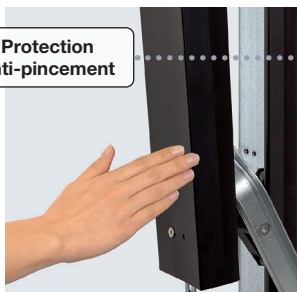

**Verrouillage bras de levier**



**Poignée ovale extérieure**

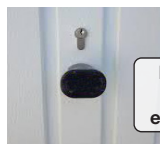

**Ressorts**



• DIMENSIONS

**E** Largeur de passage libre = largeur de commande - 140 mm

**F** Hauteur de passage libre, porte manuelle ou motorisée = hauteur de commande - 90 mm

**Encombrement**

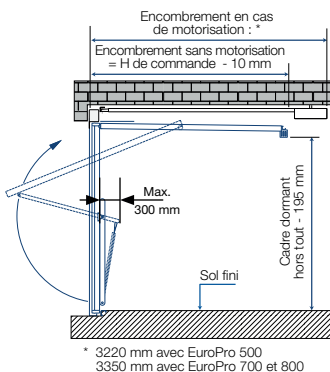

**Coupe en largeur**

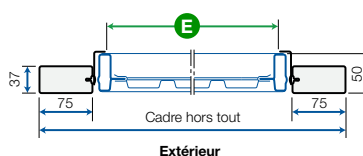

**Coupe en hauteur**

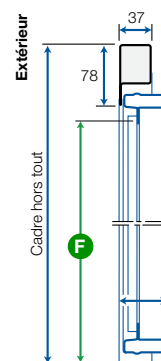

**Montage derrière la baie**

**A** Largeur de baie = largeur de commande

**B** Hauteur de baie = hauteur de commande

**C** Écoinçon 65 mm minimum.

**D** Retombée de linteau 80 mm minimum

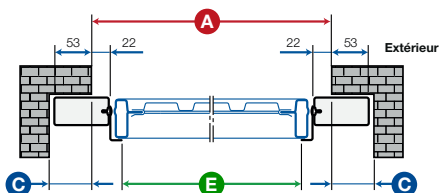

**Montage dans la baie**

**A** Largeur de baie = largeur de commande + 125mm

**B** Hauteur de baie = hauteur de commande + 80 mm

