



Gas Tools

GT60i-NN
GT65i-DA
GT65i-RH
GT65i-RX
GT50i-AX
GT50i-N/O
GT40i-M
GT40i-SCP
GT35i-NN
SGT90i



WARNING: Please read the instructions and warnings for this tool carefully before use.
Failure to do so could lead to serious injury.

SENCO®

NFE2GT5042022

Kyocera Senco Europe
Pascallaan 88, 8218 NJ Lelystad, The Netherlands
+31 320 295 575
senco.eu

Operating Instructions
Original Instructions

Betriebsanleitung
Übersetzung der Ursprünglichen Anweisungen

Mode d'Emploi
Traduction des Instructions Originales

Gebruiksaanwijzing
Vertaling van de Oorspronkelijke Gebruiksaanwijzing

Instruções de Operação
Tradução das instruções originais

Instrucciones de Empleo
La Traducción de las Instrucciones Originales

Instruzione per l'Uso
Traduzione delle Istruzioni Originali

Οδηγίες Χρήσεις
μετάφραση των αρχικών οδηγιών

Bruksvisning
Översättning av de Ursprungliga Undervisningarna

Bruksvisning
Översettelse av de Originale Instruksjonene

Käyttöohjeet
Alkuperäisten Ohjeiden Käännös

Bruksanvisning
Oversættelse af de Originale Instruktationer

Инструкция по эксплуатации
Перевод оригинальной инструкции

Kasutusjuhend
Algne juhendi tõlge

Naudojimo instrukcijos
Originalios instrukcijos vertimas

Lietošanas instrukcijas
Orģinālā norādījuma tulkojums

Instrukcja Obsługi
Tłumaczenie oryginalnej instrukcji

Operativní Instrukce
Překlad původního pokynu

Navodila za Uporabo
Prevod izvirnega navodila

Használati Utasítások
Az eredeti utasítás fordítása

Návod na Použití
Překlad původního pokynu

Instrucţiuni de utilizare
Traducerea instructiunii originale

Инструкции за експлоатация
Превод на оригиналната инструкция

Kullanma Talimatları
Orijinal talimatların çevirisi

EN

DE

FR

NL

PT

ES

IT

GR

SE

NO

FI

DK

RU

EE

LT

LV

PL

CZ

SK

HU

SI

RO

BG

TR

1

SGT90i

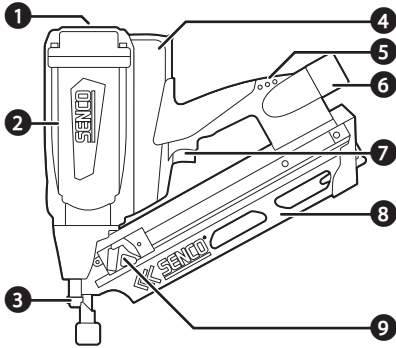

GT60i-NN

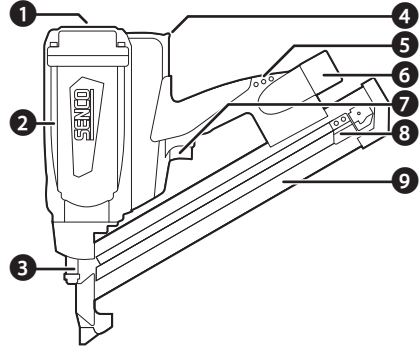

GT65i-DA

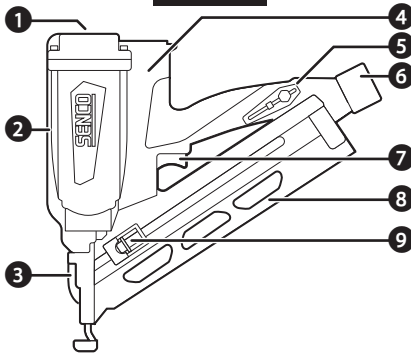

GT65i-RH

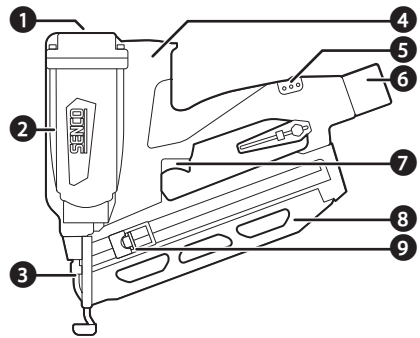

GT65i-RX

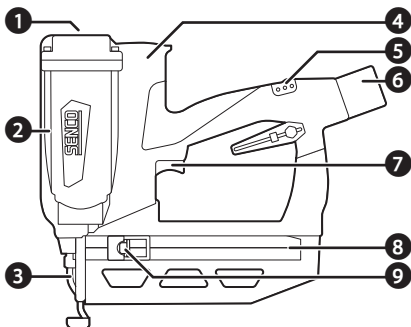

GT50i-AX

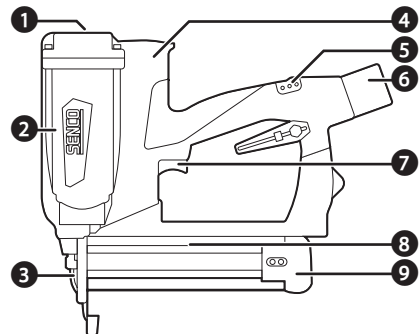

GT50i-N/O

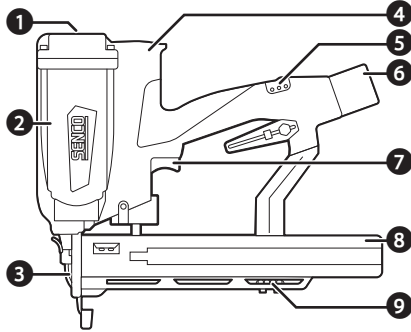

GT40i-SCP

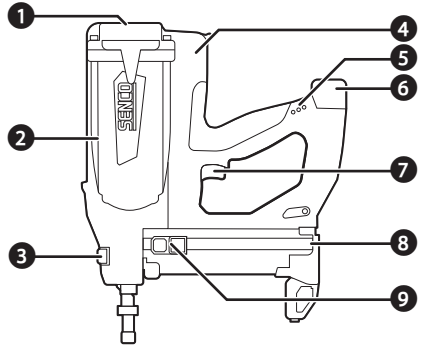

GT35i-HN

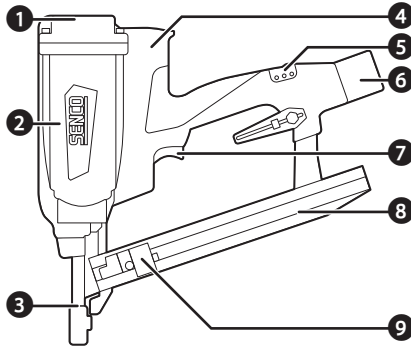

GT40i-M

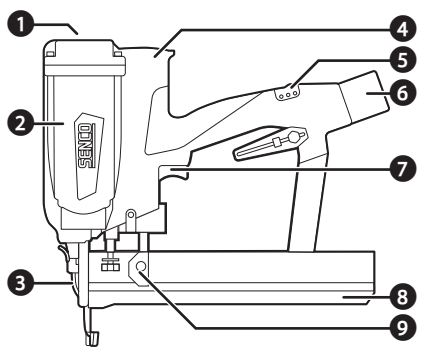

②



③

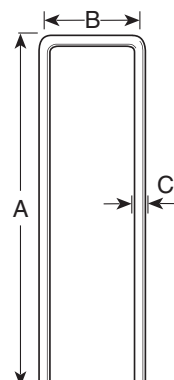

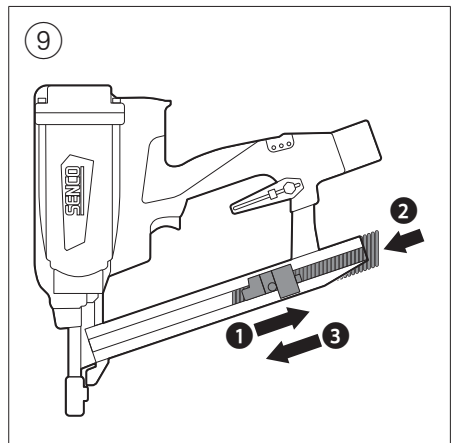
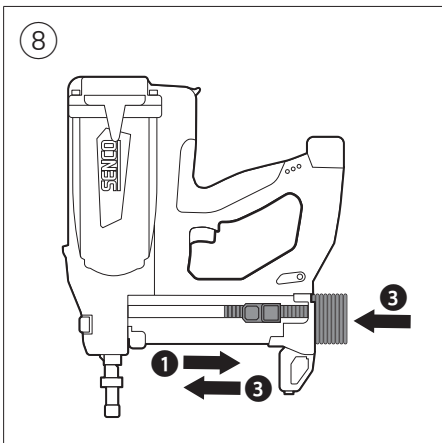
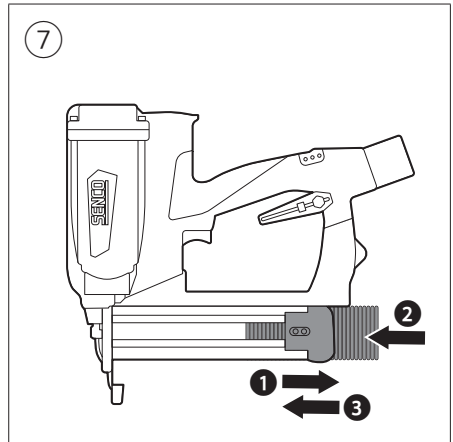
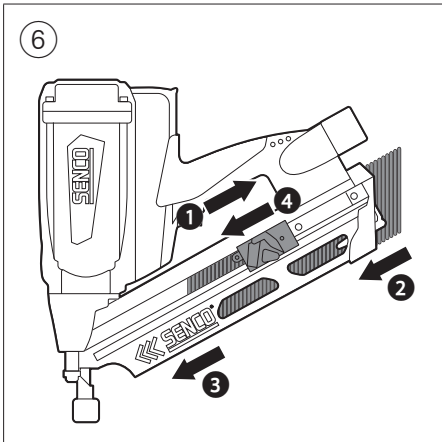
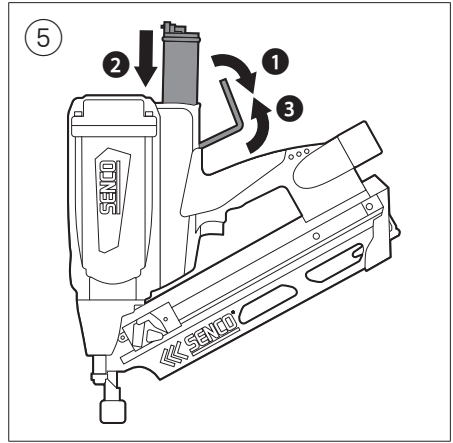
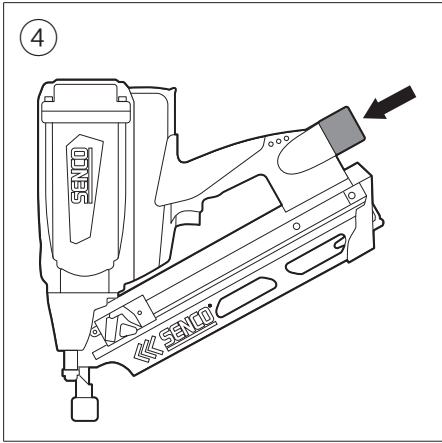

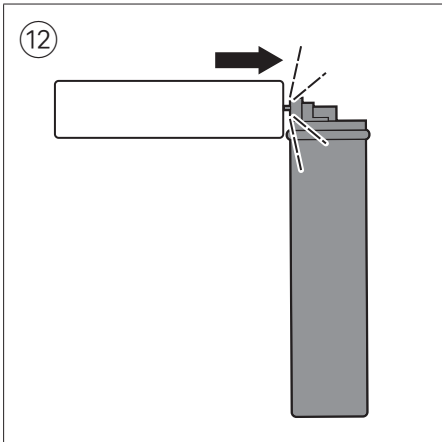
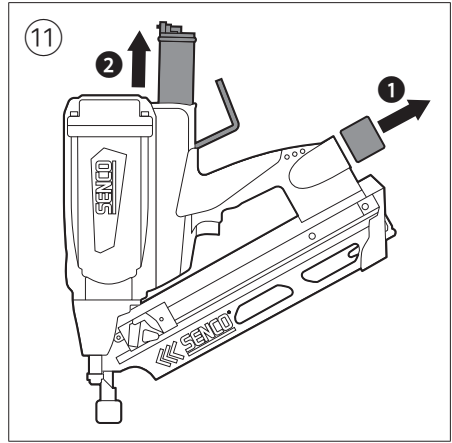
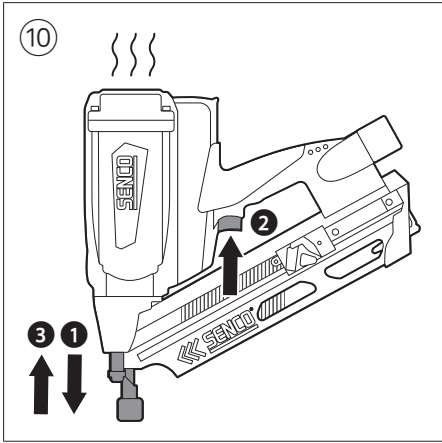

1. INTRODUCTION

1.1. Qualification du personnel

L'outil peut uniquement être utilisé par des membres du personnel qui :

- sont qualifiés et autorisés
- ont entièrement lu et assimilé ce manuel
- sont conscients de tous les dangers potentiels et agissent en conséquence

1.2. Symboles utilisés dans ce manuel

 AVERTISSEMENT	Indique un avertissement.
 Informations	Indique des informations utiles.

2. DESCRIPTION DE L'OUTIL

Il s'agit d'un outil de fixation autonome et entièrement portatif qui utilise comme carburant un hydrocarbure liquide pour alimenter un moteur à combustion interne à entraînement linéaire.

L'outil enflamme un mélange de carburant et d'air pour produire l'énergie nécessaire à l'entraînement du moteur qui, à son tour, fait enfoncer l'attache.

2.1. Utilisation prévue & non prévue

L'outil est conçu comme un outil de fixation.

L'outil est destiné à être utilisé avec les attaches spécifiées dans ce manuel.

L'outil est destiné à un usage professionnel.

L'outil est destiné à être utilisé avec les matériaux suivants :

	SGT90i	GT60i-NN	GT65i-DA	GT65i-RH	GT65i-RX	GT50i-AX	GT50i-N/O	GT40i-SCP	GT35i-HN	GT40i-M	GT40FS
Bois	X	X	X	X	X	X	X		X	X	X
Métal		X						X	X		X
Plastique	X		X	X	X	X	X	X	X	X	X
Béton								X			

2.2. Composants principaux

Voir illustration 1.

1. Filtre à air
2. Ensemble de moteur
3. Réglage de la profondeur d'enfoncement
4. Compartiment de la cartouche de gaz
5. Voyant indicateur de la batterie
6. Compartiment de la batterie
7. Gâchette
8. Ensemble de magasin*
9. Patin d'alimentation

* L'ensemble de magasin varie selon les types de modèles.

2.2.1. Spécifications des accessoires

SENCO propose une gamme complète d'accessoires pour vos outils SENC0, dont :

	SGT90i	GT60i-NN	GT65i-DA	GT65i-RH	GT65i-RX	GT50i-AX	GT50i-N/O	GT40i-M	GT40i-SCP	GT35i-HN	GT40FS
Base de chargeur	VB0150EU	VB0150EU	VB0150EU	VB0150EU	VB0150EU	VB0150EU	VB0150EU	VB0150EU	VB0150EU	VB0150EU	VA0058EU
Jeu d'adaptateur de chargeur, adaptateur mural (CE)	VB0151EU	VB0151EU	VB0151EU	VB0151EU	VB0151EU	VB0151EU	VB0151EU	VB0151EU	VB0151EU	VB0151EU	VB0115EU
Jeu d'adaptateur de chargeur, adaptateur mural (UK)	VB0152EU	VB0152EU	VB0152EU	VB0152EU	VB0152EU	VB0152EU	VB0152EU	VB0152EU	VB0152EU	VB0152EU	VB0116EU

Jeu d'adaptateur de chargeur, adaptateur mural (AU/NZ)	VB0153	VB0153	VB0153	VB0153	VB0153	VB0153	VB0153	VB0153	VB0153	VB0153	Sans objet
Batterie	VB0170EU	VB0170EU	VB0170EU	VB0170EU	VB0170EU	VB0170EU	VB0170EU	VB0170EU	VB0170EU	VB0170EU	VB0109EU
Cartouche de gaz	PC1308P PC1307P	PC1308P PC1307P	PC1309P PC1310P	PC1309P PC1310P	PC1309P PC1310P	PC1309P PC1310P	PC1309P PC1310P	PC1309P PC1310P	PC1308P PC1307P	PC1309P PC1310P	PC1308P PC1307P
Nettoyant pour outils à gaz	PC1235	PC1235	PC1235	PC1235	PC1235	PC1235	PC1235	PC1235	PC1235	PC1235	PC1235
Lunettes de protection	PC1166	PC1166	PC1166	PC1166	PC1166	PC1166	PC1166	PC1166	PC1166	PC1166	PC1166
Coussinet no-mark	VSP-00870	Sans objet	VSP-01446	HC0625	VSP-01418	VSP-01326	Sans objet	VSP-01032	VSP-01490	Sans objet	Sans objet

2.3. Spécifications

Nom de l'outil	SGT90i	GT60i-NN	GT65i-DA	GT65i-RH	GT65i-RX	GT50i-AX	GT50i-N/O	GT40i-M	GT40i-SCP	GT35i-HN	GT40FS
Type d'outil	Combustion linéaire										
Poids	3,49 kg	4,02 kg	2,32 kg	2,2 kg	2,2 kg	2,3 kg	2,47 kg	3,8 kg	2,26 kg	2,17 kg	3,73 kg
Taille (longueur)	377 mm	425 mm	350 mm	350 mm	350 mm	320 mm	365 mm	432 mm	326 mm	337 mm	373 mm
Taille (hauteur)	381,5 mm	393 mm	305 mm	270 mm	270 mm	285 mm	279 mm	385 mm	309 mm	294 mm	356 mm
Taille (largeur)	108 mm	108 mm	96 mm	96 mm	96 mm	86 mm	86 mm	130 mm	86 mm	86 mm	108 mm
Capacité de magasin	70	30	110	100	100	100	140	40	100	175	78
Nombre moyen d'enfoncements par charge de batterie	8000										
Nombre moyen d'enfoncements par cartouche de gaz	1200*										
Mode d'activation	Séquentiel										
Bruit (LpA)	96,2 dBA	101,2 dBA	89,4 dBA	93,6 dBA	92,7 dBA	98,1 dBA	93,7 dBA	101,5 dBA	94,7 dBA	87,8 dBA	97,2 dBA
Bruit (LwA)	100,8 dBA	107,3 dBA	96,8 dBA	99,6 dBA	100,6 dBA	104,4 dBA	97,5 dBA	104,1 dBA	98,5 dBA	100,8 dBA	100,2 dBA
Bruit (LpC)	<130 dB										
Vibration	2,67 m/s ²	2,5 m/s ²	1,96 m/s ²	1,8 m/s ²	1,9 m/s ²	2,19 m/s ²	1,78 m/s ²	2,83 m/s ²	1,82 m/s ²	2,02 m/s ²	4,5 m/s ²
Lubrifiant SENCO recommandé	Inclus dans la cartouche de gaz de propulsion										
Nombre recommandé d'enfoncements max./h	500										

* En fonction de la température et de la hauteur

2.3.1. Informations sur le bruit

Les valeurs de bruit caractéristiques de l'outil et ne représentent pas avec précision le niveau de bruit développé au niveau du point d'utilisation. La conception du lieu de travail peut également contribuer à réduire les niveaux sonores, par exemple en plaçant les pièces à usiner sur des supports insonorisants.

2.3.2. Informations sur les vibrations

Les valeurs de vibration sont caractéristiques de l'outil et ne représentent pas avec précision l'impact sur le système main/bras lors de l'utilisation de l'outil.

2.3.3. Spécifications des attaches SENCO

Voir illustration 2.

	GE	GC	HC	HE	KC
Taille (longueur)	A 50 - 60 mm	57 - 65 mm	75 mm	75 mm	75 - 90 mm
Taille (diamètre)	B 2,9 mm	2,9 mm	3,1 mm	3,1 mm	3,3 mm
Angle de liaison	C 34°	34°	34°	34°	34°

Finition de la tige	D	Annelée	Lisse	Lisse	Annelée	Lisse		
		GT60i-NN	GT65i-DA	GT65i-RH	GT65i-RX	GT50i-AX	GT35i-HN	GT40i-SCP
Taille (longueur)	A	38 - 64 mm	32 - 63 mm	32 - 65 mm	19 - 65 mm	15 - 50 mm	22 - 35 mm	15 - 40 mm
Taille (diamètre)	B	3,3 - 4,3 mm	1,8 mm	1,6 mm	1,6 mm	1,2 mm	2,5 - 2,8 mm	2,7 - 3,1 mm
Angle de liaison	C	34°	34°	20°	0°	0°	20°	0°

Voir illustration 3.

		GT50i-N	GT50i-O	GT40i-M	GT40FS
Taille (longueur)	A	25 - 45 mm	25,4 - 50,8 mm	10 - 38 mm	33 - 40 mm
Couronne (largeur)	B	10,6 mm	10,6 mm	10,6 mm	12,2 mm
Taille (diamètre)	C	1,6 mm	1,4 mm	1,2 mm	3,1 mm







3. SÉCURITÉ

3.1. Précautions de sécurité

L'outil est doté d'une fonction anti-tir à vide, qui permet de laisser quelques attaches dans le magasin et de ne pas l'actionner.

L'outil est doté d'un système de sécurité, qui doit être enfoncé avant de pouvoir appuyer sur la gâchette.

3.2. Symboles de sécurité et marquages sur l'outil

Symbole	Explication
	Veillez à lire et à assimiler les étiquettes et le manuel de l'outil. Le non-respect des avertissements peut entraîner des BLESSURES GRAVES OU MORTELLES.
	Risque d'électrocution.
	Risque d'incendie.
	Dans des conditions abusives, du liquide peut être éjecté de la batterie ; évitez tout contact. En cas de contact accidentel, rincez à l'eau. En cas de contact entre le liquide et les yeux, consultez un médecin. Le liquide éjecté de la batterie peut provoquer des irritations ou des brûlures.
	Portez des lunettes de protection ANSI Z87.1 munies d'écrans latéraux fixés en permanence.
	Utilisez une protection auditive.
	Ne pas exposer l'outil/la batterie/la cartouche de gaz à des températures supérieures à 50 °C (120 °F). Une surchauffe de l'outil/de la batterie/de la cartouche de gaz risque d'entraîner une explosion, un incendie ou un dégagement de gaz inflammable.
	L'outil est un outil de classe II.
	L'outil est certifié CE. KYOCERA SENCO Netherlands B.V., Pascallaan 88, 8218 NJ Lelystad, Pays-Bas



L'outil est certifié UKCA.
KYOCERA SENCO UK Ltd., 630 Europa Boulevard, Warrington WA5 7YH, Royaume-Uni

3.3. Protection individuelle

Utilisez un équipement de protection individuelle. Portez toujours des lunettes de protection. Les équipements de protection tels qu'un masque anti-poussière, des chaussures de sécurité antidérapantes, un casque de chantier ou une protection auditive utilisés dans des conditions appropriées permettront de réduire le risque de blessures corporelles.

3.4. Consignes de sécurité

AVERTISSEMENT Lisez tous les avertissements de sécurité et toutes les instructions. Le non-respect des avertissements et des instructions risque d'entraîner une électrocution, un incendie et/ou des blessures graves.

Conservez tous les avertissements et instructions pour référence ultérieure. Le terme « outil électrique » dans les avertissements fait référence à votre outil électrique fonctionnant sur secteur (à fil) ou à votre outil électrique fonctionnant sur batterie (sans fil).

3.4.1. Sécurité générale

- **Risque d'explosion. N'utilisez jamais l'outil électrique dans une atmosphère explosive ou en présence de matières combustibles tels que des liquides, gaz ou poussières inflammables.** Les gaz d'échappement ou les étincelles provenant de l'outil électrique peuvent enflammer les gaz atmosphériques, la poussière ou d'autres matières combustibles. **Ne pas fumer pendant l'utilisation ou la manipulation de l'outil électrique ou de la cartouche de gaz.**
- **Utilisez et entreposez l'outil électrique et les cartouches de gaz uniquement dans des endroits bien ventilés. Ne pas inhaler les gaz, les gaz d'échappement ou les fumées.** Une exposition à des gaz d'échappement contenant du monoxyde de carbone peut provoquer des nausées, des vertiges, une perte de conscience ou d'autres préjudices physiques.
- **Gardez toujours les outils électriques, les cartouches de gaz, les cellules de batteries et les chargeurs de batteries hors de portée de mineurs et d'autres personnes non formées en la matière.** Les outils électriques sont dangereux lorsqu'ils sont entre les mains d'utilisateurs novices.

3.4.2. Sécurité du lieu de travail

- **Veillez à ce que le lieu de travail soit propre et bien éclairé.** Les zones encombrées ou sombres sont propices aux accidents.

- **N'utilisez pas d'outils électriques dans des atmosphères explosives, par exemple en présence de liquides, de gaz ou de poussières inflammables.** Les outils électriques produisent des étincelles qui peuvent enflammer la poussière ou les fumées.
- **Tenez les enfants et autres personnes présentes éloignés lorsque vous utilisez un outil électrique.** Les distractions peuvent vous faire perdre le contrôle.

3.4.3. Sécurité électrique

- **Les fiches d'alimentation d'outils électriques doivent correspondre à la prise de courant. Ne modifiez jamais la fiche de quelque façon que ce soit. N'utilisez pas d'adaptateur avec des outils électriques mis à la terre (mis à la masse).** Des fiches non modifiées et des prises de courant adaptées réduiront le risque d'électrocution.
- **Évitez tout contact corporel avec des surfaces mises à la terre ou à la masse, tels que des tuyaux, radiateurs, cuisinières et réfrigérateurs.** Il existe un risque accru d'électrocution si votre corps est mis à la terre ou à la masse.
- **N'exposez pas des outils électriques à la pluie ou à des conditions humides.** L'eau qui pénètre dans un outil électrique augmente le risque d'électrocution.
- **Ne mettez pas le cordon à rude épreuve. N'utilisez jamais le cordon pour porter, tirer ou débrancher l'outil électrique. Gardez le cordon à l'écart de la chaleur, de l'huile, de bords tranchants ou de pièces mobiles.** Des cordons endommagés ou emmêlés augmentent le risque d'électrocution.
- **Lorsque vous utilisez un outil électrique à l'extérieur, utilisez une rallonge adaptée à une utilisation en extérieur.** L'utilisation d'un cordon adapté à une utilisation en extérieur réduit le risque d'électrocution. **Lorsque vous utilisez un outil électrique à l'extérieur, utilisez une rallonge adaptée à une utilisation en extérieur marquée « W-A » ou « W ».** Ces cordons sont conçus pour une utilisation en extérieur et réduisent le risque d'électrocution. Si vous utilisez une rallonge, choisissez un calibre suffisant pour amener le courant consommé par l'outil. Un cordon sous-dimensionné provoquera une baisse de la tension de ligne, ce qui entraînera une perte de puissance et une surchauffe.
- **Si l'utilisation d'un outil électrique dans un endroit humide est inévitable, utilisez une alimentation protégée par un disjoncteur différentiel.** L'utilisation d'un disjoncteur différentiel réduit le risque d'électrocution.

3.4.4. Sécurité personnelle

- **Restez vigilant, regardez ce que vous faites et faites preuve de bon sens lorsque vous utilisez un outil électrique. N'utilisez pas un outil électrique en cas de fatigue ou si vous êtes sous l'influence de drogues, d'alcool ou de médicaments.** Un moment d'inattention lors de l'utilisation d'outils électriques peut entraîner des blessures graves.
- **Utilisez un équipement de protection individuelle. Portez toujours des lunettes de protection.** Les équipements de protection tels qu'un masque anti-poussière, des chaussures de sécurité antidérapantes, un casque de chantier ou une protection auditive utilisés dans des conditions appropriées permettront de réduire le risque de blessures corporelles.
- **Empêchez tout démarrage intempestif. Assurez-vous que l'interrupteur est en position d'arrêt avant de brancher la source d'alimentation et/ou le bloc-batterie, de ramasser ou de transporter l'outil électrique.** Le fait de porter des outils électriques avec le doigt sur l'interrupteur ou de mettre sous tension des outils électriques dont l'interrupteur est allumé est propice aux accidents.
- **Retirez toute clé de réglage ou clé à molette avant de mettre**

l'outil électrique sous tension. Une clé ou une clé à molette laissée attachée à une partie rotative de l'outil électrique peut entraîner des blessures.

- **Ne vous penchez pas trop. Gardez toujours une bonne assise et l'équilibre.** Cela permet un meilleur contrôle de l'outil en cas de situations inattendues.
- **Habillez-vous correctement. Ne portez pas de vêtements amples ni de bijoux. Gardez vos cheveux, vêtements et gants éloignés de pièces en mouvement.** Les vêtements amples, les bijoux ou les cheveux longs peuvent être happés par des pièces en mouvement.
- **Si des dispositifs sont prévus pour le raccordement d'installations d'extraction et de dépoussiérage, veillez à ce qu'ils soient raccordés et utilisés correctement.** L'utilisation d'un système de dépoussiérage permet de réduire les dangers liés à la poussière.

3.4.5. Utilisation et entretien d'outils électriques

- **Ne forcez pas sur l'outil électrique. Utilisez le bon outil électrique pour votre application.** Un outil électrique adéquat accomplira le travail mieux et de manière plus sûre, au rythme pour lequel il a été conçu.
- **N'utilisez pas l'outil électrique si l'interrupteur ne permet pas de l'allumer et de l'éteindre.** Tout outil électrique qui ne peut pas être commandé à l'aide de l'interrupteur est dangereux et doit être réparé.
- **Débranchez la fiche de la source d'alimentation et/ou le bloc-batterie de l'outil électrique avant d'effectuer tout réglage, de changer d'accessoires ou de ranger des outils électriques.** Ces mesures de sécurité préventives réduisent le risque de démarrage accidentel de l'outil électrique.
- **Rangez les outils électriques inactifs hors de portée des enfants et ne laissez pas les personnes qui ne connaissent pas l'outil électrique ou ces consignes les utiliser.** Les outils électriques sont dangereux lorsqu'ils sont entre les mains d'utilisateurs novices.
- **Entretien d'outils électriques. Vérifiez que les pièces mobiles ne sont pas mal alignées ou grippées, que des pièces ne sont pas cassées et qu'aucune autre condition ne risque d'affecter le fonctionnement de l'outil électrique. S'il est endommagé, faites réparer l'outil électrique avant de l'utiliser.** De nombreux accidents sont dus à des outils électriques mal entretenus.
- **Gardez les outils de coupe bien tranchants et propres.** Des outils de coupe correctement entretenus et aux bords bien tranchants sont moins susceptibles de se gripper et sont plus faciles à contrôler.
- **Utilisez l'outil électrique, les accessoires et les embouts, etc. conformément à ces instructions, en tenant compte des conditions de travail et du travail à effectuer.** L'utilisation de l'outil électrique pour des opérations différentes de celles prévues peut entraîner une situation dangereuse.

3.4.6. Maintenance

- **Faites réparer votre outil électrique par un réparateur qualifié en utilisant uniquement des pièces de rechange identiques.** Ainsi serez-vous assuré de la sécurité de l'outil électrique.

3.4.7. Sécurité de l'outil

- **Partez toujours du principe que l'outil électrique contient des attaches.** Une manipulation imprudente du cloueur peut entraîner un tir inattendu d'attaches et des blessures.
- **Ne dirigez pas l'outil électrique vers vous-même ou vers une personne se trouvant à proximité.** Un tir inattendu entraînera la décharge de l'attache et provoquera des blessures.

3.4.7.1. Avant utilisation

- **Retirez toutes les attaches de l'outil avant d'insérer la batterie et la cartouche de gaz.** L'outil peut éjecter une attache lors de l'insertion de la batterie et des cartouches de gaz.
- **N'utilisez jamais l'outil si la sécurité, la gâchette ou les ressorts ne fonctionnent plus, manquent ou sont endommagés.** Ne pas procéder à une modification non autorisée ni retirer un élément de sécurité, la gâchette ou des ressorts.
- **Veillez à ce que toutes les vis et tous les capuchons soient bien serrés/fixés à tout moment.** Effectuez des inspections quotidiennes pour vérifier la liberté de mouvement de la gâchette et de la sécurité. N'utilisez jamais l'outil si des pièces manquent ou sont endommagées.
- **Utilisez uniquement des pièces, attaches et accessoires recommandés ou vendus par SENCO.** Ne pas modifier l'outil sans l'autorisation de SENCO.
- **N'utilisez pas l'outil électrique sans étiquette d'avertissement sur l'outil électrique.** Si une étiquette est manquante, endommagée ou illisible, contactez votre représentant SENCO pour en obtenir gratuitement une nouvelle.

3.4.7.2. En cours d'utilisation

- **N'actionnez pas l'outil sauf s'il est maintenu fermement contre la pièce.** Si l'outil n'est pas en contact avec la pièce, l'attache risque d'être déviée de votre cible.
- **N'utilisez pas cet outil pour fixer des câbles électriques.** Il n'est pas conçu pour l'installation de câbles électriques et peut endommager l'isolation de câbles électriques, provoquant ainsi des risques d'électrocution ou d'incendie.
- **N'enfoncez des attaches que dans des surfaces de travail appropriées ; ne les enfoncez jamais dans des matériaux trop durs à pénétrer ; à l'opposé, les matériaux trop mous risquent d'être transcendés par l'attache.** N'actionnez pas l'outil sauf s'il est maintenu fermement contre la pièce.
- **N'enfoncez pas d'attaches près du bord de la surface de travail.** La pièce risque de se fendre et l'attache peut être projetée ou ricocher et heurter quelqu'un.
- **N'enfoncez pas d'attaches sur des attaches déjà placées ou en utilisant l'outil moyennant un angle trop prononcé.** L'attache pourrait être projetée ou ricocher et heurter quelqu'un.
- **N'utilisez jamais une quelconque partie de l'outil (c'est-à-dire le capuchon ou le corps principal) en guise de marteau.** L'outil pourrait s'activer ou être endommagé, et provoquer une situation dangereuse.
- **Gardez vos mains et les autres parties du corps à l'écart de la zone de sécurité de l'outil pour éviter toute blessure éventuelle durant son utilisation.**
- **Lorsque vous utilisez l'outil, vous devez tenir compte du risque de recul une fois qu'une attache a été enfoncée.** Si la sécurité est involontairement en position permettant de contacter de nouveau la surface de travail après un recul, une attache non voulue peut être enfoncée. Par conséquent, pour éviter pareille situation, laissez l'outil reculer complètement de la surface de travail une fois l'attache enfoncée. Ne pas pousser la sécurité sur la surface de travail jusqu'à ce que l'enfoncement d'une seconde attache soit souhaité.
- **Débranchez l'outil de la source d'alimentation lorsque l'attache est coincée dans l'outil.** Lors du retrait d'une attache coincée, le cloueur peut être activé accidentellement s'il est branché.

3.4.7.3. Après utilisation

- **N'effectuez aucune réparation d'urgence sans les outils et l'équipement appropriés.** L'autorisation écrite du fabricant de l'outil doit être obtenue avant d'apporter des modifications quelles qu'elles soient à l'outil.

- **Retirez la batterie et la cartouche de gaz de l'outil avant de procéder à son entretien, de dégager une attache coincée, de quitter la zone de travail, de déplacer l'outil à un autre endroit ou de passer l'outil à une autre personne.**
- **Utilisez des serre-joints ou d'autres aides pratiques pour fixer et maintenir la pièce sur une plateforme stable.** Tenir la pièce à la main ou contre son corps n'est pas suffisamment stable et peut amener une perte de contrôle avec blessures corporelles.
- **Utilisez uniquement des solutions de nettoyage ininflammables. Ne trempez jamais l'outil.** De telles solutions peuvent endommager les joints toriques et d'autres parties de l'outil.

3.4.8. Sécurité de la cartouche de gaz

- **La cartouche de gaz contient un gaz inflammable et un lubrifiant pour l'outil.** Utilisez uniquement des cartouches de gaz recommandées par le fabricant pour votre modèle. Lisez la fiche de données de sécurité (FDS) pour plus d'informations concernant le contenu de la cartouche de gaz.
- **Ne pas incinérer, régénérer ou recycler la cartouche de gaz.** Mettez la cartouche de gaz vide au rebut en conformité avec les réglementations locales et nationales.
- **Ne pas percer ou tenter d'ouvrir la cartouche de gaz.** Certains accessoires convenant à un outil déterminé peuvent entraîner un risque de blessure lorsqu'ils sont utilisés sur un autre outil. La cartouche de gaz contient du gaz inflammable même si elle semble vide.
- **Extrêmement inflammable. La cartouche de gaz contient un gaz liquéfié sous haute pression. La tenir à l'écart de toute source d'ignition telle que flammes, étincelles, voyants lumineux, décharges statiques et surfaces chaudes.** Ne pas pulvériser le contenu, percer, écraser ou tenter d'ouvrir la cartouche de gaz. Ne pas incinérer, recycler, régénérer ou réutiliser le conteneur de la cartouche de gaz.
- **Premiers secours :** en cas d'exposition au combustible,
 - **Yeux** - rincer abondamment à l'eau
 - **Peau** - laver à l'eau et au savon
 - **Inhalation** - déplacer le patient à l'air frais, pratiquer la respiration artificielle. Consultez un médecin si les symptômes sont graves ou persistants. Si nécessaire, consultez la fiche de données de sécurité pour de plus amples informations.

3.4.9. Sécurité de la batterie et du chargeur

- **Ne pas démonter, ouvrir ou décharger des cellules secondaires ou des batteries.**
- **Ne pas exposer les cellules ou les batteries à la chaleur ou au feu.** Éviter de les entreposer à la lumière directe du soleil.
- **Ne pas court-circuiter une cellule ou une batterie.** Ne pas entreposer des cellules ou des batteries n'importe comment dans une boîte ou un tiroir où elles pourraient se court-circuiter l'une l'autre ou être court-circuitées par d'autres objets métalliques.
- **Ne pas retirer une cellule ou une batterie de son emballage d'origine avant qu'elle ne doive être utilisée.**
- **Ne pas exposer les cellules ou les batteries à un choc mécanique.**
- **En cas de fuite d'une cellule, évitez tout contact entre le liquide et la peau ou les yeux.** En cas de contact, lavez la zone touchée abondamment à l'eau et consultez un médecin.
- **Respectez les marques plus (+) et moins (-) de la cellule, de la batterie et de l'équipement et veillez à les utiliser correctement.**
- **N'utilisez pas une cellule ou une batterie qui n'est pas conçue pour être utilisée avec l'outil.**
- **L'utilisation de batteries par des enfants doit faire l'objet d'une surveillance.**

- **Consultez immédiatement un médecin en cas d'ingestion d'une cellule ou d'une batterie.**
- **Essuyez les bornes de la cellule ou de la batterie à l'aide d'un chiffon propre et sec si elles sont souillées.**
- **Les cellules secondaires et les batteries doivent être chargées avant utilisation.** Utilisez toujours le chargeur adéquat et consultez les instructions du fabricant ou le manuel de l'équipement pour les consignes de charge appropriées.
- **Ne laissez pas une batterie en charge prolongée lorsqu'elle n'est pas utilisée.**
- **Après des périodes d'entreposage prolongées, il peut s'avérer nécessaire de charger et de décharger les cellules ou les batteries à plusieurs reprises pour obtenir des performances maximales.**
- **Utilisez uniquement la cellule ou la batterie dans l'application pour laquelle elle a été conçue.**
- **Dans la mesure du possible, retirez la batterie de l'outil lorsqu'il n'est pas utilisé.**
- **Utilisez uniquement des batteries recommandées par le fabricant pour votre modèle.** Certains accessoires convenant à un outil peuvent créer un risque de blessure lorsqu'ils sont utilisés sur un autre outil.
- **Ne pas incinérer la batterie.** Mettez la batterie au rebut ou recyclez-la conformément aux réglementations locales et nationales.
- **Ne pas percer ou tenter d'ouvrir la batterie ou le chargeur de batterie.**
- **Ne pas immerger la batterie ou le chargeur de batterie dans l'eau.** Ne pas exposer la batterie ou le chargeur de batterie à l'eau, à la pluie ou à la neige.
- **Ne pas laisser des objets métalliques entrer en contact avec les bornes de la batterie.**
- **Dans des conditions abusives, du liquide peut être éjecté de**

la batterie ; évitez tout contact. En cas de contact accidentel, rincez à l'eau. Si du liquide entre en contact avec les yeux, consultez un médecin. Le liquide éjecté de la batterie peut provoquer des irritations ou des brûlures.

- **N'autorisez que les enfants âgés d'au moins 8 ans à utiliser le chargeur de batterie.** Fournissez suffisamment d'instructions pour que l'enfant soit capable d'utiliser le chargeur de batterie en toute sécurité et expliquez-lui qu'il ne s'agit pas d'un jouet et qu'il ne peut pas jouer avec.
- **Risque d'éruption.** Ne rechargez jamais des batteries non rechargeables.
- **N'utilisez pas de chargeur autre que celui spécifiquement prévu pour l'équipement.**
- **Risque d'explosion.** N'utilisez jamais le chargeur de batterie dans une atmosphère explosive ou en présence de matériaux combustibles tels que des liquides, gaz ou poussières inflammables.
- **N'utilisez pas un chargeur de batterie défectueux, qui surchauffe et/ou fume lorsqu'il est branché.**
- **Ne branchez pas le chargeur avec un cordon ou une fiche endommagés.** S'ils sont endommagés, faites immédiatement remplacer le cordon ou la fiche par un technicien qualifié.
- **N'utilisez pas le chargeur s'il a reçu un coup violent, après une chute ou s'il a été endommagé d'une quelconque façon. Confiez-le à un réparateur qualifié.**
- **Pour réduire le risque d'électrocution, débranchez le chargeur de la prise en retirant la fiche.** Ne débranchez pas le chargeur en tirant sur le cordon.
- **Veillez à ce que rien ne recouvre le chargeur de batterie.**
- **N'essayez pas d'utiliser un transformateur élévateur de tension, un générateur de moteur ou une prise d'alimentation en CC.**

4. UTILISATION

Lisez le chapitre "Consignes de sécurité" avant d'utiliser l'outil.

4.1. Chargement de la batterie

Voir illustration 4.

1. Mettez la batterie en place dans l'outil, contacts en premier.
2. Poussez la batterie complètement vers l'avant jusqu'à la position de verrouillage. Utilisez uniquement des batteries SENCO.

Indicateur d'état du chargeur

État	LED rouge	LED verte
Inactif – Puissance d'entrée disponible	ON (MARCHE)	OFF (ARRÊT)
Bloc-batterie installé et en charge	ON (MARCHE)	OFF (ARRÊT)
Bloc-batterie à pleine charge	OFF (ARRÊT)	ON (MARCHE)
Protection contre la surchauffe	Clignotement (ON 0,5 s / OFF 0,5 s)	Clignotement (ON 0,5 s / OFF 0,5 s)
Temps de surcharge	Clignotement (ON 0,5 s / OFF 0,5 s)	Clignotement (ON 0,5 s / OFF 0,5 s)

1. Une nouvelle batterie prendra 1,5 heure pour charger.
3. Quand une batterie SENCO complètement chargée est insérée dans l'outil, le témoin lumineux clignote en vert. Si le voyant passe au rouge, la batterie doit être rechargée.

4.2. Chargement de la cartouche de gaz

Voir illustration 5.

 Lisez les instructions de la cartouche de gaz.

1. Retirez le capuchon de la cartouche de gaz. Utilisez uniquement des cartouches de gaz SENCO.
2. Appuyez sur le côté avant de la valve (côté tige) jusqu'à la mise en place.
3. Appuyez sur le côté arrière de la valve jusqu'à la mise en place. La valve est maintenant en place sur la cartouche de gaz et peut être insérée dans l'outil.
4. Ouvrez le couvercle de la cartouche de gaz sur la partie supérieure de l'outil.
5. Insérez l'ensemble cartouche de gaz/valve avec la tige de la valve de commande de débit dirigée vers l'avant de l'outil.
6. En insérant la cartouche de gaz SENCO, veillez à ce que la tige de la valve soit correctement alignée par rapport au petit orifice.
6. Refermez le couvercle de la cartouche de gaz.

4.3. Chargement des attaches

SGT90i, GT60i-NN, GT40i-SCP, GT65i-DA, GT65i-RX, GT65i-RH

Voir illustration 6.

1. Tirez le patin d'alimentation vers l'arrière.
2. Insérez une bande d'attaches dans l'ouverture située à l'arrière du magasin.
3. Poussez la bande d'attaches vers l'avant.
4. Libérez le patin d'alimentation.

- ❗ L'outil est doté d'une fonction anti-tir à vide, qui permet de laisser quelques attaches dans le magasin et de ne pas l'actionner.

GT50i-AX

Voir illustration 7.

- Appuyez sur le loquet du magasin pour tirer le couvercle vers l'arrière.
- Insérez une bande d'attaches dans le côté du magasin.
- Poussez le couvercle du magasin vers l'avant.

GT50i-N/O, GT40i-M, GT40FS

Voir illustration 8.

- Tirez le patin d'alimentation vers l'arrière.
- Insérez une bande d'attaches dans l'ouverture située dans la partie supérieure du magasin.
- Libérez le patin d'alimentation.

GT35i-HN

Voir illustration 9.

- Tirez le patin d'alimentation vers l'arrière.
 - Insérez une bande d'attaches dans l'ouverture située à l'arrière du magasin.
 - Appuyez sur le bouton pour libérer le patin d'alimentation. Le patin d'alimentation se déplace vers la bande d'attaches.
- ❗ L'outil est doté d'une fonction anti-tir à vide, qui permet de laisser quelques attaches dans le magasin et de ne pas l'actionner.

4.4. Utilisation de l'outil

Voir illustration 10.

- En appuyant la sécurité contre la surface de travail, du combustible est injecté dans la chambre de combustion et mélangé à de l'air.
- Avec la sécurité contre la surface de travail, appuyez sur la gâchette. Une étincelle enflamme le mélange combustible/air. La combustion actionne l'ensemble de piston et enfonce l'attache.
- Relevez l'outil, relâchez la gâchette et la chambre de combustion s'ouvre. Le ventilateur chasse le gaz chaud et refroidit les parties internes.

GT65i-DA, GT65i-RH, GT65i-RX, GT50i-AX, GT50i-N/O, GT40i-SCP, GT35i-HN

- ❗ Le ventilateur tournera pendant environ 3 secondes après le tir. C'est normal.

5. ENTRETIEN

Lisez le chapitre "Consignes de sécurité" avant de procéder à l'entretien de l'outil.

- ❗ L'outil à enfoncer des attaches doit être correctement entretenu à intervalles réguliers en conformité avec les instructions du fabricant.

5.1. Entretien quotidien

Voir illustration 11.

- Lorsque l'outil est hors tension, effectuez une inspection quotidienne pour vérifier le libre mouvement de l'élément de sécurité et de la gâchette. N'utilisez pas l'outil si l'élément de sécurité ou la gâchette sont grippés ou coincés.
- Essayez l'outil tous les jours et vérifiez l'absence de signes d'usure.
- Retirez toujours la batterie et la cartouche de gaz à la fin de la journée et avant de ranger l'outil dans sa mallette. Toujours entreposer et transporter dans la mallette d'origine SENCO.

4.5. Retrait d'attaches coincées

SGT90i, GT60i-NN

⚠ Avant d'essayer de retirer une attache coincée, retirez la cartouche de gaz et la batterie.

- Avec le doigt à l'écart de la gâchette, retirez la bande d'attaches du magasin.
- Retirez les attaches coincées à l'aide d'une pince.
- Remettez la bande d'attaches en place.
- Remettez la cartouche de gaz et la batterie en place.

GT65i-DA, GT65i-RH, GT65i-RX, GT50i-AX, GT50i-N/O, GT40i-M

⚠ Avant d'essayer de retirer une attache coincée, retirez la cartouche de gaz et la batterie.

- Tirez le patin d'alimentation vers l'arrière en position de verrouillage et retirez les attaches.
- Déverrouillez le loquet EZ-Clear et ouvrez la porte.
- Retirez les attaches coincées.
- Fermez la porte et le loquet.
- Remettez la cartouche de gaz et la batterie en place.

GT40i-SCP

⚠ Avant d'essayer de retirer une attache coincée, retirez la cartouche de gaz et la batterie.

- Avec le doigt à l'écart de la gâchette, retirez la bande d'attaches du magasin.
- Ouvrez la porte de déblocage.
- Retirez les attaches coincées à l'aide d'une pince.
- Remettez la bande d'attaches en place.
- Remettez la cartouche de gaz et la batterie en place.

GT35i-HN

⚠ Avant d'essayer de retirer une attache coincée, retirez la cartouche de gaz et la batterie.

- Avec le doigt à l'écart de la gâchette, retirez la bande d'attaches du magasin.
- Ouvrez la porte avant.
- Retirez les attaches coincées à l'aide d'une pince.
- Fermez la porte avant.
- Remettez la bande d'attaches en place.
- Remettez la cartouche de gaz et la batterie en place.

5.2. Entretien tous les deux jours

Le filtre à air situé dans la partie supérieure de l'outil doit être nettoyé tous les deux jours. Les environnements extrêmement poussiéreux ou remplis de débris peuvent nécessiter un nettoyage plus fréquent de l'outil.

5.3. Entretien trimestriel

SENCO recommande de nettoyer la chambre de combustion en moyenne tous les 3 mois ou après avoir utilisé 8 à 9 cartouches de gaz (10 000 tirs) dans l'appareil.

5.4. Test de la cartouche de gaz

Voir illustration 12.

⚠ N'effectuez jamais ce test à proximité d'une flamme nue, d'étincelles ou en fumant, ou lorsque du combustible risque d'être projeté dans vos yeux.

⚠ Portez des lunettes de protection pour effectuer ce test.

1. Pour déterminer si la cartouche de gaz en contient encore, tenez-la en position verticale et placez un objet solide contre la tige de dosage.
2. Poussez sur le capuchon de la cartouche de gaz pour engager la buse.
3. Appuyez délicatement sur la buse, une petite quantité de combustible doit s'en échapper.
4. Si tel n'est pas le cas, mettez la cartouche de gaz au rebut de manière appropriée.

6. DÉPANNAGE

Problème	Cause	Solution
La LED rouge est allumée et l'outil n'a pas fonctionné.	Il se peut que la batterie soit trop faible.	Remplacez la batterie par une batterie à pleine charge.
L'outil fonctionne normalement mais les attaches ne sont pas complètement enfoncées.	Le réglage de la profondeur d'enfoncement n'est pas suffisant.	Régulez la profondeur d'enfoncement sur le réglage le plus profond.
	Le cylindre est encrassé.	Nettoyez le cylindre avec le nettoyeur approprié.
	La batterie est vide.	Vérifiez la batterie et remplacez-la si nécessaire.
	La cartouche de gaz ne contient plus de combustible.	Remplacez la cartouche de gaz par une nouvelle.
	Le joint fuit au-dessus de la chambre de combustion.	Appuyez sur la sécurité et maintenez-la enfoncée pendant une minute avant d'activer la gâchette. Si l'outil n'a pas tiré, il se peut qu'un joint présente une fuite au-dessus de la chambre de combustion. Envoyez l'outil au centre de service près de chez vous.
Le ventilateur ne fonctionne pas ou fonctionne plus lentement que la normale et le témoin lumineux est rouge.	La batterie est vide.	Remplacez la batterie par une batterie à pleine charge.
		Si toutes les mesures ci-dessus n'ont donné aucun résultat, envoyez l'outil à un centre de service près de chez vous.
La batterie n'accepte pas la charge ou le chargeur chauffe durant la charge.	La batterie est endommagée, épuisée, n'a pas eu le temps de se charger ou est trop froide.	Surveillez le temps de charge pour veiller à ce que la batterie ait suffisamment de temps pour se recharger.
		Remplacez la batterie par une batterie à pleine charge.
		Remplacez le chargeur si la batterie fonctionne bien sur l'outil mais ne peut pas être chargée sur le chargeur.
		Réchauffez la batterie à l'intérieur.
Le chargeur chauffe, fait du bruit ou produit de la fumée.	Le chargeur est endommagé et ne doit plus être utilisé.	Débranchez immédiatement le chargeur et remplacez-le par un nouveau.
L'élément de contact avec la pièce n'est pas complètement enfoncé et l'outil ne peut pas être utilisé.	L'élément de contact avec la pièce est plié ou le guidage du mécanisme de sécurité est collé à l'accumulation de saleté.	Nettoyez le guidage de sécurité. Réparez ou remplacez l'élément de contact avec la pièce.
	Le mécanisme de verrouillage est actif.	Chargez plus d'attaches.
L'outil ne démarre pas, la LED est verte et le ventilateur fonctionne.	Le fil de bougie est détaché.	Vérifiez le fil de bougie en retirant le capuchon.
	La bougie d'allumage est encrassée.	Nettoyez la bougie d'allumage.
	La cartouche de gaz ne contient plus de combustible.	Remplacez la cartouche de gaz par une nouvelle.
	La bougie d'allumage est endommagée.	Remplacez la bougie d'allumage.
	La tête de cylindre et la bougie d'allumage sont encrassées.	Nettoyez la tête de cylindre et la bougie d'allumage.
	La sécurité ne s'engage pas complètement.	Engagez complètement la sécurité.
	Le magasin contient moins de 6 attaches.	Assurez-vous que le magasin contient au moins 7 attaches ou plus.
		Si toutes les mesures ci-dessus n'ont donné aucun résultat, envoyez l'outil à un centre de service près de chez vous.
L'outil fonctionne normalement, mais aucune attache n'est enfoncée.	Le mauvais type d'attaches a été utilisé.	Utilisez le type correct d'attaches.
	Le cylindre est encrassé.	Nettoyez le cylindre avec le nettoyeur approprié.
	Une attache est coincée.	Dégagez l'attache coincée avant d'utiliser l'outil.
	Le poussoir d'attaches ne s'est pas engagé correctement dans la bande d'attaches.	Ajustez pour un engagement total.
La chambre de combustion ne revient pas en position de départ.	L'élément de contact avec la pièce est plié ou encrassé. Vérifiez l'élément de contact avec la pièce et réparez-le ou remplacez-le.	Nettoyez le guidage de sécurité.
L'entraînement n'est pas revenu dans sa position initiale.	La batterie est vide.	Remplacez la batterie par une batterie à pleine charge.
	L'outil est encrassé.	Nettoyez l'outil avec un liquide de nettoyage approprié.
	La bague du piston est usée.	Vérifiez l'état d'usure de la bague du piston.
	Il se peut que l'outil ait surchauffé.	Nettoyez ou remplacez le filtre d'admission d'air.
	La lame d'entraînement et l'alésage du nez sont encrassés.	Nettoyez la lame d'entraînement et l'alésage du nez à l'aide d'un nettoyeur dégraissant.

L'outil semble perdre de la puissance.	La cartouche de gaz ne contient plus de combustible.	Remplacez la cartouche de gaz par une nouvelle.
	Il se peut que l'outil ait surchauffé.	Nettoyez ou remplacez le filtre d'admission d'air.
	Le fil de bougie est détaché.	Vérifiez le fil de bougie en retirant le capuchon.
	L'outil est encrassé.	Nettoyez l'outil avec un liquide de nettoyage approprié.
La sécurité ne s'enfonçe pas complètement, l'outil ne fonctionne pas.	La sécurité ne peut pas se débloquent.	Si toutes les mesures ci-dessus n'ont donné aucun résultat, envoyez l'outil à un centre de service près de chez vous.
	La sécurité est encrassée.	Nettoyez et lubrifiez le guidage avec de l'huile SENCO.
	La sécurité est endommagée.	Remplacer la sécurité.
	Le patin d'alimentation est dans la mauvaise position.	Positionnez le patin d'alimentation derrière les attaches.
L'outil fonctionne correctement, mais les attaches sont parfois insuffisamment ou trop enfoncées.	Les attaches ne sont pas conformes aux spécifications.	Utilisez des attaches conformes aux spécifications.
	Le patin d'alimentation est dans la mauvaise position.	Positionnez le patin d'alimentation derrière les attaches.
	Une attache est coincée.	Dégagez l'attache coincée avant d'utiliser l'outil.

En cas de panne autre que celle décrite ci-dessus, cessez d'utiliser l'outil et contactez votre revendeur local pour le faire réparer.

7. GARANTIE

Compte tenu des contraintes énoncées ci-dessous, SENCO garantit la fiabilité et la qualité des produits de marque SENCO autorisés qu'il fournit.

- SENCO garantit à l'utilisateur final que les produits suivants seront exempts de défauts de construction, d'assemblage et de matériel pendant la période de garantie spécifiée ci-dessous.

Produit	Période de garantie
SENCO ® XP Série Red Cap, outils pneumatiques	Cinq ans
SENCO Série Pro, outils pneumatiques	Un an
SENCO Série Semi-Pro, outils pneumatiques	Un an
SENCO Série Black Label, outils pneumatiques	Un an
SENCO Série DuraSpin ®, outils électriques et à batterie	Un an
SENCO DuraSpin ® Série 2020, outils électriques et à batterie Outils à batterie sans fil SENCO	Cinq ans
Outil à batterie sans fil SENCO	Deux ans
Batteries et chargeurs pour outils SENCO	Un an
Outils à gaz SENCO	Deux ans
Produits reconditionnés SENCO	Un an
Compresseurs SENCO	Un an
Outils de fixation d'armature SENCO	Un an
Solutions Smart SENCO	Un an
Outils pour agrafes hog ring SENCO	Un an
Autres outils SENCO	Un an

- La période de garantie prend cours le jour où l'utilisateur final achète le produit et/ou 1 an après que l'outil a été retiré de la gamme de produits, selon la première date.
- Pour faire valoir la garantie, l'utilisateur final doit envoyer les produits défectueux ou leurs pièces, y compris le numéro de série et le reçu de vente original et daté ou la preuve d'achat du détaillant ou du revendeur d'origine, port payé d'avance, au détaillant ou au revendeur d'origine.
- SENCO n'est pas tenu de procéder à des réparations ou à des remplacements de quelques produits que ce soient ou de leurs pièces sur place.
- Pendant la période de garantie, SENCO ou ses distributeurs répareront

ou remplaceront les produits défectueux ou leurs pièces, exclusivement ou principalement en raison d'une imperfection de construction, d'assemblage ou de matériau, au choix et aux frais de SENCO, sous réserve des contraintes de la présente politique de garantie.

- La réparation ou le remplacement de produits ou de leurs pièces sous garantie n'entraîne en aucun cas la prolongation de la période de garantie. La période de garantie initiale résiduelle du produit ou de la pièce remplacé(e) s'appliquera à chaque produit ou pièce de remplacement.
- SENCO deviendra le propriétaire des produits ou des pièces ayant été remplacés par SENCO ou ses distributeurs en raison de leur conformité à la garantie de SENCO, sans être tenu à aucune compensation à cet égard.
- Sont exclus de la garantie :
 - l'usure normale et les pièces d'usure, par exemple les joints toriques en caoutchouc, les joints, les lames d'entraînement, les butées de piston, les ensembles piston/entraînement, les isolateurs, les courroies d'entraînement, les filtres à air et les systèmes de combustibles, les embouts ;
 - toute imperfection résultant ou ayant résulté du fait que de l'air comprimé propre, sec et régulé n'a pas été utilisé et/ou que la pression d'air appliquée a dépassé le maximum indiqué sur le moulage de l'outil (outils pneumatiques) ;
 - toute imperfection résultant ou ayant résulté d'une usure normale, d'une mauvaise application, d'un usage abusif/d'une mauvaise utilisation, de modifications ou d'un entreposage inappropriés, de l'expédition/du transport, d'accidents, d'une négligence, d'un fonctionnement à des vitesses ou à des tensions (unités électriques uniquement) autres que celles recommandées ;
 - toute imperfection résultant ou ayant résulté d'explosions, d'incendies et de catastrophes naturelles, telles que des ouragans, inondations et tremblements de terre ;
 - toute imperfection résultant ou ayant résulté du non-respect des consignes d'utilisation, des spécifications et/ou des schémas d'entretien. Lisez le manuel de l'utilisateur pour connaître les consignes d'utilisation, les spécifications et les consignes d'entretien ;
 - toute imperfection causée par des réparations, des modifications du produit ou des tentatives en la matière par l'utilisateur final ou un tiers ;

- les frais de main-d'œuvre ou la perte ou les dommages résultant d'une utilisation, d'un entretien ou de réparations inappropriés ne sont pas couverts par cette garantie ;
- toute demande de garantie reçue après l'expiration de la période de garantie, telle que spécifiée dans la présente garantie de l'utilisateur final.
- Les coûts supplémentaires, tels que l'expédition/le transport, des exigences particulières en matière d'emballage et les frais de déplacement et d'hébergement, sont à la charge des utilisateurs finaux.
- Si une réclamation est infondée, tous les frais encourus, y compris les frais de manutention, d'inspection, d'expédition et les frais administratifs, par SENCO ou ses distributeurs seront facturés à l'utilisateur final.
- Après l'expiration de la période de garantie, tous les coûts de réparation ou de remplacement, y compris les frais de manutention, d'inspection, d'expédition et les frais administratifs, seront facturés à l'utilisateur final.
- Sans préjudice des délais de prescription légaux, la prescription de toutes les réclamations et de tous les recours à l'encontre de SENCO et de tiers impliqués par SENCO pour l'exécution du contrat est d'un an.
- Si SENCO ne respecte pas le présent contrat, l'utilisateur final ne sera pas dégagé des obligations découlant du présent contrat ou de tout autre contrat.
- Lorsque les conditions de garantie ne peuvent être respectées, en raison par exemple d'interdictions d'importation ou d'exportation, de grèves ou d'autres circonstances imprévues, la période de garantie sera prolongée en conséquence.
- La responsabilité de SENCO est limitée à la garantie. SENCO n'est pas responsable de dommages causés par le fonctionnement ou le non-fonctionnement des produits tels que livrés, réparés ou modifiés par SENCO ou ses distributeurs, y compris, mais sans s'y limiter, les pertes de production, le manque à gagner, la réduction de la plage utile, les pertes commerciales ou les dommages consécutifs ou indirects de quelque nature que ce soit.

8. MISE AU REBUT

- Cet outil ne doit pas être jeté avec d'autres déchets ménagers et cette mesure s'applique dans toute l'UE. Afin de prévenir les éventuels dommages causés à l'environnement ou à la santé humaine par une élimination incontrôlée de déchets, vous êtes responsable de leur recyclage afin de favoriser la réutilisation durable de matières premières. Pour renvoyer votre outil usagé, vous pouvez utiliser les systèmes habituels de renvoi et de collecte ou contacter le magasin où vous l'avez acheté. Ils peuvent recycler cet outil pour l'environnement.
- Mettez la cartouche de gaz vide au rebut conformément aux réglementations locales et nationales.
- Mettez la batterie au rebut ou recyclez-la conformément aux réglementations locales et nationales.

9. DÉCLARATION DE CONFORMITÉ

Nous

KYOCERA SENCO Netherlands B.V.
Pascallaan 88
8218 NJ Lelystad, Pays-Bas

déclarons, en vertu de notre responsabilité exclusive, ce qui suit:

SGT90i, GT60i, GT65i-DA, GT65i-RH, GT65i-RX, GT50i-AX, GT50i-N/O, GT40i-M, GT40i-SCP

conformément à la (aux) directive(s) suivante(s) :

2006/42/EC	2014/30/EU	012/19/EU
2014/35/EU	2011/65/EU	

est conforme aux exigences essentielles applicables en matière de santé et de sécurité, telles que stipulées dans les documents ci-dessous :

EN ISO 12100	ISO 8662-11+A1	EN 50581
EN 792-13+A1	EN 60745-1	EN 60335-2-29
EN 12549+A1	EN 60745-2-16	EN 62133

AZ/NZ:

IEC62133	60335.1:2011-A1-4	AS/NZS CISPR 14.1
UN38.3	EN55014-1	
60335.2.29.2017	EN55014-2	

Signé par : Tim Lansing

Poste : Technique

Lieu du document : KYOCERA SENCO Netherlands B.V., Pascallaan 88, 8218 NJ Lelystad, Pays-Bas

Version initiale: 21/12/2021