

NOTICE DE MONTAGE **CARPORT C210** autoportant

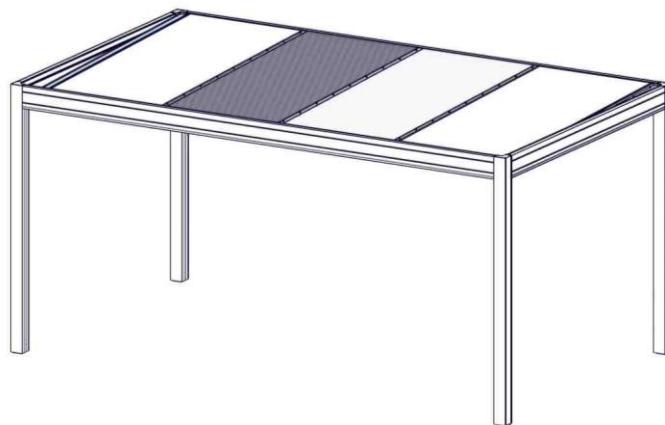

CARPORT < 6m

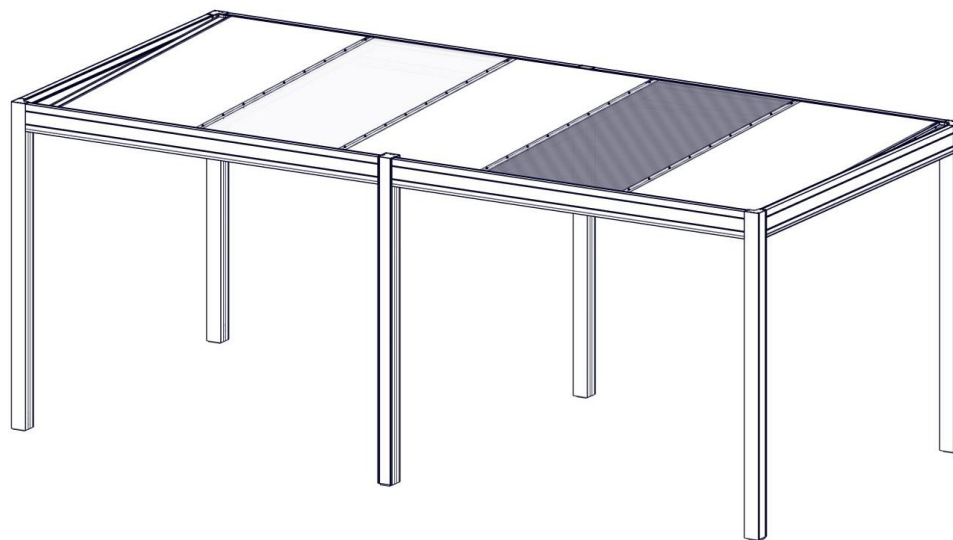

CARPORT > 6m

« Tous nos emballages sont recyclables, consignes de tri à l'extérieur du colis »



B15638-0623

OUTILS NECESSAIRES :

- 1 jeu de clés Allen (4 et 6)
- 1 visseuse
- douille hexagonale de 8
- 1 embout cruciforme
- 1 perceuse et forets selon diamètre des fixations au sol
- 1 pistolet Mastic

MONTAGE : 2 personnes

Prévoir de la graisse pour y tremper les boulons, vis à tôles et auto perceuses inox au moment de l'installation.
Cela afin de limiter les réactions électrolytiques entre l'aluminium et l'inox.

ATTENTION,







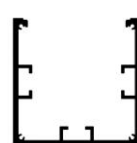
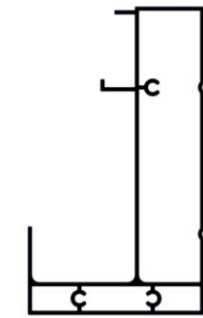

- les éléments de fixation au sol et au mur ne sont pas fournis, ils doivent être choisis en fonction de la nature de votre sol et de votre mur.
(Trous Ø12 prévus dans platines basses et cornières de fixation murale)
- En l'absence de dalle béton au sol, réalisez des plots béton au niveau de chaque poteau pour pouvoir fixer les platines. Dimensions minimales recommandées : 500x500x500mm + ferrailage

PROFILS





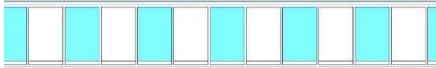



Avant de procéder aux différentes phases de montage, contrôler que tous les composants soient présents en se référant à la liste et vérifier qu'aucun élément ne soit endommagé.



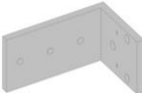



Rep.	Désignation	Quantité		Représentation
		Carport <6m	Carport >6m	
1G	Poteau Gauche profil 120x120	2		
1D	Poteau Droit profil 120x120	2		
1M	Poteau Milieu bas profil 120x120	/	1	
1N	Poteau milieu haut profil 120x120	/	1	
3	Traverse profil 120x210	2	4	
4	Longeron profil 120x210	2		

B15638-0623

Rep.	Désignation	Quantité		Représentation
		Carport <6m	Carport >6m	
5	Panne tube 60x60	5	6	
6	Entretoise panne tube 30x20	4	5	
7	Obturateur profil 20x20	4	5	
8	Closoir poteau profil 100x11	4	6	
9	Coiffe milieu plat 60x3	3	4	
10	Coiffe extrémité profil 107x20	2		
11	Panneau ép.16	4	5	
12	Tube écoulement PVC Ø40	2		

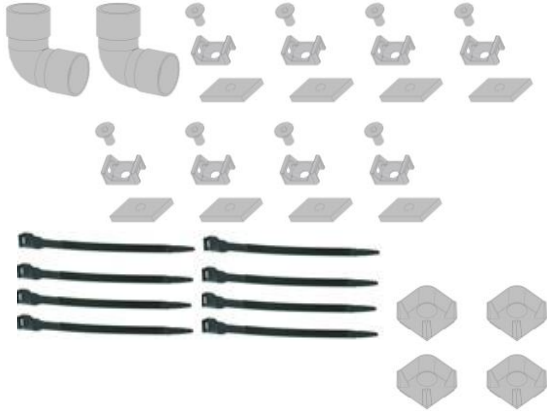
CARTON COMPOSANTS

Rep.	Désignation	Quantité		Représentation
		Carport <6m	Carport >6m	
14	Cache angle	4		
16	Renfort poteau	4		
17	Platine basse	4	6	
18	Bouchon poteau	4		
19	Bouchon poteau mural	/	1	
20	Bouchon haut poteau milieu	/	1	
27	Support panne	5	6	
SASB14086D	Sachet fixation basse (2 vis CHC M8x20 + 1 contre plaque)	4	6	

Rep.	Désignation	Quantité		Représentation
		Carport <6m	Carport >6m	
165	Sachet 5 vis auto-perçuses TCB Ø4.2x13	3	4	
189	Cartouche de mastic	1		
190	Stick de retouche	1		
219	Sachet évacuation d'eau (2 coudes + 4 raccords eau + 4 évacuation d'eau + 8 colliers + 8 embases à visser + 8 écrous M6 25x16 + 8 vis FHC M6x12)	1		
220	Sachet support panne (1 vis auto-perçuse TH Ø5.5x45 + 4 vis auto-perçuses TH Ø5.5x19)	5	6	
221	Sachet fixation coiffe (10 vis auto-perçuses TH Ø5.5x45 + 10 rondelles étanches inox/néoprène)	5	6	
15	Joint 12x3	Env. 23m	Env.29m	

Implantation du CARPORT

ATTENTION,

- les éléments de fixation au sol ne sont pas fournis, ils doivent être choisis en fonction de la nature de votre sol.

(Trous Ø12 prévus dans platines basses)

-En l'absence de dalle béton au sol, réalisez des plots béton au niveau de chaque poteau pour pouvoir fixer les platines. Dimensions minimales recommandées : 500x500x500mm + ferrailage

Contrôler les aplombs, les niveaux et les diagonales

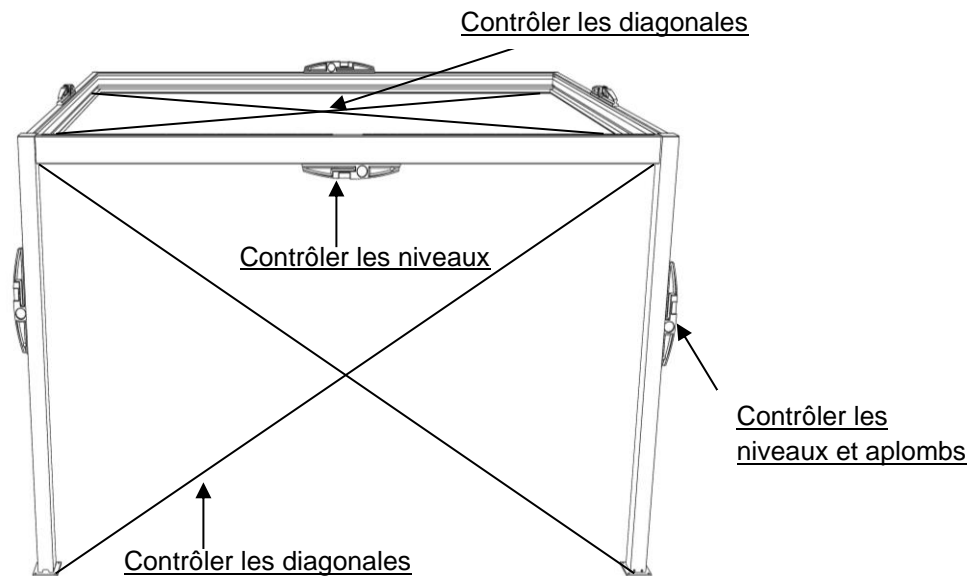

Montage

1/ Assemblage du cadre

1-1/ Préparer les poteaux

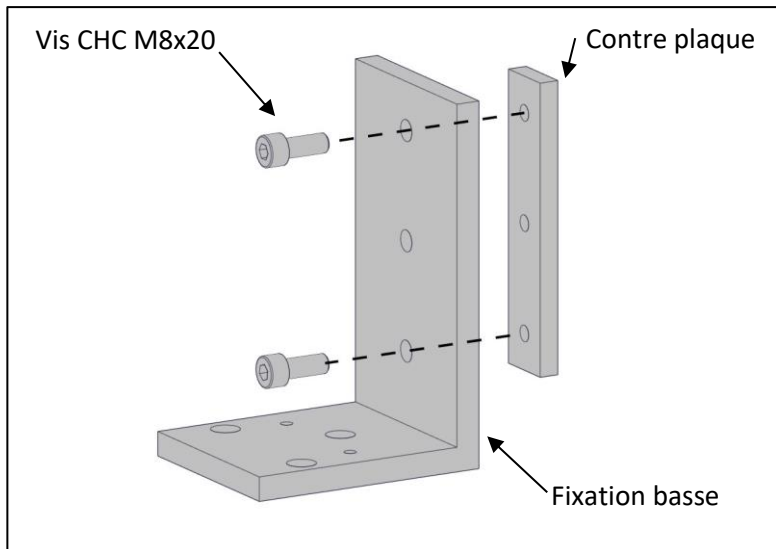

Visserie nécessaire :

SPER190 : 2 vis CHC M8x20

Outil nécessaire :

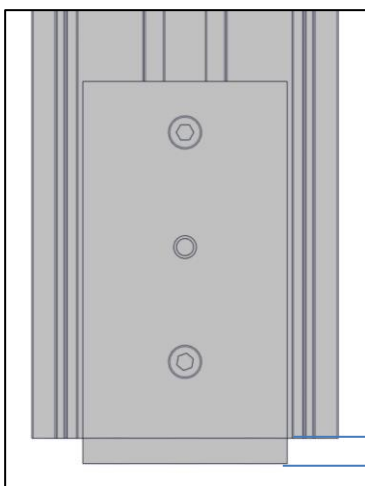
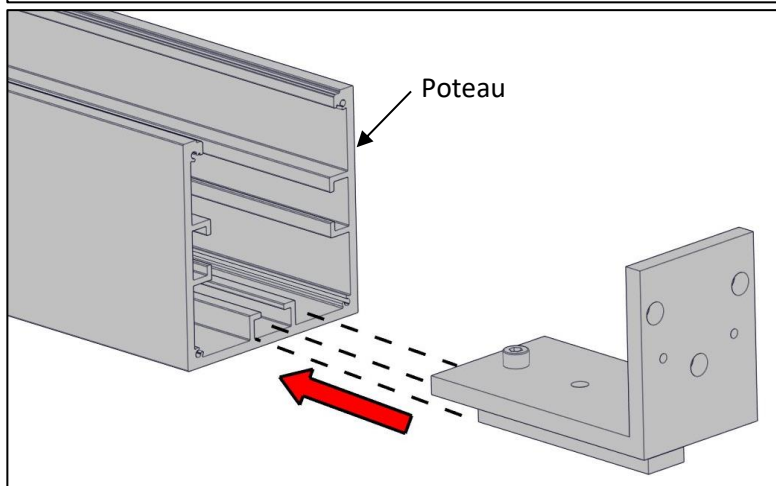

1-2/ Assemblage du cadre du CARPORT <6m

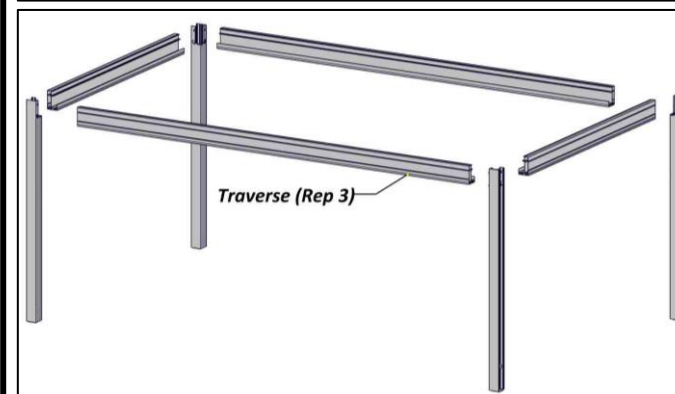
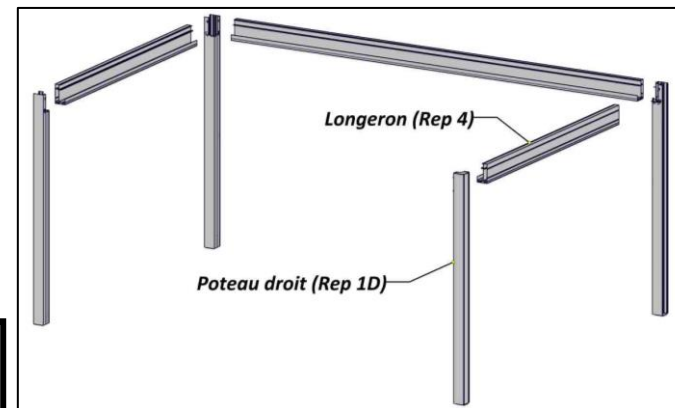
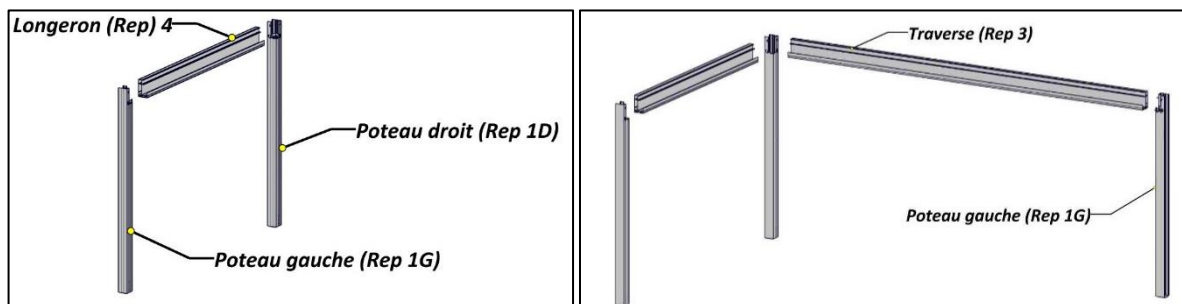

-Mettre en place le renfort dans le poteau.
 -Puis engager les 3 vis prémontées sur le longeron dans les 3 rainures du renfort et du poteau.

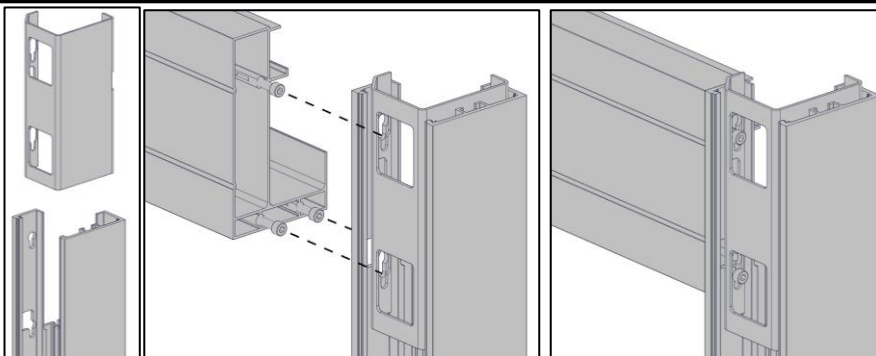

-Mettre en place la traverse suivante.

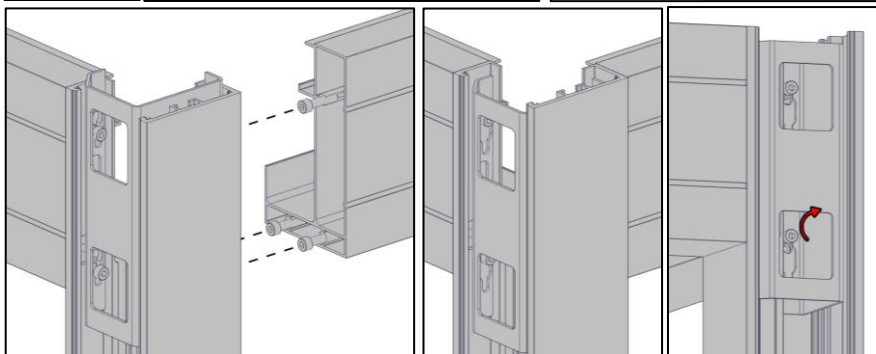

-Mettre en position basse le renfort avant de serrer les vis à l'aide d'une clé Allen de 6.

Visserie nécessaire :

24 Vis CHC M8x30



Outil nécessaire :



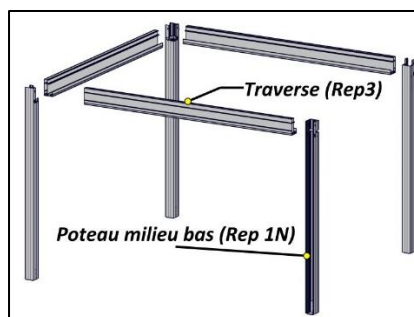
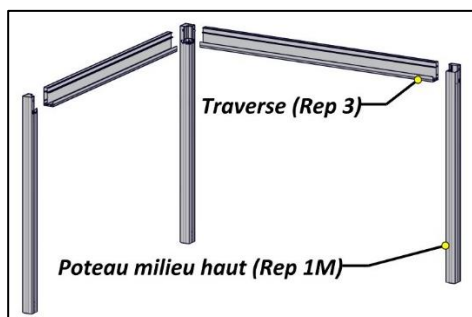
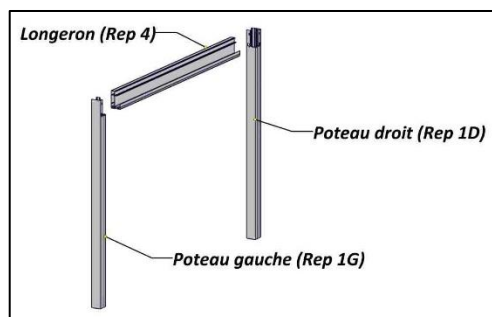

Clé Allen de 6

1-3/ Assemblage du cadre du CARPORT >6m



Visserie nécessaire :

36 Vis CHC M8x30 

Outil nécessaire :  Clé Allen de 6

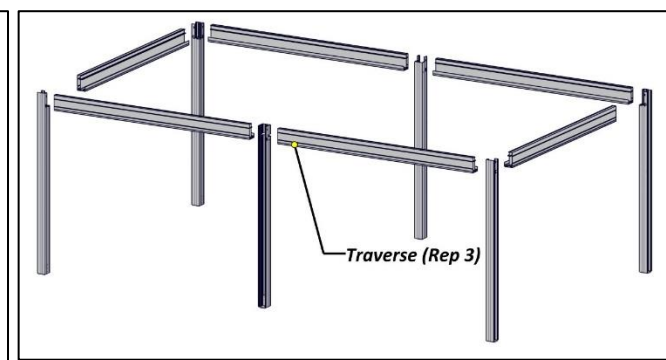
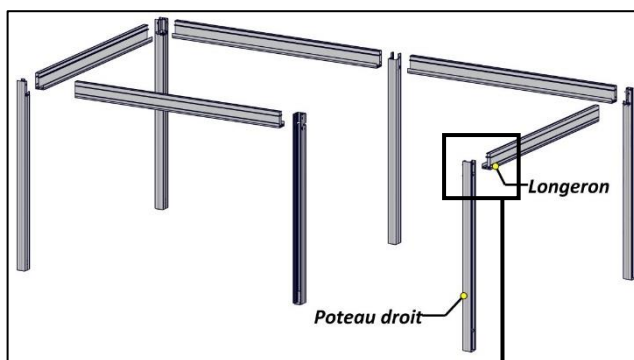
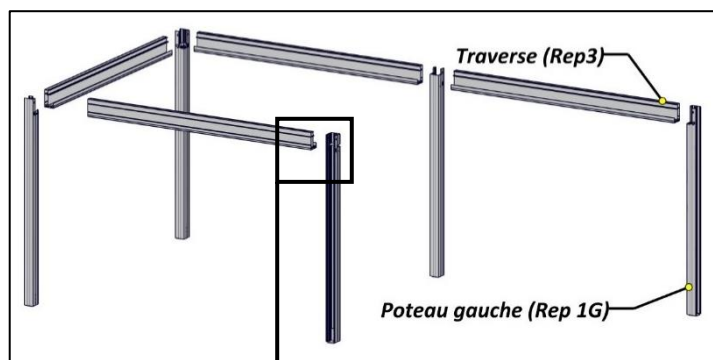

Poteau milieu

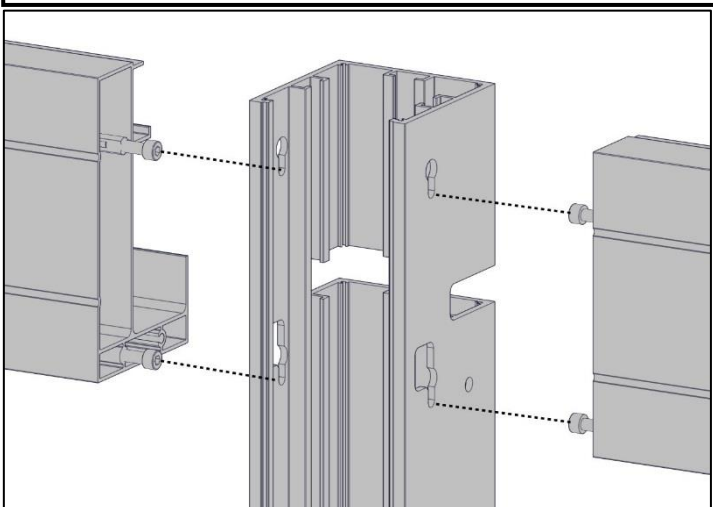

Poteau d'angle (Voir page 8)

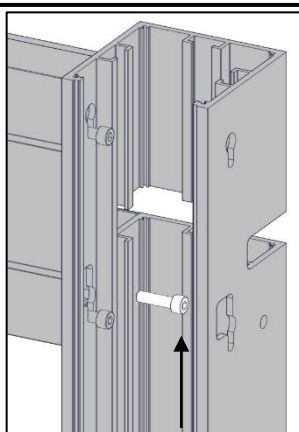

Astuce poteau milieu : Ne pas serrer les 2 vis prémontées sur le longeron pour faciliter la mise en place de la dernière vis.

B15638-0623

Une fois le cadre assemblé **mettre le carport de niveau** (Poteau et cadre) et le fixer au sol.

⚠ Attention fixation au sol non fournie (Trou Ø12 prévu dans les fixations basses)

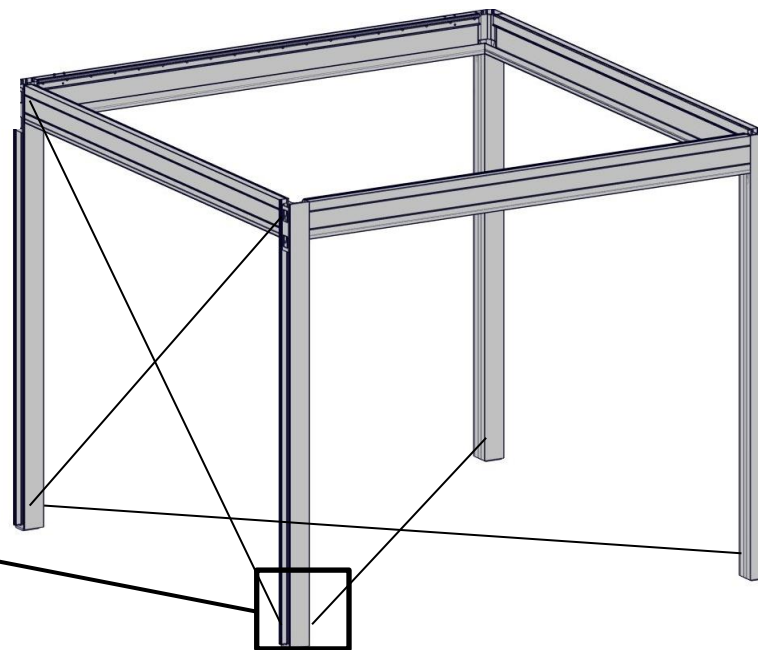
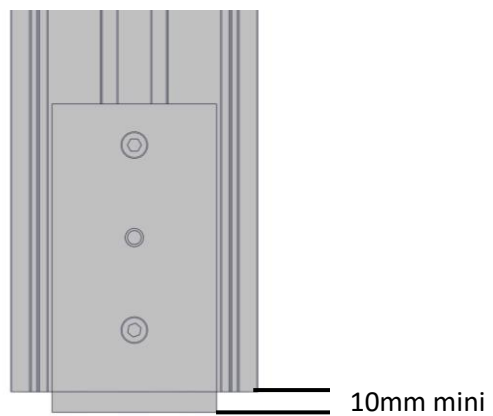

1-5/ Evacuation des eaux

1-5-1-Mettre en place les écoulements d'eau

Outil nécessaire :

SPER 189 : Mastic



Ecoulement évité →

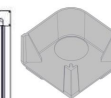
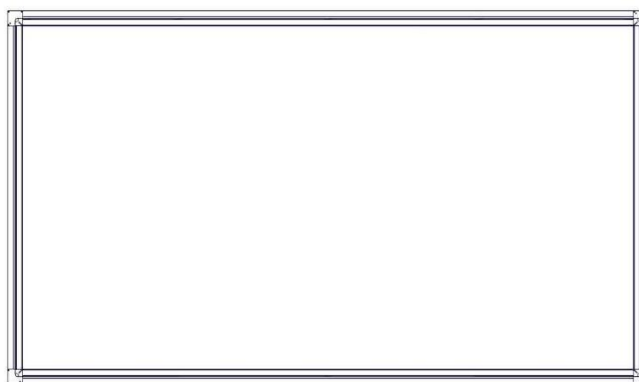

-Pour éviter l'écoulement d'eau, appuyer fortement sur la partie à enlever.

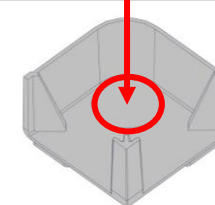

Ecoulement évité

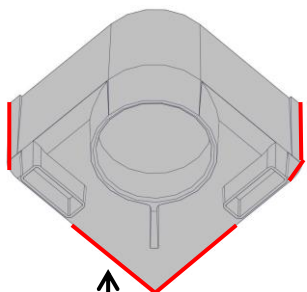

Mastic

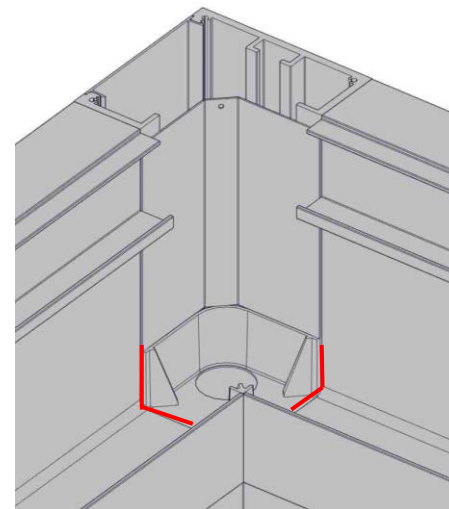
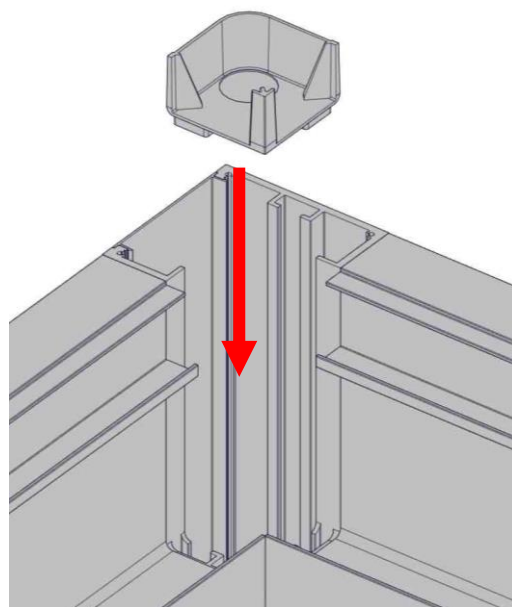

1-5-2-Mettre en place les tubes d'écoulements d'eau côté bas de la toiture

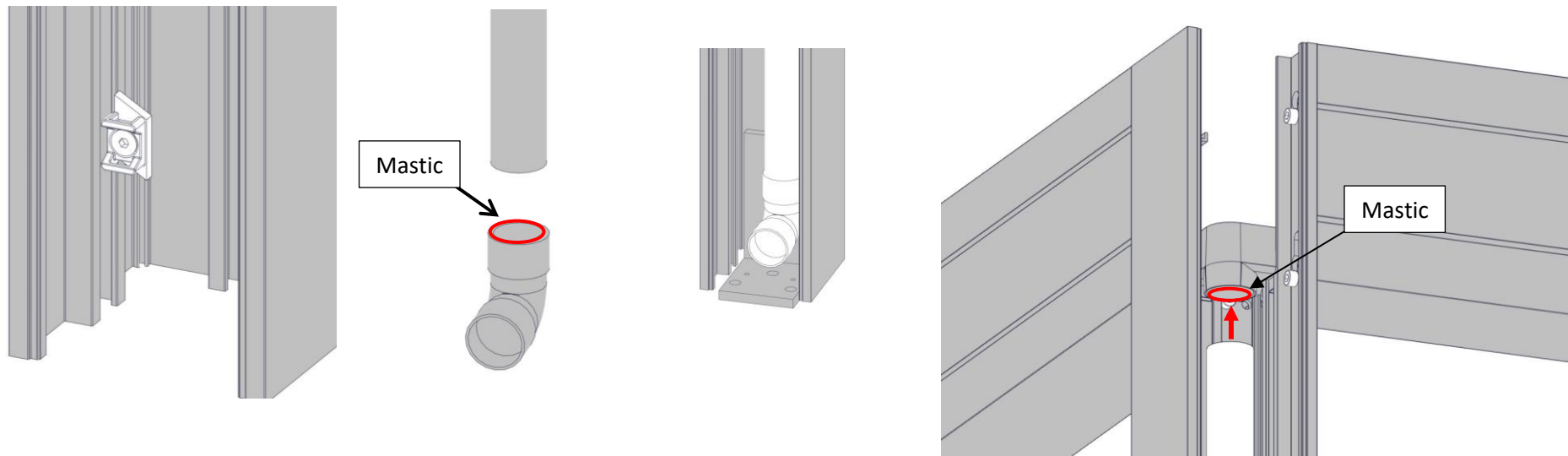

Visserie nécessaire :

SPER 219 : 4 vis FHC M6x16

4 écrous M6 24x16

4 embases à visser

4 colliers

Outil nécessaire :

SPER 189 : Mastic

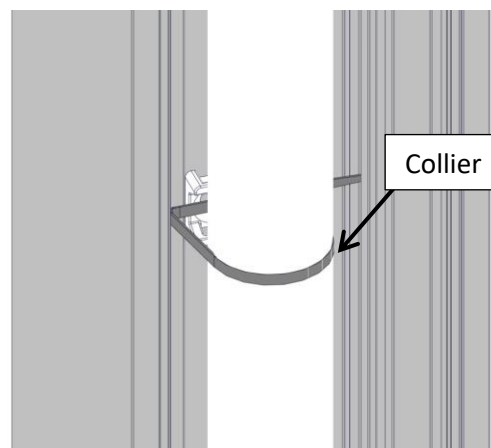

B15638-0623

1-6/ Mettre en place les caches angles de la toiture

Outil nécessaire :

SPER 189 : Mastic

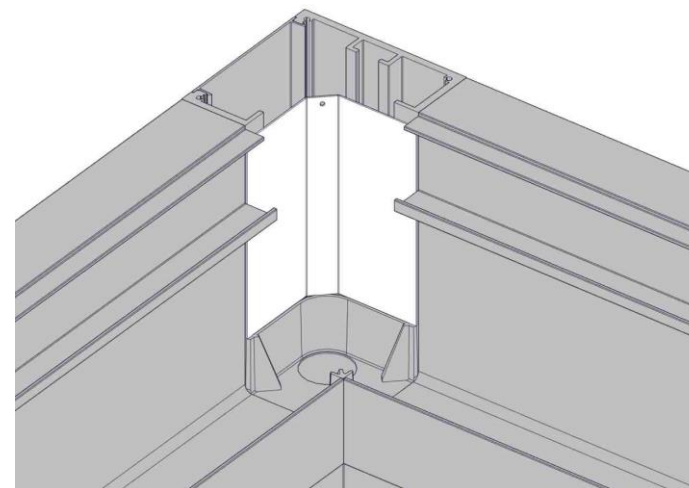
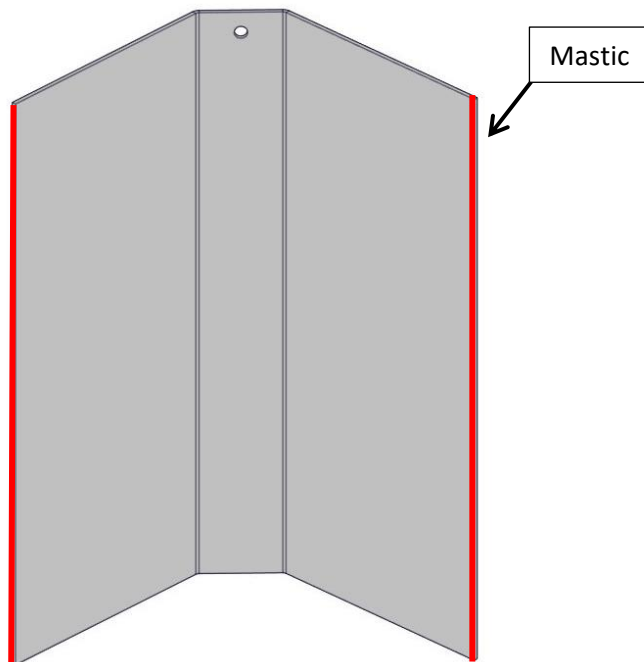

1-7/ Mettre en place les bouchons poteaux

Visserie nécessaire :

SPER 165 : 12 vis TCB autoperceuses cruci Ø4.2x13



Outil nécessaire :

Visseuse + embout cruciforme

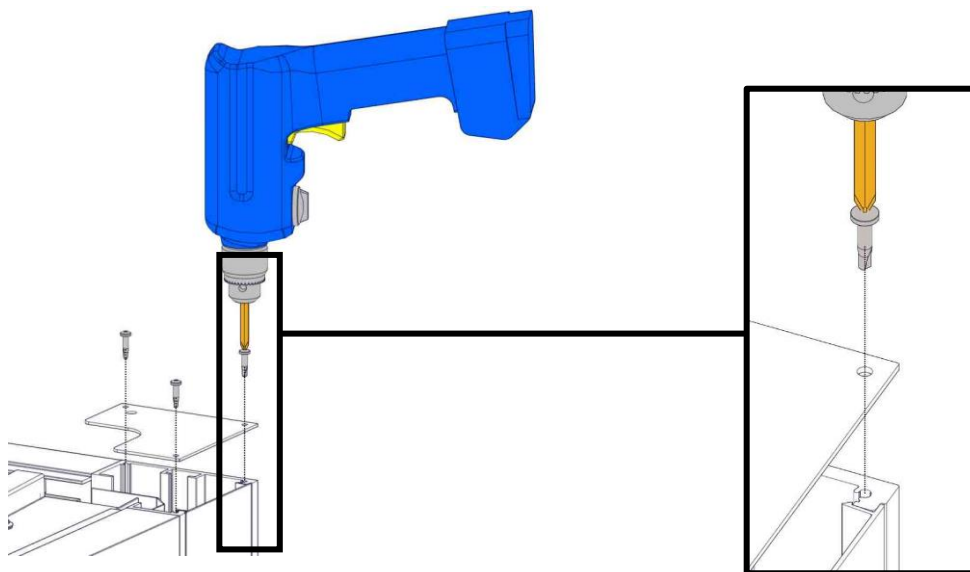
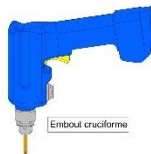

CARPORT >6m :

Visserie nécessaire :

SPER 165 : 6 vis TCB autoperceuses cruci Ø4.2x13

Outil nécessaire :

Visseuse + embout cruciforme

Bouchon poteau milieu coté bas

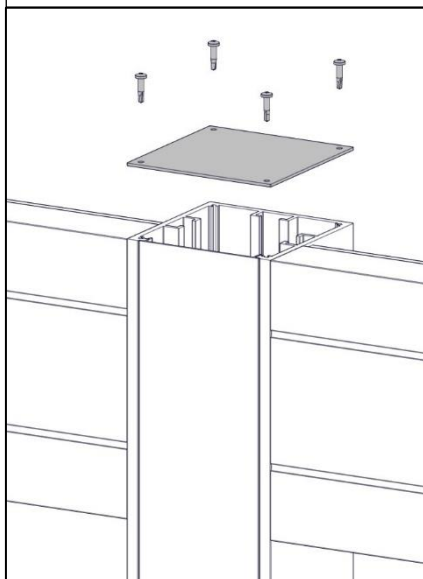

Bouchon poteau milieu coté

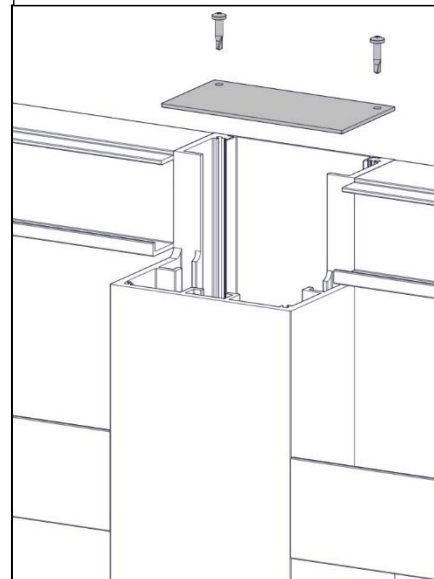

2/ Mise en place de la toiture

2-1/ Fixer les supports panne d'extrémités sur la traverse avant

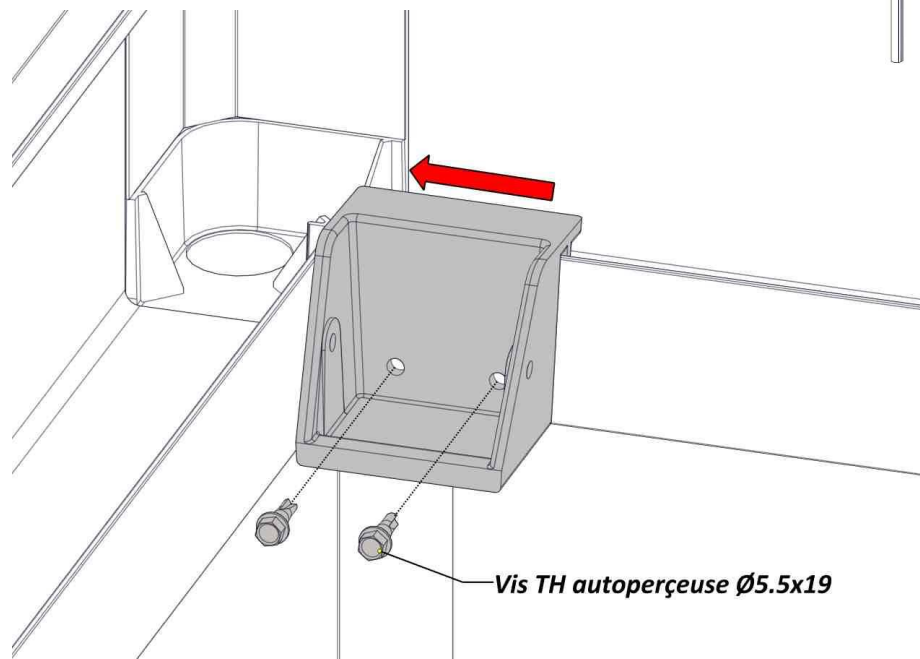
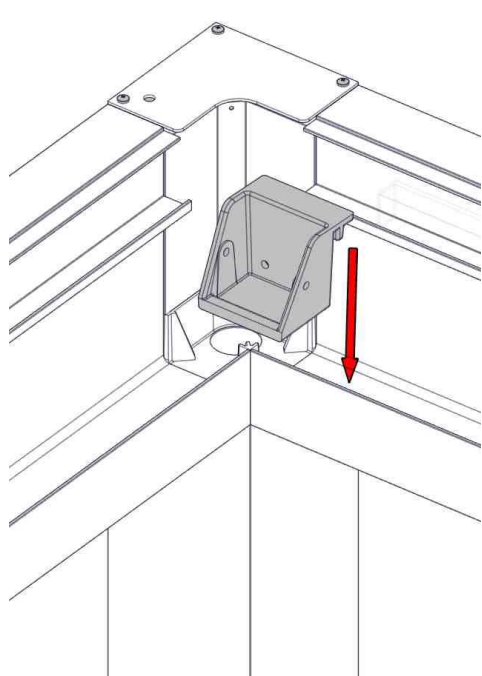
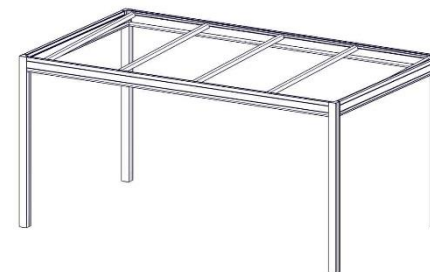

Visserie nécessaire :

SPER 220 : 4 vis TH autoperçuses Ø5.5x19



Outil nécessaire :

Visseuse + douille de 8

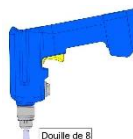

2-2/ Mettre en place les 2 pannes d'extrémités

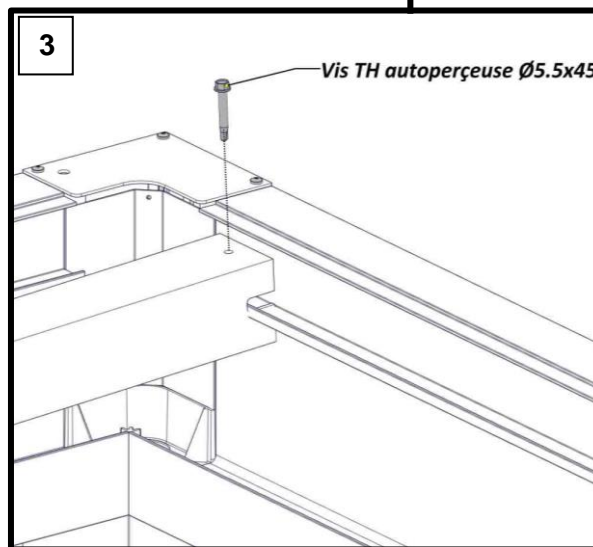
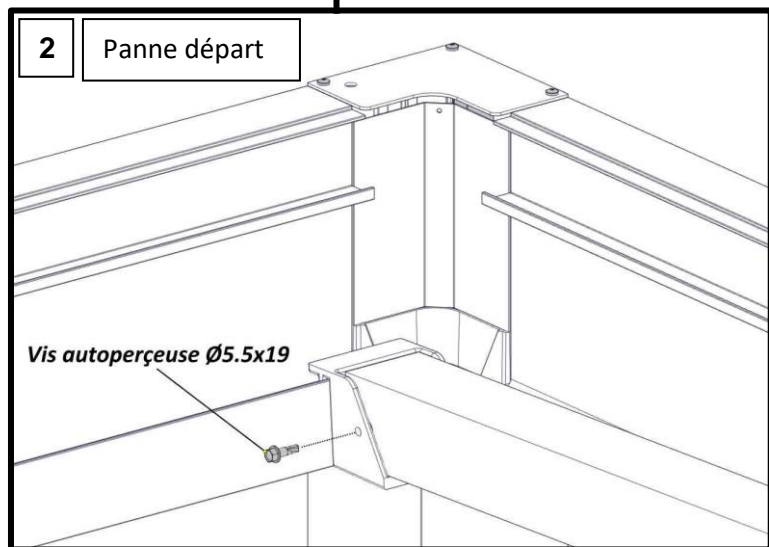
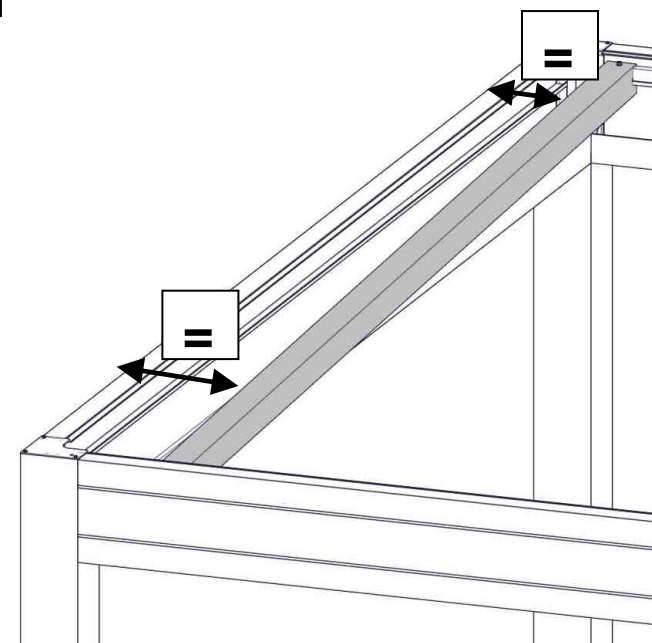
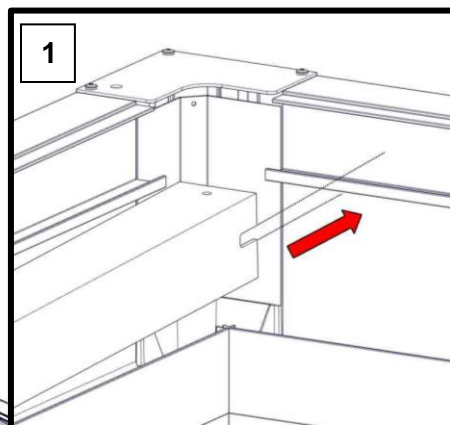
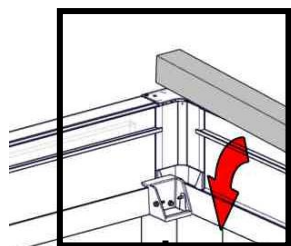

Visserie nécessaire :

SPER 220: 2 vis TH auto-perçreuses Ø5.5x45



6 vis TH auto-perçreuses Ø5.5x19



Outil nécessaire :

Visseuse + douille de 8

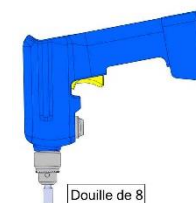

2-3/ Mettre en place les pannes intermédiaires (CARPORT sur mesure voir additif page 22)

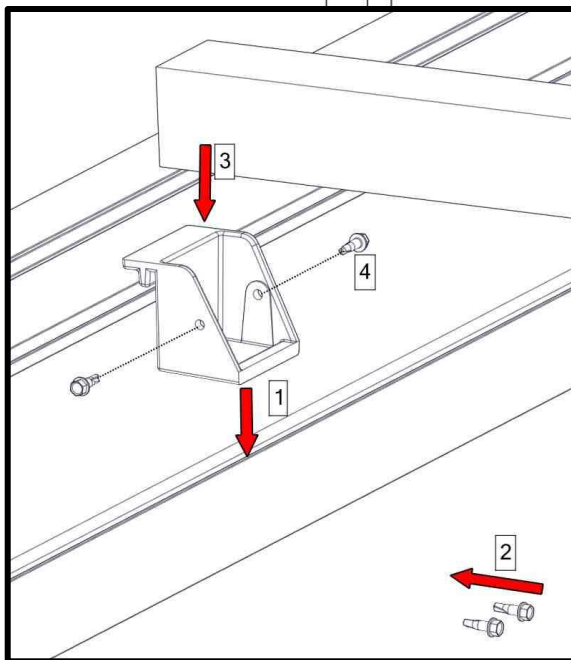
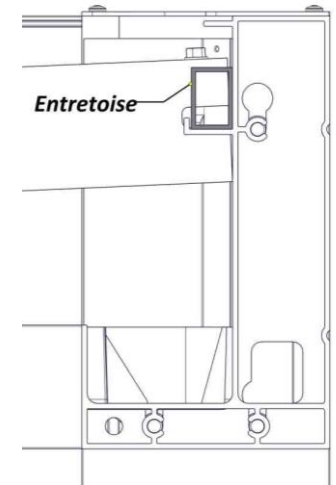
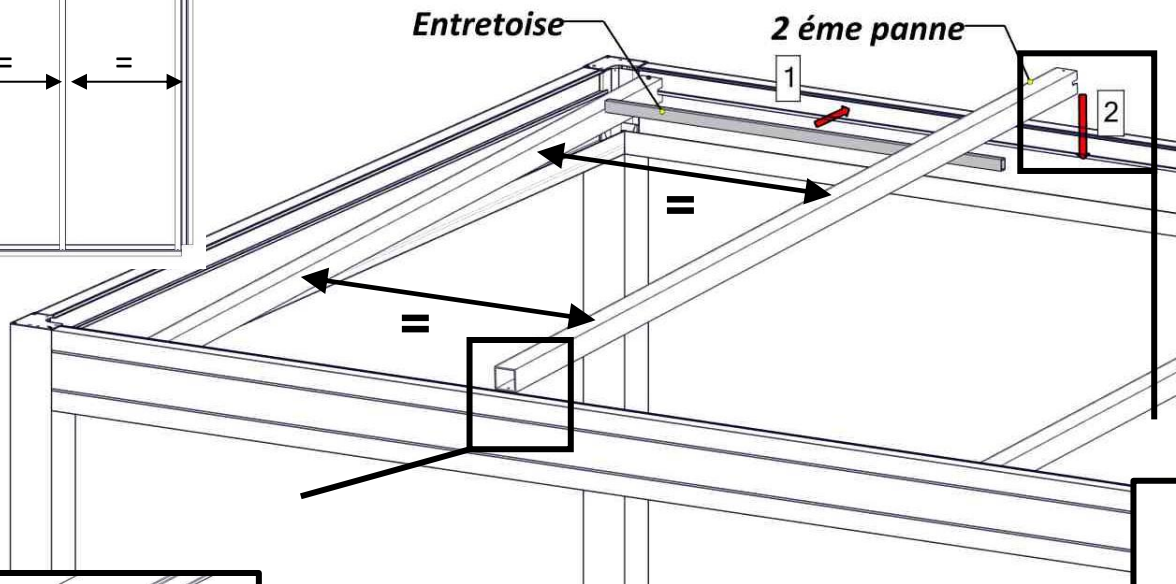
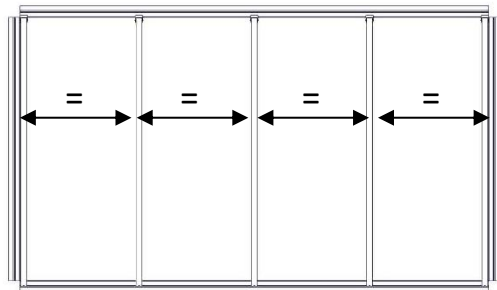

Visserie nécessaire :

SPER 220 : 3 vis TH autoperçuses Ø5.5x45



12 vis TH autoperçuses Ø5.5x19



Outil nécessaire :

Visseuse + douille de 8

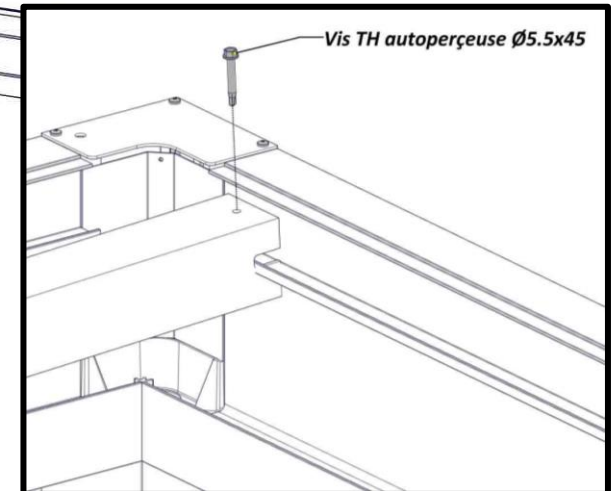
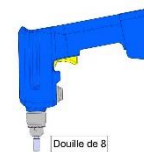

2-4/ Mettre en place les panneaux

2-4-1 – Préparation des éléments de la toiture

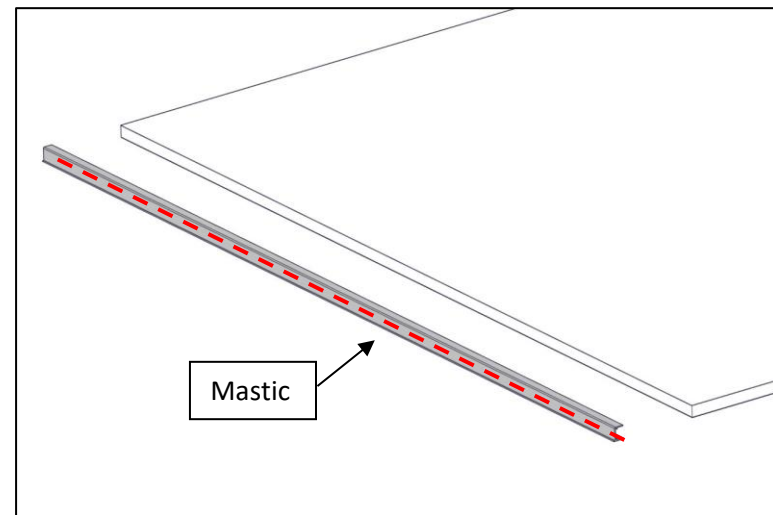
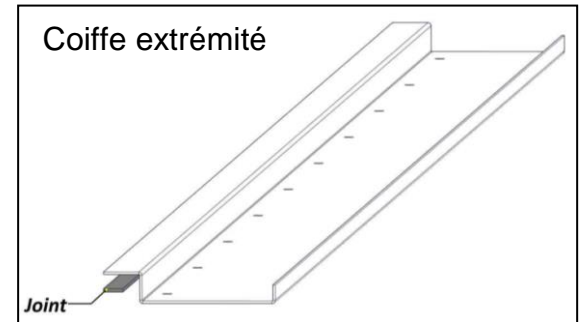
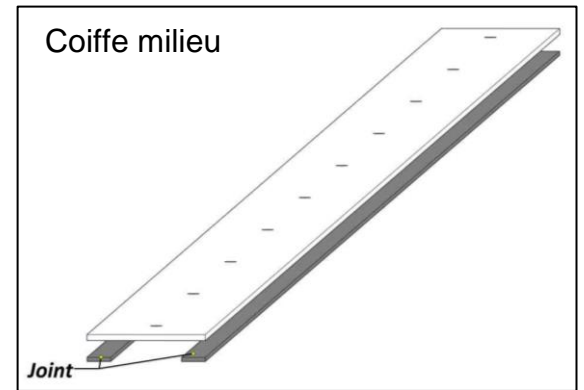
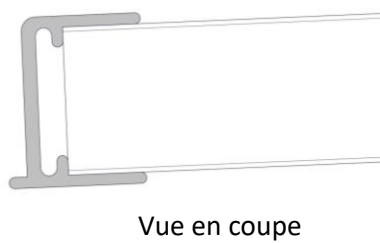
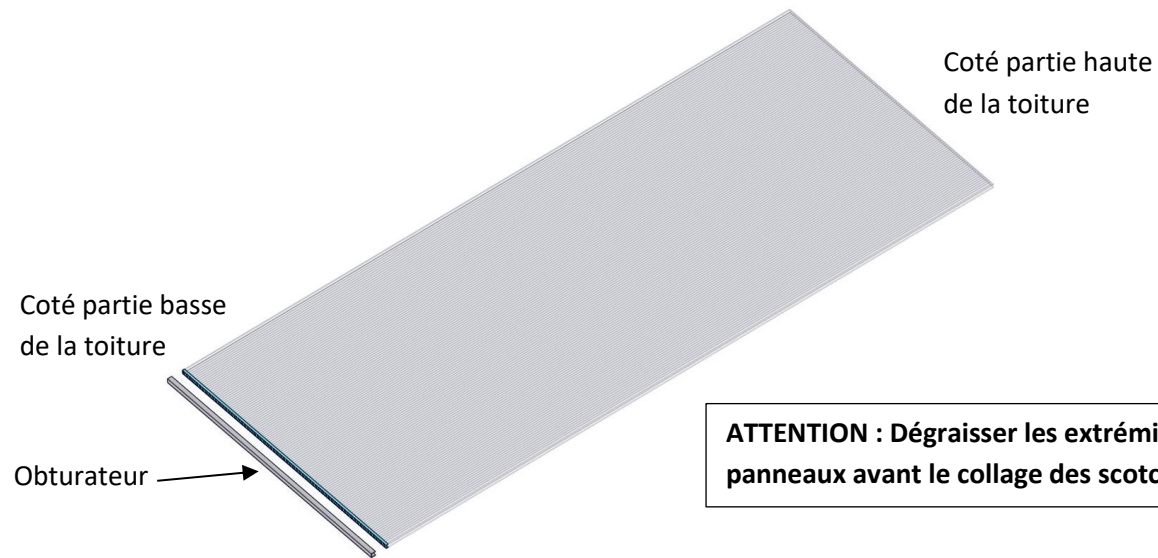

2-4-2 – Mettre en place la toiture *(CARPORT sur mesure voir additif page 22)*

Visserie nécessaire :

SPER 221 : 50 vis TH autoperçuses
Ø5.5x45



50 Rondelles étanches



Outil nécessaire :

Visseuse + douille de 8



Douille de 8

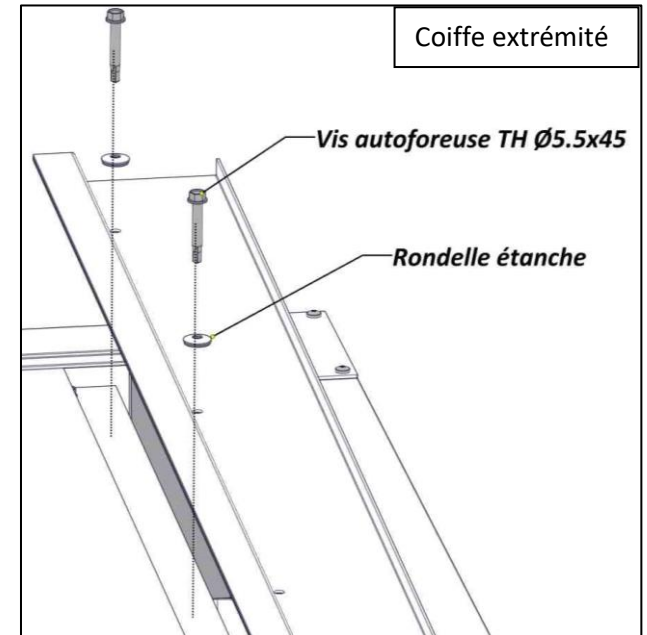
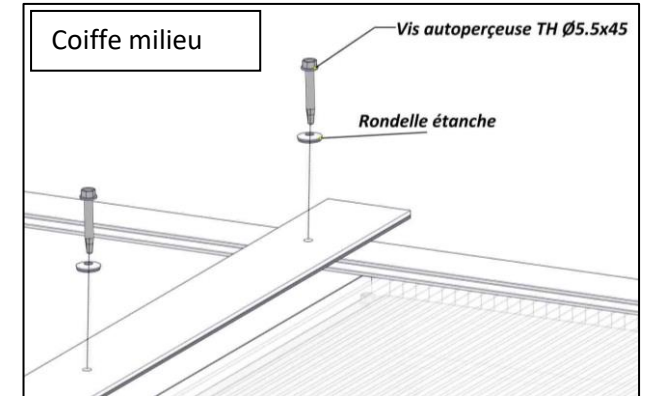
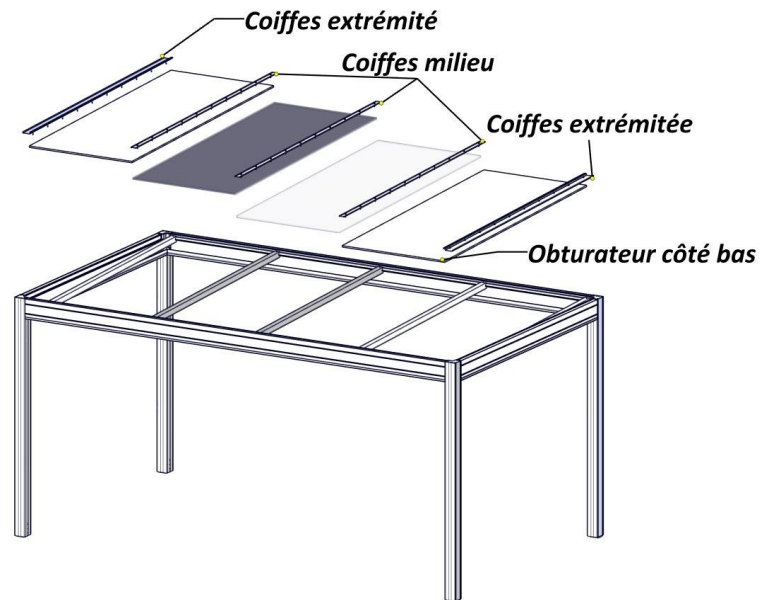

**Voir mise en place des panneaux Page 21,
et mise en place des coiffes page 22.**

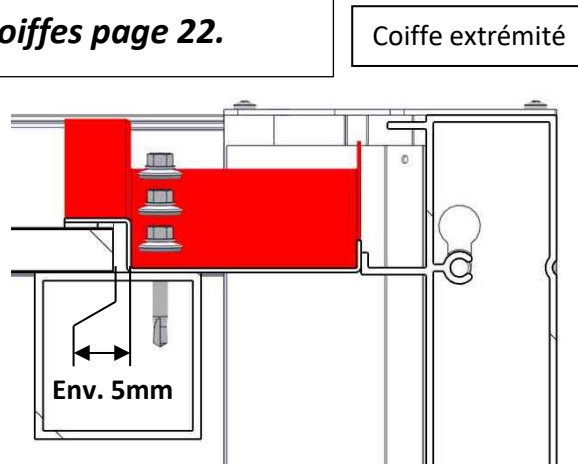
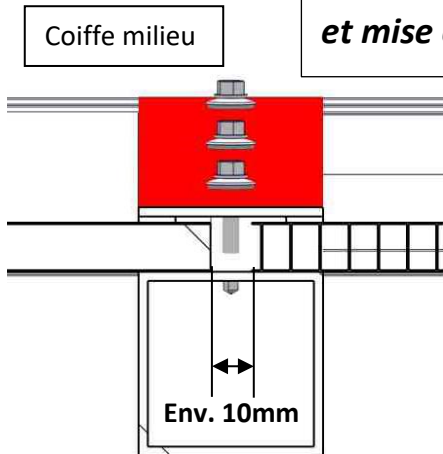

Mise en place des panneaux de toiture côté haut du carport C210:

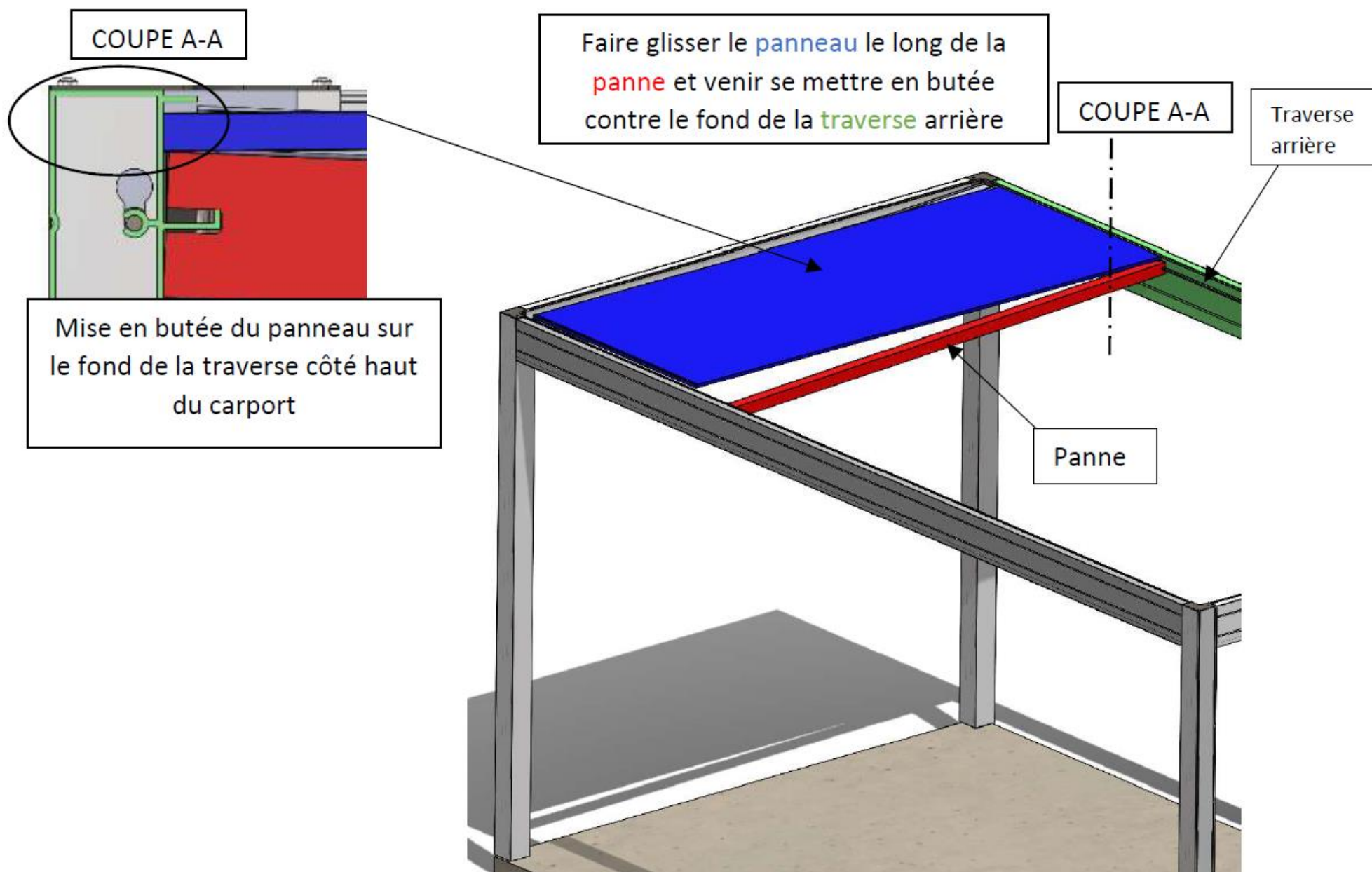

Mise en place des coiffes de toiture (coiffes milieu et coiffe d'extrémité) du carport :

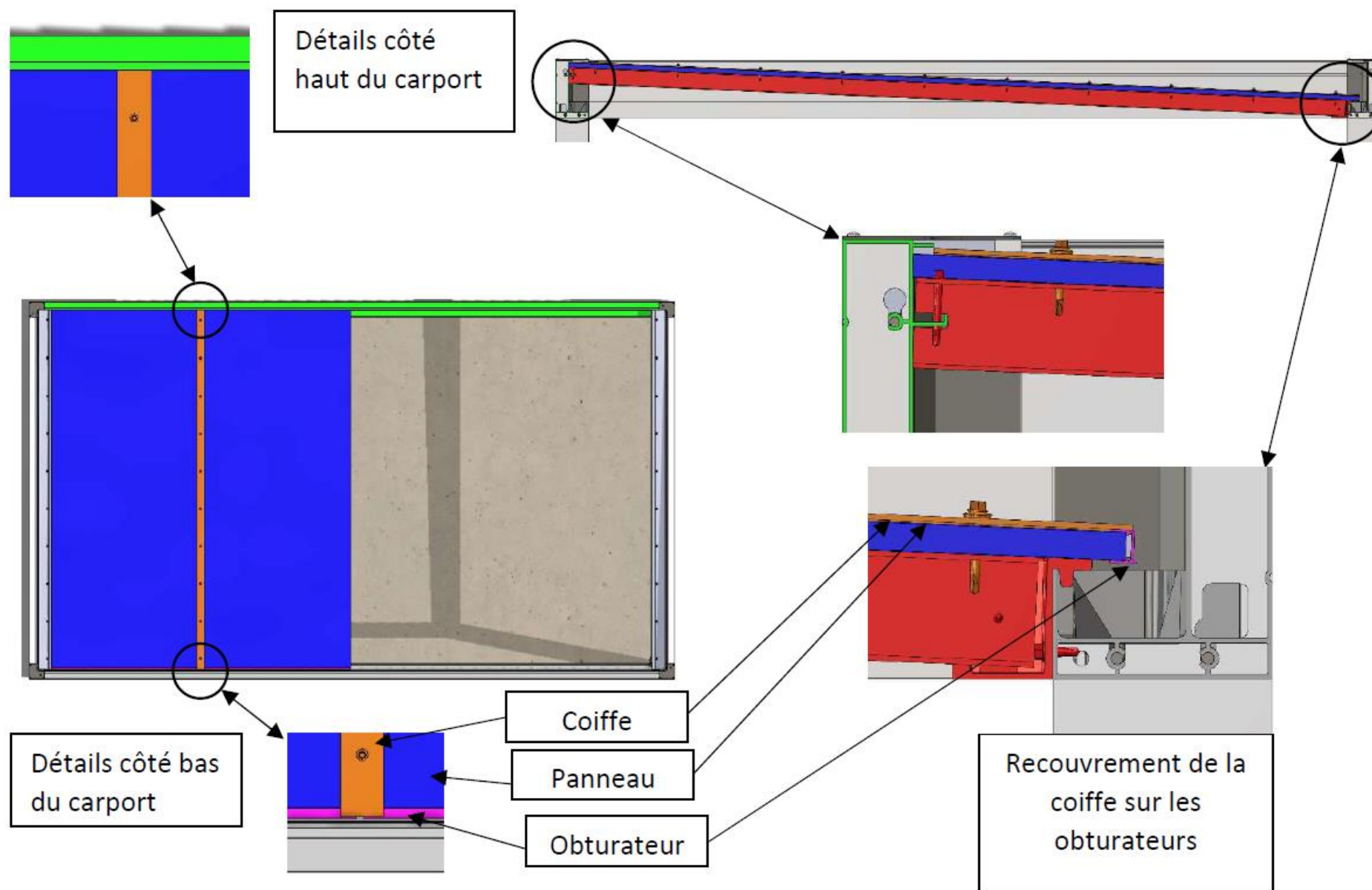

2-4-3 – Etanchéité

Outil nécessaire :

SPER 189 : Mastic

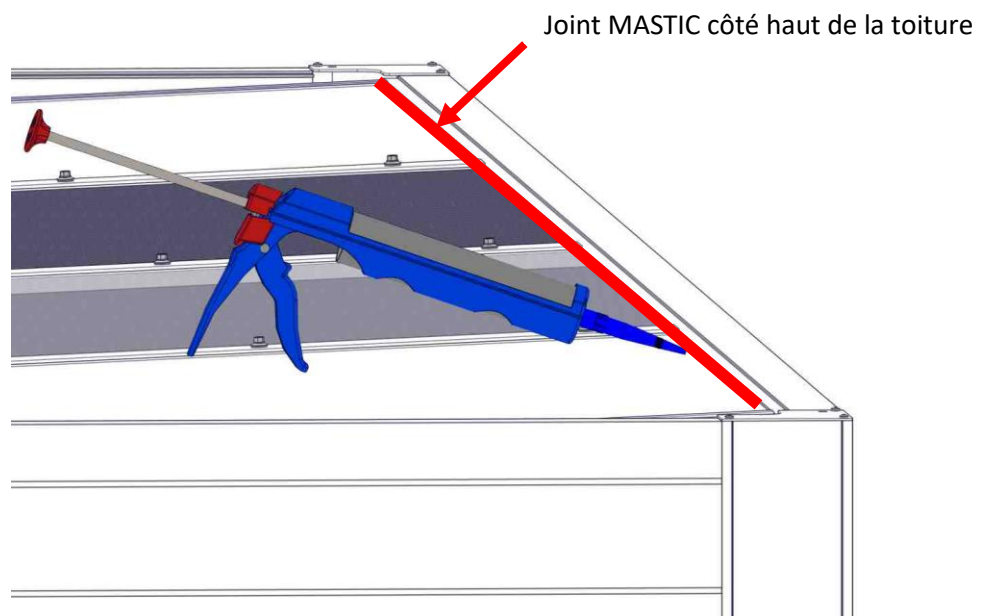

Conseil

Si vous devez monter sur la toiture, ne marchez pas sur les plaques, cela dégraderait le traitement anti UV.

Utilisez une **planche type échafaudage** qui repose perpendiculairement aux profils et qui répartit votre poids sur toute la toiture.

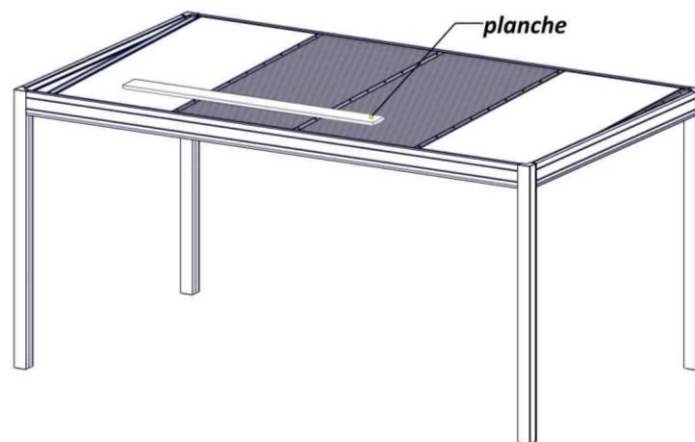

CARPORT SUR MESURE

**Les panneaux sont à recouper sur chantier selon indications du plan
« BON POUR ACCORD »**

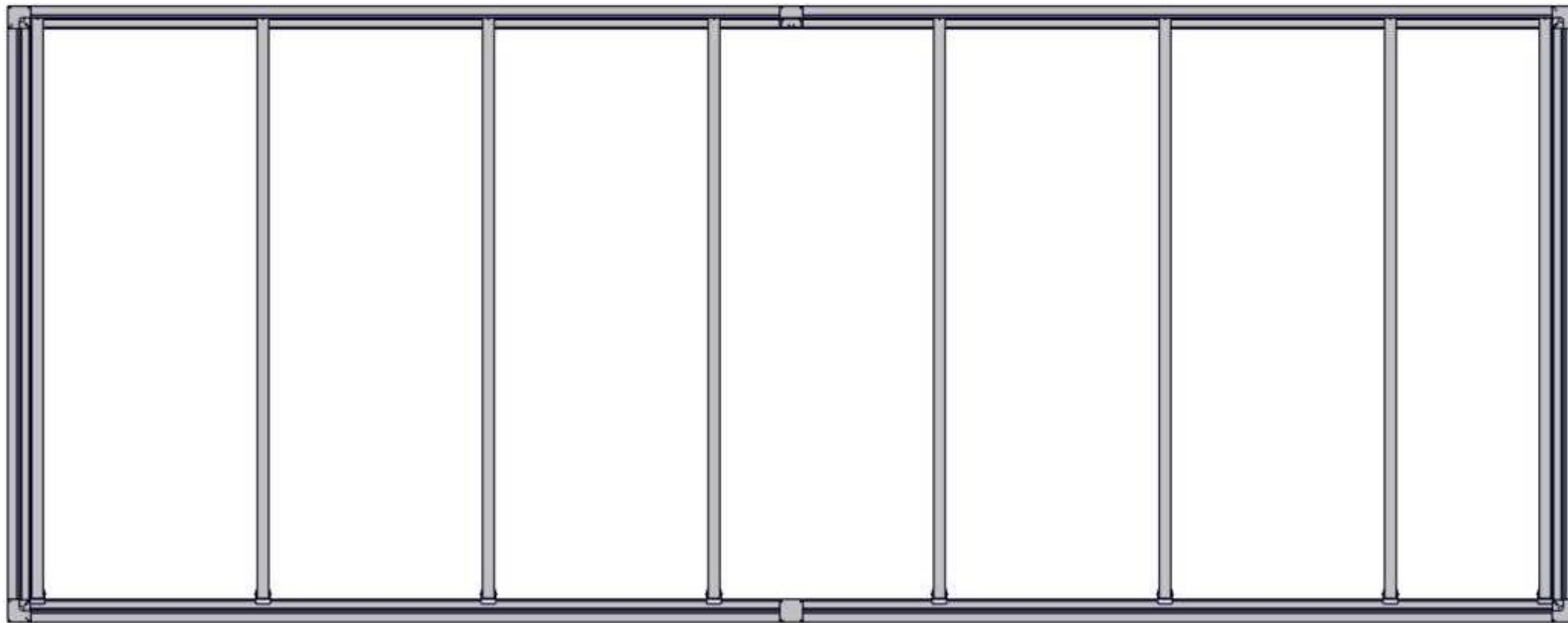

Coiffe extrémité profondeur CARPORT > 3m

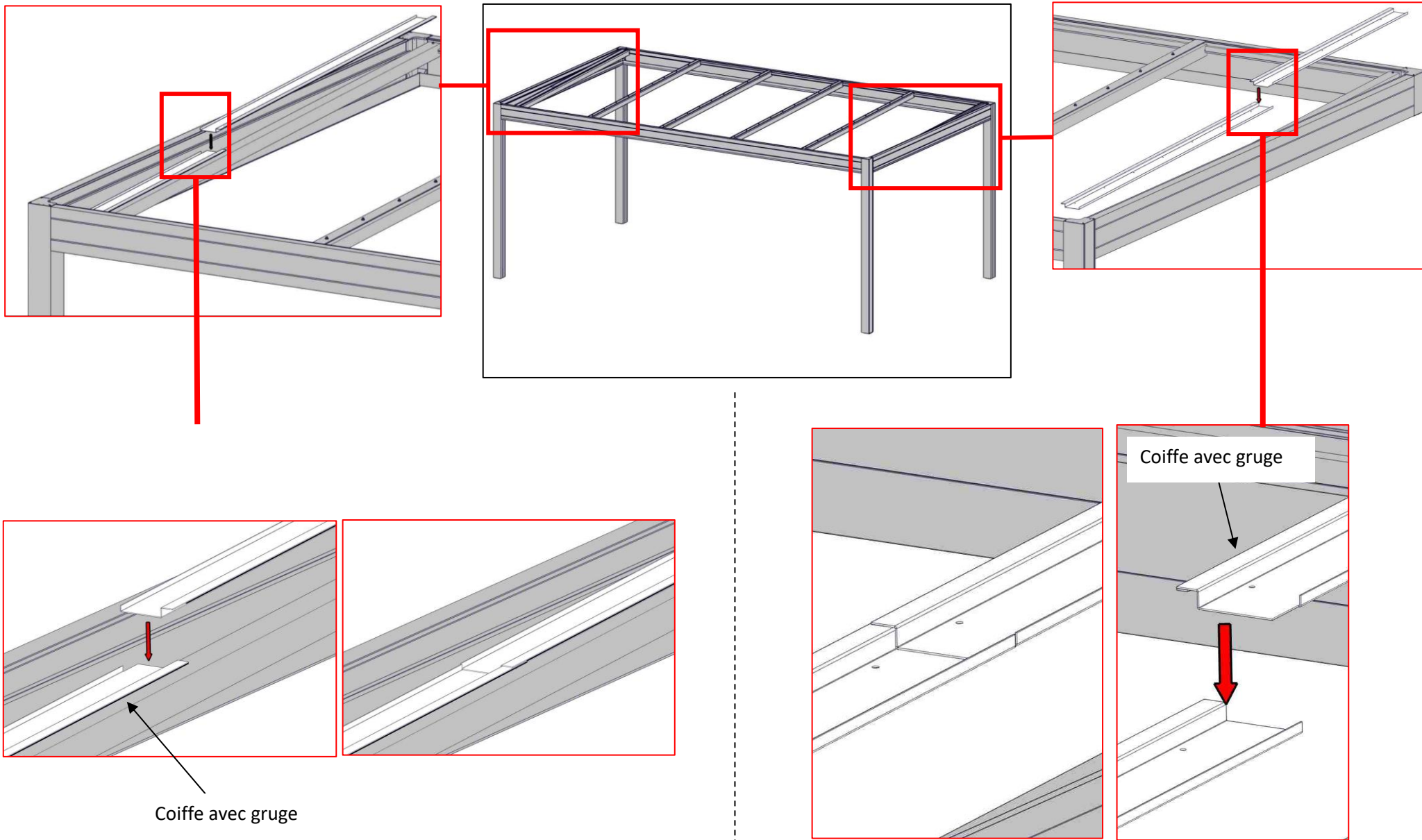

Préconisation de pose :

- **CARPORT mural** : Possibilités de fixer le hublot directement sur le mur.

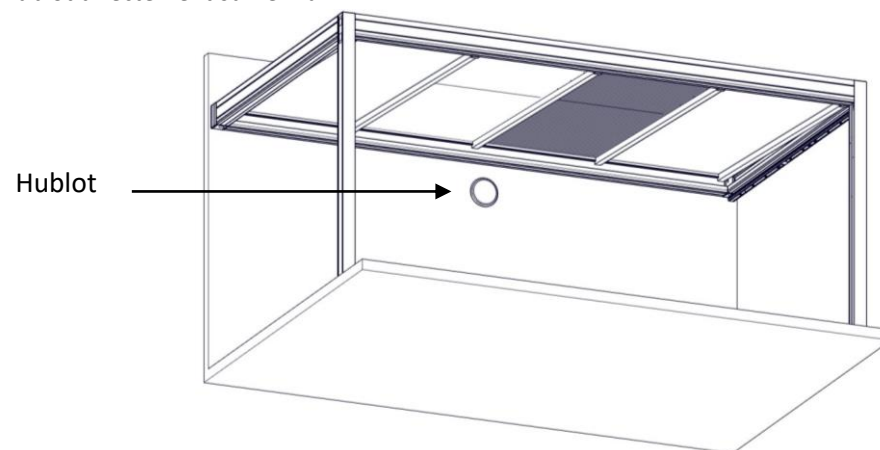

- **CARPORT autoportant** : Possibilité de fixer le hublot sous une panne.

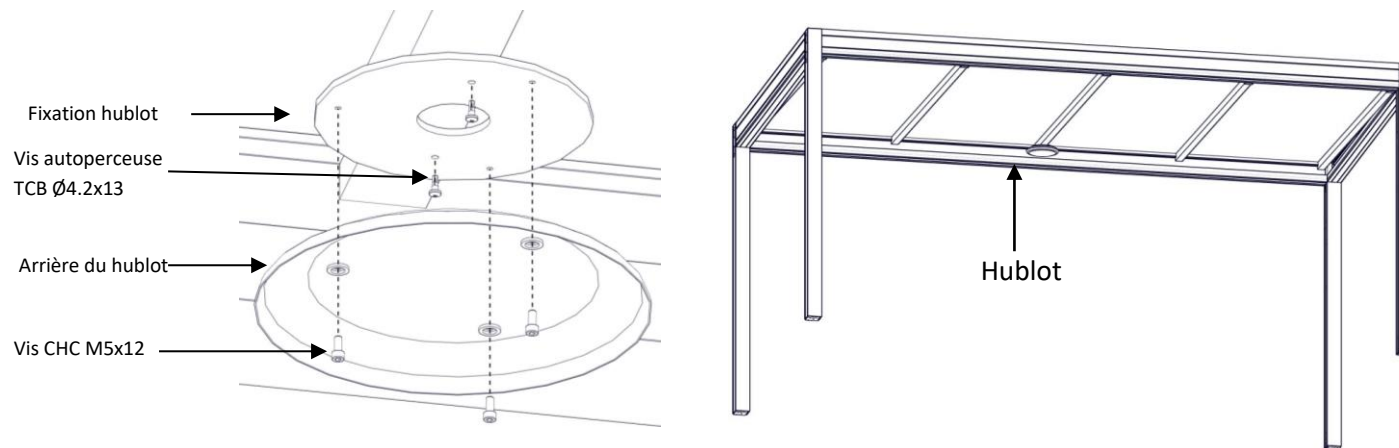

CARPORT avec option PAROI : Possibilité de fixer le Hublot directement sur la paroi.

ENTRETIEN ET MAINTENANCE

Préconisations générales :

Les surfaces revêtues de peinture en poudre thermodurcissable **DOIVENT ETRE NETTOYÉES** annuellement pour conserver leur aspect esthétique d'origine le plus longtemps possible.

Cependant des préconisations fondamentales sont à respecter.

Les poudres thermodurcissables sont sensibles aux :

-agressions mécaniques : rayure, abrasion, scarification, impact, déformation...

-agressions chimiques : humidité, acides, solvants...

-agressions physico-chimiques : chaleur, lumière, froid...

Le nettoyage des surfaces doit être fait en respectant scrupuleusement les principes suivants :

Supports exclus : tampon ou crème à récurer, éponge abrasive, paille de fer, chiffon de couleur.

Supports conseillés : éponge douce, chiffon doux en matière non abrasive, ouate, coton, papier type essuie tout non pelucheux, couleur blanche uniquement.

Ne pas utiliser de produit agressif tel que solvant ou détergent alcalin mais privilégier le nettoyage à l'eau ou bien l'utilisation d'un détergent à pH neutre suivi d'un rinçage et d'un séchage soignés avec un chiffon absorbant.

Prendre garde aux zones de rétention pouvant piéger les produits de nettoyage.

Le nettoyage avec des appareils à haute pression doit être fait avec précaution car des altérations du film de peinture peuvent se produire en fonction de la distance d'utilisation, le type de buse, la pression et la température de l'eau.

Il faut prendre les mêmes précautions que pour une carrosserie d'automobile.

Les produits de nettoyage recommandés :

-Eau pure, eau savonneuse

-Détergent pH neutre (de 5 à 8) + rinçage à l'eau + essuyage.

Les produits de nettoyage "tolérés" :

-Ethanol, Isopropanol, alcool ménager, essence E, essence F, White Spirit, pétrole désaromatisé, produit de nettoyage des vitres.

Nécessité de faire systématiquement un essai préliminaire sur une zone cachée.

Les produits de nettoyage INTERDITS :

-Les produits abrasifs (type crèmes ou poudres à récurer)

-Les détergents alcalins (pH>8), eau de javel

-Les acides sulfuriques, acétiques, nitrique, chlorhydrique, oxalique.

-La soude, la potasse, l'ammoniaque.

Les hydrocarbures et solvants : essence sans plomb, acétone, MEK, MIBK, toluène, xylène, trichloréthylène, dissolvant pour vernis à ongles.

CONSEILS D'UTILISATION

Après l'installation, vérifier le serrage des vis, puis régulièrement une fois par an.

Vérifier régulièrement l'état des joints d'étanchéité et veiller à ce que les feuilles ou autres éléments ne bouchent pas les descentes d'eau.

SECURITE :

-Il est impératif de déneiger la toiture du carport dans le cas de fortes chutes de neige.

-Il est formellement interdit de monter sur la toiture, sauf éventuellement lors de sa mise en place ou de la réalisation de son étanchéité, en utilisant des planches de type échafaudage afin de répartir les charges.

Votre CARPORT est garanti 5 ans, sauf pour les pièces d'usure telles que les joints

Il est garanti en cas de :

- Défaut de fabrication et vices cachés

Pour bénéficier de la garantie votre CARPORT doit :

- Etre posé selon la notice
- Etre entretenu régulièrement
- Etre utilisé normalement et sans avoir subi de modifications

Facteurs d'exclusion de la garantie :

- Le non-respect des conditions citées ci-dessus
- Les défauts apparents non signalés avant la mise en œuvre du produit
- Les détériorations consécutives au montage ou à une mauvaise utilisation
- Les désordres consécutifs à un événement extérieur

Mise en œuvre de la garantie :

- La garantie est limitée au remplacement des pièces défectueuses, à l'exclusion de la réparation de tout autre préjudice
- Voir avec votre point de vente d'achat de votre produit avec :
 - Les éléments d'achats (facture, numéro commande d'origine)
 - Le descriptif du problème
 - Des photos facilitant la compréhension