

Guide de pose, d'utilisation
et d'entretien

www.sebico.com

Sebico



CONÇU ET FABRIQUÉ EN FRANCE

Gestionnaire d'eau de pluie
Pack'Eau Box

SOMMAIRE

	pages
1	INFORMATIONS GÉNÉRALES 3
	1.1 Description 3
	1.2 Schéma de principe 3
	1.3 Principe de fonctionnement 4
	1.4 Caractéristiques techniques 5
	Pompe auto-amorçante avec automatisme de régulation de la pression 5
	Protection intégrée contre une marche à sec 5
	Caractéristiques techniques de la pompe 5
	Les conditions d'arrosage 5
2	INSTRUCTIONS DE POSE 6
	2.1 Réception 6
	2.2 Manutention & stockage 6
	2.3 Précautions préalables 6
	2.4 Consignes de sécurité 7
	2.5 Montage 7
	Dans la cuve 8
	Sur le gestionnaire 9
	2.6 Raccordement 10
	Raccordement du trop-plein 10
	Raccordement de la conduite d'eau potable 10
	Raccordement de la conduite de pompage d'eau de pluie et du flotteur 10
	Raccordement de la conduite de refoulement 11
	2.7 Mise en marche du gestionnaire 12
	Conditions au démarrage 12
	Procédure de démarrage 12
	2.8 Accès aux paramètres de la pompe 13
3	ENTRETIEN ET MAINTENANCE 14
	3.1 Programme de vérification et de maintenance 14
	3.2 Dysfonctionnements 15
	Procédure de redémarrage 16
4	GARANTIE 17
	4.1 Garantie du produit 17
	4.2 Pièces de rechange 17
	ANNEXE 1 : Fiche d'entretien du robinet à flotteur 18

Pack'eau Box

1 • INFORMATIONS GÉNÉRALES

1.1 • Description

Le gestionnaire d'eau de pluie est un dispositif autonome qui gère la mise à disposition de l'eau de pluie sur son installation domestique pour des usages non potables. Il puise directement l'eau de pluie dans la cuve de stockage et bascule automatiquement sur une alimentation en eau potable par son robinet à flotteur et son électrovanne 3 voies.

Son réservoir de secours est alimenté en eau potable afin de ne pas créer de discontinuité de service. L'eau est toujours disponible avec la pression nécessaire et en quantité requise *via* ses 2 systèmes d'alimentation : eau potable et eau de pluie.



1.2 • Schéma de principe

- 1- Sortie trop-plein
- 2- Flotteur – Gestion de l'électrovanne 3 voies du gestionnaire
- 3- Filtre à feuilles
- 4- Crépine flottante
- 5- Pack'eau avec filtration
- 6- Gaine pour passage du tuyau d'aspiration et du câble flotteur
- 7- Évacuation trop-plein du gestionnaire
- 8- Arrivée d'Eau Potable

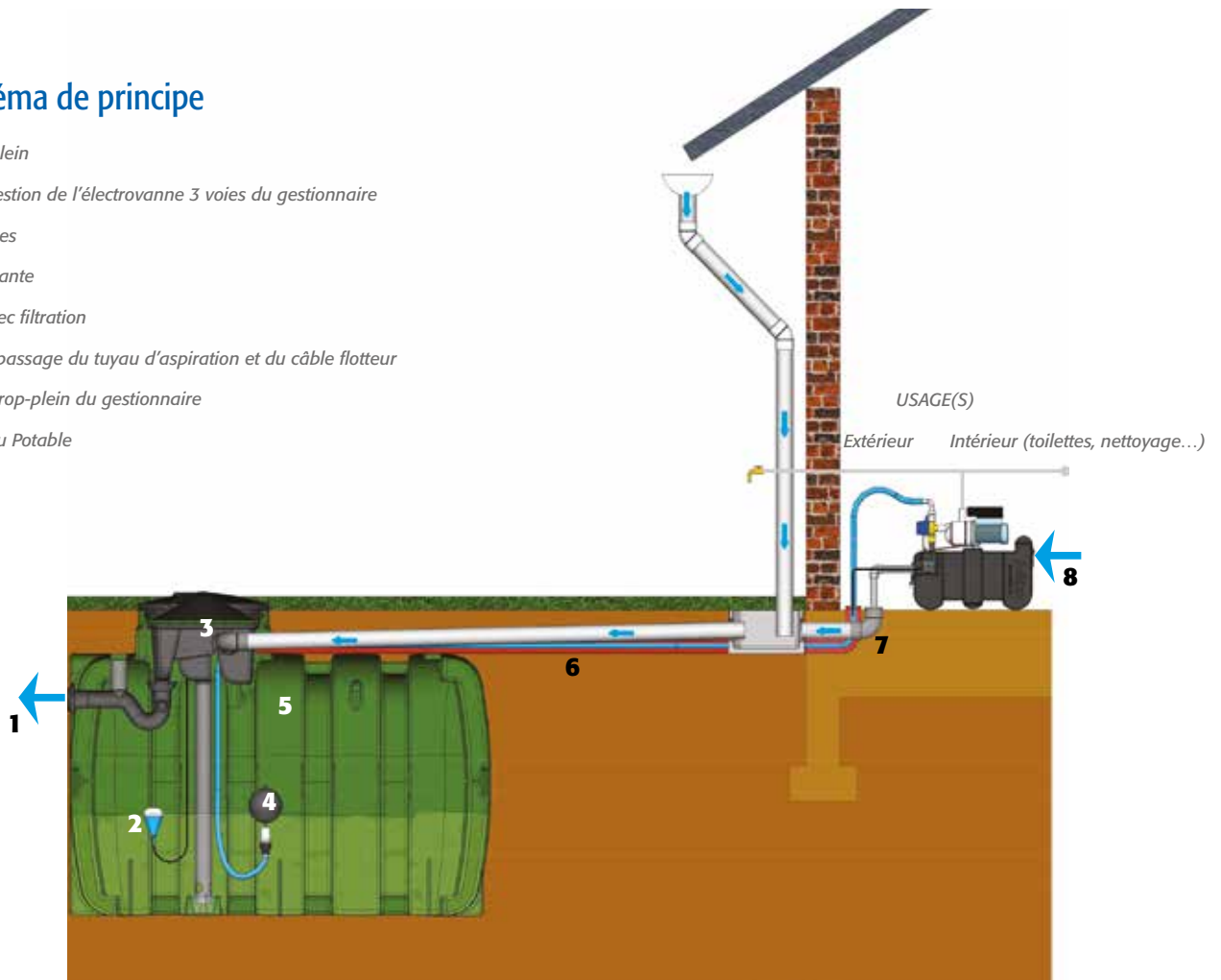

Pack'eau Box

1.3 • Principe de fonctionnement

Le dispositif est prévu pour un fonctionnement :

- Avec une tension alternative de 230 volts, 50 Hz
- Avec de l'eau à une température de 5°C à 35°C
- Dans l'environnement de l'habitat pour des applications telles que : le lave-linge, les toilettes et l'arrosage.

Le gestionnaire est alimenté depuis la cuve de récupération d'eau de pluie et par le réseau d'eau potable. L'électrovanne assure le basculement d'une source d'alimentation à l'autre.

En cas de manque d'eau dans la cuve de stockage, l'électrovanne 3 voies, commandée par le flotteur, bascule sur l'alimentation en eau potable.

Le remplissage du gestionnaire avec l'eau potable se fait de manière automatique par le robinet à flotteur jusqu'à atteindre son niveau d'arrêt. Le raccordement du trop-plein vers l'exutoire est à réaliser en Ø40 ou 50 mm.

Mode eau de pluie

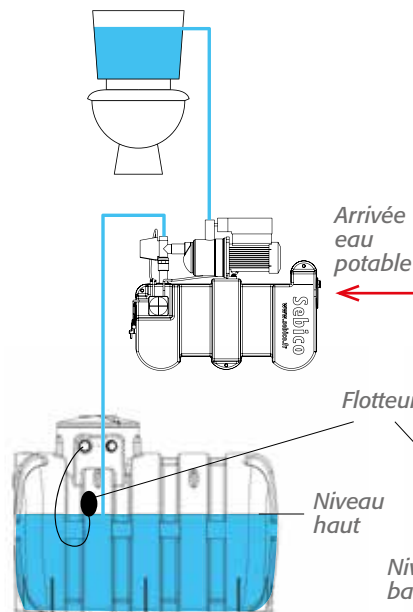

Mode eau potable

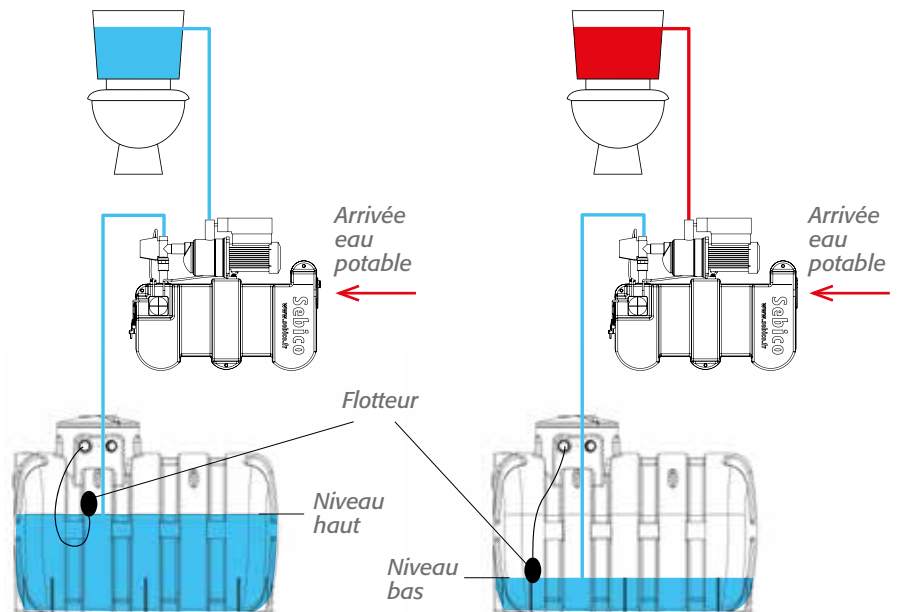

Mode eau de pluie : Pompage dans la cuve si niveau d'eau de pluie suffisant

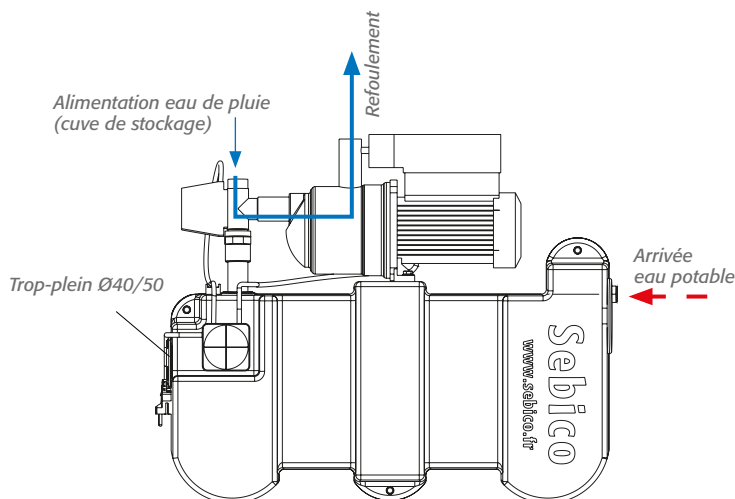

Mode eau potable : Pompage dans le réservoir du gestionnaire si niveau d'eau de pluie dans la cuve de stockage insuffisant

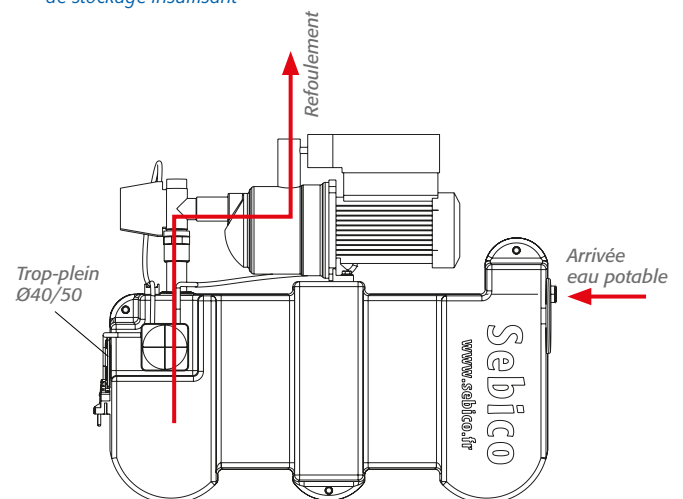

Pack'eau Box

1.4 • Caractéristiques techniques

Pompe auto-amorçante avec automatisme de régulation de la pression

Un dispositif automatique de régulation de la pression (pressostat) est intégré à la pompe. Lors d'une utilisation, la pression dans la canalisation chute, dès qu'elle passe en dessous du seuil de mise en service (2 bars par défaut), la pompe démarre. Dès l'arrêt de l'utilisation, la pression monte dans la canalisation jusqu'à dépasser la consigne de pression d'arrêt (3.7 bars par défaut), la pompe s'arrête.

Protection intégrée contre une marche à sec

La « marche à sec » signifie que la cuve de stockage est vide, ce qui provoque une aspiration d'air par la pompe. Celle-ci n'est alors plus suffisamment refroidie et peut être endommagée de manière irréparable. Un contrôle de flux intégré au dispositif automatique de régulation de la pression arrête la pompe après 75 secondes (durée prédéfinie par le constructeur) si de l'air est aspiré, l'écran affiche « Er01 ».

Après cette première temporisation de sécurité, la pompe fera de nouvelles tentatives de redémarrage toutes les 10 minutes, durant 10 secondes à 6 reprises. La pompe va ensuite tenter de redémarrer d'elle-même, 1 fois toutes les 24H durant 15 secondes. Il n'y a pas de limite de tentatives dans ce cas. La réinitialisation manuelle de la pompe, suite à un code erreur « Er01 » se fait en appuyant sur la « flèche » ➡ ou « valider » ▶ puis sur le bouton « marche » ou en débranchant et rebranchant la prise d'alimentation du gestionnaire.

Nota : L'affichage « Er01 » nécessite une investigation afin d'en déterminer sa cause. (Cf. Chapitre 3.2 Dysfonctionnements, p15)

Caractéristiques techniques de la pompe

Capacité du réservoir	20 L
Débit de refoulement Qmax	75 l/min
Hauteur de refoulement Hmax	41 m
Pression de l'installation	Jusqu'à 10 bars
Tension du branchement	230 V CA / 50 Hz
Consommation nominale	0.75 KW
Classe de protection	IP44
Température ambiante	min. 0°C ... max. +40°C
Température de l'eau	min. 0°C ... max. +35°C
Hauteur	590 mm
Largeur	710 mm
Profondeur	200 mm
Poids	18 kg
Connexion eau potable	3/4" Mâle
Conduite d'aspiration/refoulement	1" Femelle
Trop-plein	Tube PVC DN 40 ou 50
Conforme aux normes	NF EN 13077 NF EN 16941-1

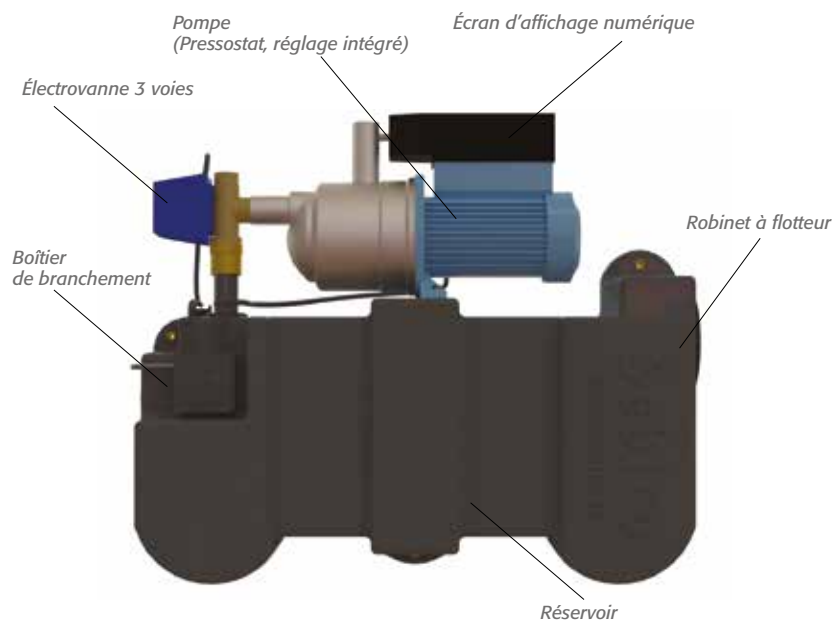

Plage d'installation de la tuyauterie d'aspiration du gestionnaire



Tableau Débit selon HMT de refoulement

Débit en m³/h	0	0.3	1	2	2.4	3	4	5
HMT en m	42	40	36	31	28	25	21	18

Utilisation pour l'arrosage

Afin de préserver l'intégrité de la pompe du gestionnaire, nous recommandons :

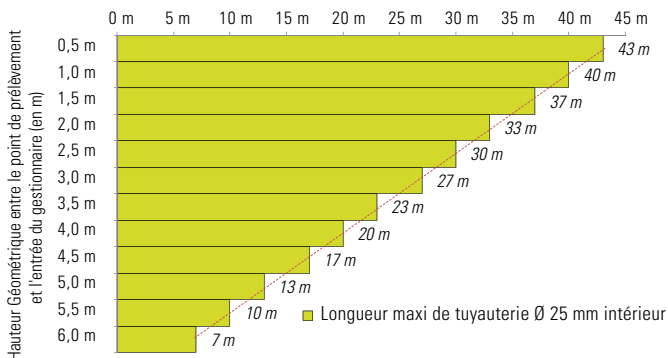
- Un diamètre intérieur minimum de 18 mm de la tuyauterie de raccordement aux vannes et robinets d'arrêt afin de limiter les pertes de charge.
- L'installation d'un réservoir à vessie (volume à définir selon l'installation) pour limiter un grand nombre de démarrages sur un temps assez court. Ceci s'applique en cas d'utilisation de systèmes d'arrosage continus (goutte à goutte, arrosages automatiques) et/ou quand les temps d'arrosage à faible débit (< 8.33 L/s) dépassent les 10 à 15 minutes par heure.

Attention, ce matériel ne vous dispense pas d'utiliser des régulateurs/limiteurs de pressions sur certains dispositifs (exemple : goutte à goutte).

2 • INSTRUCTIONS DE POSE

2.1 • Réception

À réception du colis, contrôler l'état des composants : réservoir, pompe, robinet à flotteur et boîtier de branchement.

2.2 • Manutention et stockage

Les modalités de transport et de manutention doivent respecter les règles de sécurité en vigueur.

Ne pas soulever l'appareil par le flotteur ou par le câble d'alimentation électrique, le préserver de tout choc et le stocker dans un local sec et frais à l'abri du gel et du soleil.

2.3 • Précautions préalables

Le gestionnaire doit être installé :

- Dans une zone accessible pour des opérations de contrôle ou de maintenance
- De préférence au sol ou fixé au mur à hauteur d'homme
- Dans un local sec et à l'abri du gel
- Dans un local doté d'une évacuation pour le trop-plein du gestionnaire
- Contre un mur plan pour empêcher sa déformation
- En position horizontale et de niveau pour éviter les dysfonctionnements
- Au-dessus du niveau d'eau maximum de la cuve de stockage d'eau de pluie

Schéma d'installation

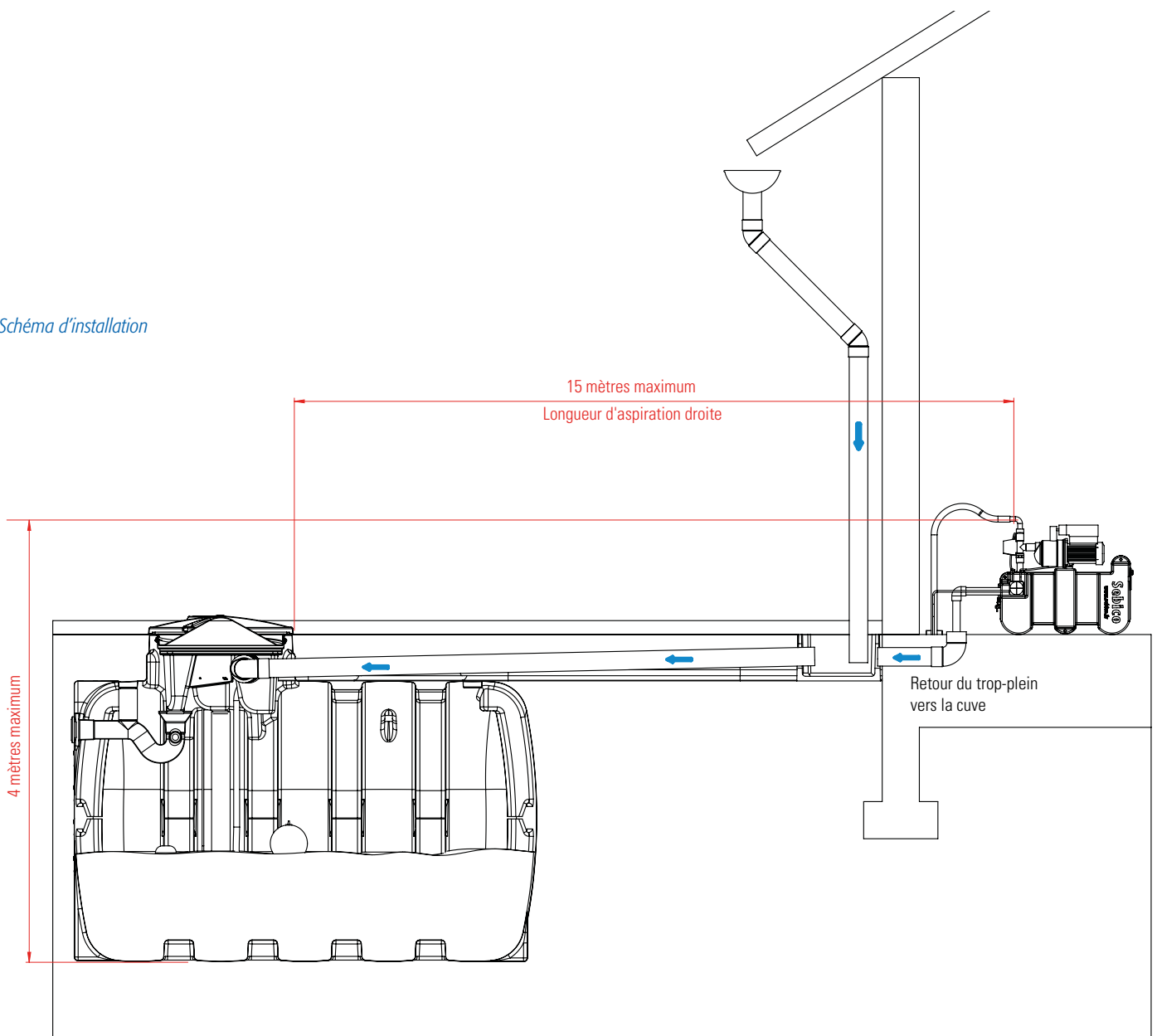

Pack'eau Box

2.4 • Consignes de sécurité

L'installation doit être réalisée en tenant compte des réglementations techniques en vigueur telles que la norme NF EN 13077 ou NF EN 16941-1.

Le gestionnaire est prévu pour fonctionner uniquement avec des eaux de pluies filtrées ou de l'eau potable.

Les installations ou modes de service suivants sont interdits :

- le montage en plein air,
- l'installation dans une pièce humide,
- l'installation dans des locaux soumis à un risque d'explosions.

Les installations électriques doivent être conformes aux dispositions d'implantation selon la norme électronique européenne CEI 364 (norme française équivalente : – NF C 15-100), les prises de courant doivent être dotées de bornes de mise à la terre. Le réseau électrique auquel le Pack'eau Box est raccordé doit être équipé d'un dispositif de protection contre le courant de défaut (disjoncteur différentiel 30mA). Il est recommandé de faire vérifier ces points techniques par un professionnel habilité.

- Débrancher la fiche secteur avant toute intervention sur l'installation.
- En cas d'utilisation d'un câble de rallonge électrique, veiller à ce que les caractéristiques soient au moins équivalentes à celles du câble fourni.

- Veiller à ce que les connexions électriques ne soient pas exposées à l'humidité.

Brancher la prise secteur seulement après la fixation correcte du gestionnaire, le contrôle de tous les raccordements d'eau et l'installation complète du dispositif. La prise secteur doit être accessible et non recouverte.

Il est impératif d'appliquer une signalétique et un marquage « eau non potable » sur tous les réseaux et robinetteries alimentés par Pack'eau Box.

2.5 • Montage

1 - Positionner le gestionnaire au sol de préférence ou contre un mur à hauteur d'homme en préservant un espace de plus de 80 cm entre le plafond et le dessus du gestionnaire.

2 - À l'aide d'un niveau à bulle, s'assurer qu'il est bien de niveau.

3 - Selon le schéma ci-contre, marquer puis percer les trous de fixation avec un foret (\varnothing du foret en fonction des chevilles choisies) et insérer vos 3 chevilles.

4 - Fixer le gestionnaire par les 3 points de fixation. Utiliser des vis \varnothing 8 - Lg 100 et des rondelles (non fournies).

Nota : Pour une fixation murale, choisir des chevilles adaptées pour une charge de 50 kg par cheville.

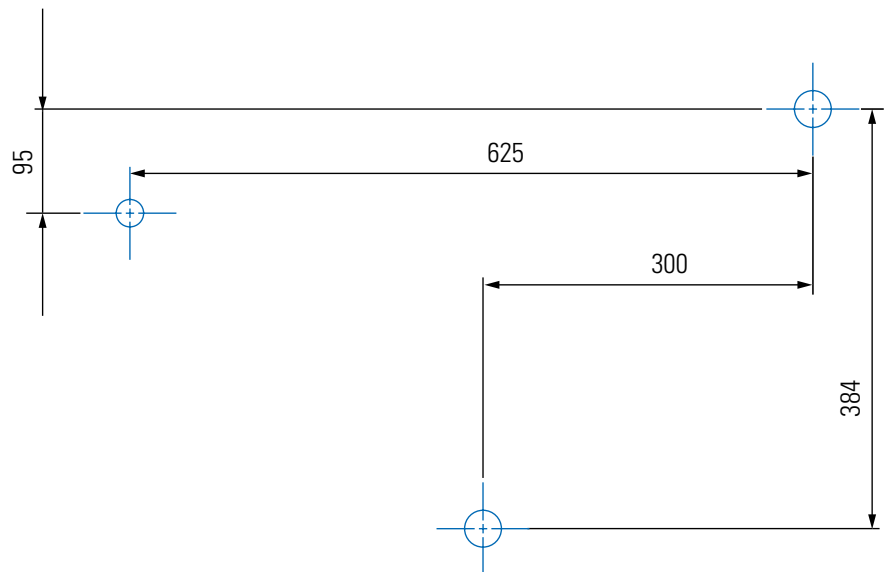

Pack'eau Box

Dans la cuve :

5 - Faire passer le câble du flotteur et le tuyau de la crépine dans la gaine jusqu'à ce qu'ils ressortent à l'autre extrémité.

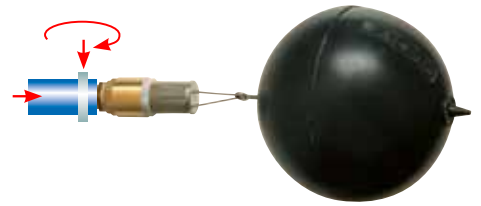

6 - À l'aide d'un collier de serrage, fixer la crépine flottante au bout du tuyau souple renforcé DN25.

7 - Insérer une gaine Ø90 mm (non fournie) sur une des faces planes de piquage de la rehausse de la cuve où se trouve le système de filtration.



8 - Positionner le flotteur et la crépine à 20 cm du fond de la cuve.

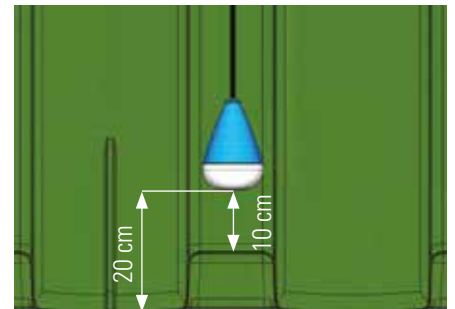

9 - Selon le modèle de la cuve et à l'aide au tableau ci-dessous, déterminer la longueur nécessaire à l'ensemble crépine/tuyau d'aspiration. Ajouter 50 cm à cette valeur pour éviter tout pli.

Cuve de stockage Pack'eau polyéthylène	Capacité en litres	Longueur C (ml)	Cuve de stockage Pack'eau béton	Capacité en litres	Longueur C (ml)
30SPK	3000	1,8	30SBK	3000	2,1
40SPK	4000	1,95	40SBK	4000	2,1
50SPK	5000	2,1	50SBK	5000	2,35
60SPK	6000	2,2	60SBK	6000	1,85
70SPK	7000	2,3	70SBK	7000	2,05
80SPK	8000	2,3	80SBK	8000	2,2
100SPK	10000	2,4	90SBK	9000	2,35
			100SBK	10000	2,55

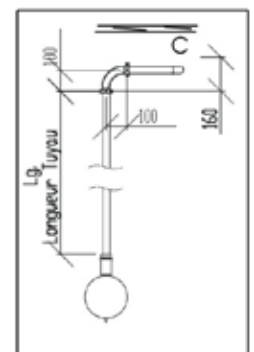

10 - Une fois le flotteur et la crépine positionnés et réglés, fixer le câble et le tuyau à l'aide de colliers bi-mat Ø38 mm.



Pack'eau Box

11 - Percer deux trous, Ø 5 mm minimum, sur le rebord de la rehausse fixer le câble du flotteur à l'aide de deux colliers plastique.

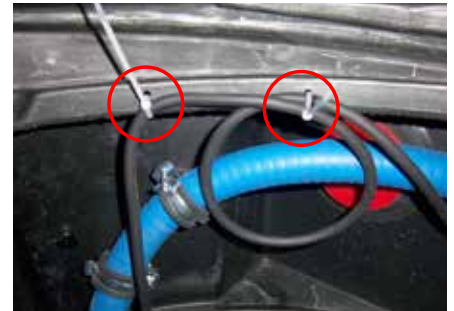

Sur le gestionnaire :

Raccordement aspiration :

12 - Installer le raccord coudé sur l'électrovanne 3 voies.



Amorçage tuyau d'aspiration :

13 - Remplir d'environ 8 litres d'eau le tuyau d'aspiration.

14 - Emboîter le tuyau, rempli d'eau, sur le raccord et le fixer à l'aide d'un collier de serrage.

Amorçage de la pompe :

15 - Dévisser le bouchon du corps de pompe.

16 - À l'aide d'un récipient à bec verseur ou d'un entonnoir, remplir de 2 litres d'eau le corps de la pompe. Remettre le bouchon et le serrer.



17 - Dans la boîte de branchement, raccorder indifféremment les câbles du flotteur sur les deux borniers ouverts des 2 connecteurs à levier.

- a. Condamner le fil noir
- b. Fil rouge = Neutre
- c. Fil gris = Phase

Schéma électrique

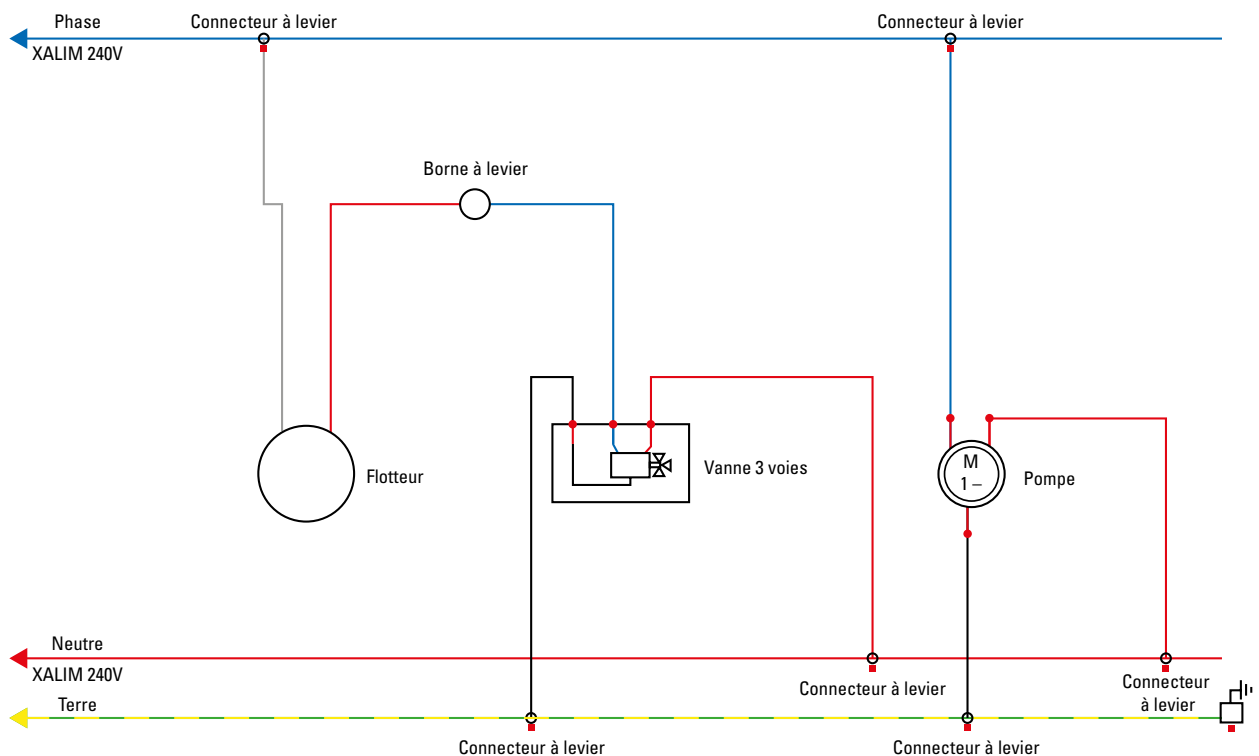

2.6 • Raccordements

Raccordement du trop-plein (TP)

Afin de garantir le bon fonctionnement du trop-plein, le respect des indications suivantes est impératif.

- À l'aide d'un cutter, découper le joint du trop-plein selon le Ø de tube choisi, 40 ou 50 mm.
- Insérer un tube Ø40 ou 50 mm.
- Raccorder votre trop-plein vers un exutoire équipé d'un siphon (anti-odeur) idéalement vers la cuve de stockage.



Raccordement de la conduite d'eau potable

Le robinet à flotteur est dimensionné pour une pression maximale de 4,0 bars. Des pressions plus élevées dans l'adduction d'eau potable peuvent provoquer des dysfonctionnements du Pack'eau Box et nécessiter l'installation d'un limiteur de pression en amont.

Lors du dimensionnement de l'adduction d'eau potable sur le gestionnaire, veiller à ce que le débit disponible soit adapté aux usages.

Nota : Le diamètre de raccordement au robinet à flotteur est 3/4" (Ø20/27).

1) Sur l'arrivée du robinet à flotteur, le branchement de la conduite eau potable doit se faire de façon horizontale pour ne pas exercer une torsion sur le robinet à flotteur ainsi que sur la paroi du réservoir.

2) Étanchéifier avec un ruban PTFE la partie mâle du raccord puis connecter l'arrivée d'eau potable sur le raccord 3/4" du robinet à flotteur.

Nous recommandons l'installation d'une conduite renforcée (exemple : tresse raccordement inox), qui permet :

- D'éviter de transmettre les vibrations et le bruit
- D'équilibrer les imprécisions du montage
- De faciliter les interventions de maintenance ou de réparation.

Raccordement de la conduite de pompage d'eau de pluie et du flotteur

Raccordement du gestionnaire à la cuve

Nous conseillons d'utiliser un tuyau souple renforcé comme celui présent dans le **kit d'aspiration gestionnaire**. Des corps étrangers peuvent pénétrer dans la conduite d'aspiration lors de sa pose, rincer la conduite d'aspiration avant de la raccorder au dispositif.

- Utiliser obligatoirement un tuyau DN25.
- La conduite d'aspiration doit être posée de manière à monter continuellement jusqu'au gestionnaire.
- La conduite d'aspiration doit être posée de préférence en ligne droite.
- Utiliser un raccord coudé à visser orientable pour faciliter le montage.

Le flotteur et la crépine ne doivent pas rencontrer d'obstacles dans la cuve de stockage au risque de dysfonctionnements.

Tous les câbles enterrés doivent être protégés par un fourreau.

Nota : Utiliser une gaine Ø 90 mm afin de passer le câble électrique du flotteur et la conduite d'aspiration DN25 intérieur sans difficulté et en toute sécurité. Après l'installation, obturer les deux extrémités de la gaine en utilisant, par exemple, de la mousse expansive.

Installation du flotteur et de la crépine flottante

Tous les éléments nécessaires à l'installation sont disponibles dans le kit aspiration et refoulement (réf. KASPREFBK).

Pack'eau Box

Raccordement de la conduite de refoulement

Nous recommandons, à la sortie de la pompe, l'installation d'une conduite renforcée (tuyau tressé) et d'une vanne quart de tour incluses dans le **kit Aspiration et refoulement du gestionnaire**, qui permet :

- De limiter les transmissions des vibrations et du bruit (conduite renforcée)
- D'équilibrer les imprécisions du montage (conduite renforcée)
- De permettre une orientation libre du refoulement (conduite renforcée)
- D'isoler le système en cas de travaux (vanne)

- Étanchéifier avec du ruban PTFE la partie mâle du raccord puis raccorder la tresse inox ou autre raccord choisi par l'installateur fermement et hermétiquement à la sortie de la pompe. Attention à ne pas plier la tresse ou tuyau pour éviter les pincements.
- Veiller à ce que le raccord des conduites soit placé directement dans l'alignement pour éviter des dysfonctionnements dans le dispositif.

Composition du kit Aspiration et refoulement réf. KASPREFBK



2.7 • Mise en marche du gestionnaire

Conditions au démarrage

À l'eau de pluie

S'assurer que :

- Il y ait au moins 1000 litres dans la cuve de stockage d'eau de pluie.
- Les raccords entre la cuve et le gestionnaire sont bien étanches (pas de prise d'air).
- Le flotteur d'asservissement de l'électrovanne flotte dans la cuve de stockage (partie grise du flotteur «vers le haut»).
- Le flotteur est bien raccordé dans le boîtier électrique du gestionnaire.
- Le clapet anti-retour à l'extrémité du tuyau d'aspiration, dans la cuve, n'a pas été oublié au montage.

À l'eau potable

- Ouvrir le robinet ou la vanne d'arrêt de la conduite d'eau potable qui se trouve en amont du gestionnaire.
- Le réservoir se remplit.
- Une fois le niveau haut atteint (20 litres), le flotteur du robinet remonte et stoppe l'alimentation en eau potable du réservoir.
- Si l'eau continue de remplir le réservoir (passage par trop plein), fermer la vanne d'alimentation d'eau potable puis se rapporter à la partie «Entretien et Maintenance».

ATTENTION

Le dispositif ne doit pas contenir de corps étrangers coulants ou flottants.

Tous les raccordements doivent être étanches.

S'assurer que le dispositif est séparé du réseau et que la fiche secteur est débranchée.

Procédure de démarrage

À l'eau de pluie

- Ouvrir un des points d'eau raccordés (Exemples : toilettes, robinet extérieur...) afin que la pompe puisse évacuer l'air dans le système.
- Démarrer la pompe en appuyant sur le bouton « marche» ►
- Après une vingtaine de secondes, de l'eau commence à sortir par l'application qui est ouverte.
- Fermer l'application lorsque l'eau sort sans inclusion d'air (sans bulles – sans à-coups).
- Votre pompe s'arrête :
 - Immédiatement – Elle est en mode ECO
 - Après 30 secondes – Elle est en mode CONFORT

À l'eau potable

- Ouvrir un des points d'eau raccordés (Exemples : toilettes, robinet extérieur...) afin que la pompe puisse évacuer l'air dans le système.
- Démarrer la pompe en appuyant sur le bouton « marche» ►
- De l'eau sort par le dispositif qui est ouvert.
- Fermer le dispositif lorsque l'eau sort sans inclusion d'air (sans bulles – sans à-coups)
- Votre pompe s'arrête :
 - Immédiatement – Elle est en mode ECO
 - Après 30 secondes – Elle est en mode CONFORT

Nota : Si l'écran numérique de la pompe affiche le code erreur «Er01», se référer au paragraphe «3.2 Dysfonctionnement p.15».

**Les temps donnés sont à titre indicatif. Compter +/- 10 secondes pour chaque valeur.*

Pack'eau Box

2.8 • Accès aux paramètres de la pompe

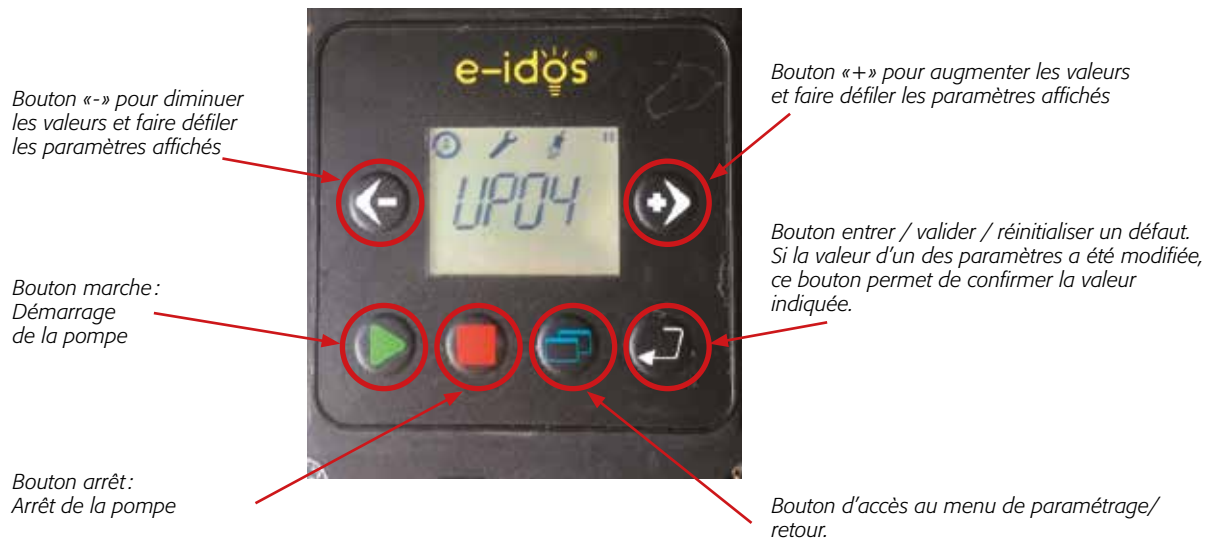

UP01 : Pression d'arrêt de la pompe en bar
- Valeur par défaut 3.7 bars



UP02 : Pression de démarrage de la pompe en bar
- Valeur par défaut 2.0 bars



UP03 : Mode de fonctionnement
0 = Confort (Par défaut – Après avoir atteint la pression d'arrêt, la pompe met 30 secondes à s'arrêter)
1 = Économie d'énergie (Après avoir atteint la pression d'arrêt la pompe s'arrête immédiatement)







UP04 : Gestion de la marche à sec
0 = OUI (Protection contre marche à sec activée)
1 = NON (Protection contre marche à sec désactivée)

Pack'eau Box

3 • ENTRETIEN ET MAINTENANCE

3.1 • Programme de vérification et de maintenance

Débrancher la prise secteur avant chaque opération de maintenance ou d'entretien et isoler le dispositif du réseau en fermant la vanne à la sortie pompe et la vanne d'alimentation d'eau potable. s'affiche sur l'écran numérique de la pompe. Se reporter au tableau ci-dessous.

	Libellé	Éléments à vérifier	Fréquence	Actions de maintenance	Référence pièce
1 	Robinet à flotteur	Vérifier que le flotteur s'ouvre et se ferme correctement (étanchéité) et a une mobilité absolue	tous les 6 mois (en fonction de la teneur locale en calcaire de l'eau potable)	Remplacer le robinet à flotteur (Fiche d'entretien du robinet à flotteur disponible en annexe1, p18)	VF13M4/ & DC13T4/P
2 	Flotteur à contact - Cuve de stockage	Vérifier si l'installation est correcte. Vérifier qu'il n'y ait pas de plis, de fissuration et craquellement ou d'autres signes de vieillissement du câble.	Dans le cadre du contrôle de la cuve de stockage	Aucune	REG20
3 	Electrovanne 3 voies	Aucun	Seulement nécessaire en cas d'usure	Remplacer l'électrovanne 3 voies	ETV3G1
4 	Pompe E-NGXM 4-110	Aucun	Aucune	Aucun	NG75CAL

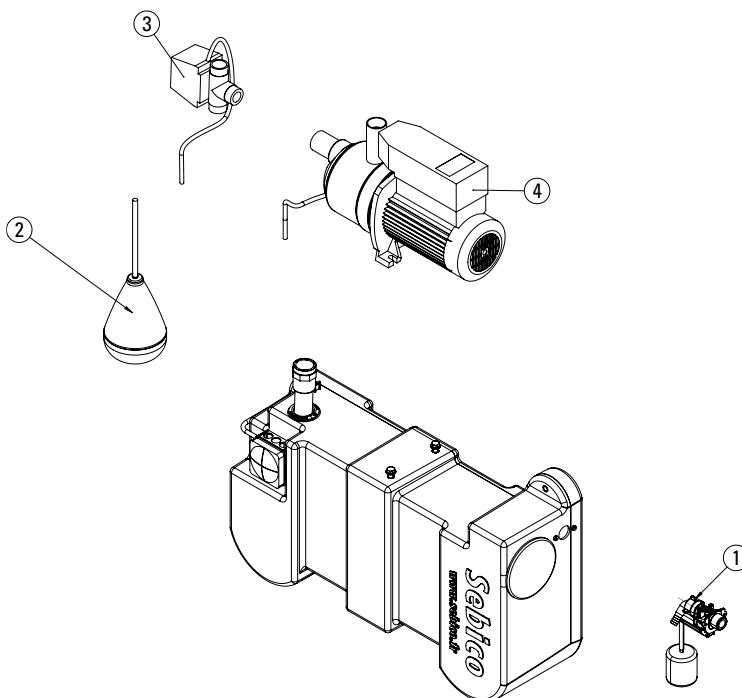

Les pièces de rechange sont à disposition auprès de notre service SAV Sebico

0 805 822 812 Service & appel gratuits

sav@sebico.com

Pack'eau Box

3.2 • Dysfonctionnements

Si le Pack'eau Box ne fonctionne plus, vérifier dans un premier temps si un code erreur s'affiche sur l'écran numérique de la pompe. Se reporter au tableau ci-dessous.

Si le problème persiste, contacter notre service SAV Sebico.

0 805 822 812

Service & appel
gratuits

sav@sebico.com

Code erreur	Description	Type réinitialisation	Causes, actions correctives
Er01	Blocage dû à manque d'eau, «Fonctionnement anti-marche à sec»	Manuelle	Pas d'eau dans la cuve de stockage. Le gestionnaire s'arrête, redémarre automatiquement et fait une tentative toutes les 10 minutes à 6 reprises. Causes possibles : 1- La cuve de stockage d'eau de pluie est vide. Le flotteur bascule, la pompe n'aspire plus l'eau de pluie dans la cuve. Elle devrait aspirer de l'eau potable dans le réservoir du gestionnaire mais la vanne d'alimentation en eau potable est fermée : ouvrir la vanne. 2- Il y a une prise d'air entre la cuve de stockage d'eau de pluie et le gestionnaire au niveau d'un/des raccordement(s) et/ou exceptionnellement au niveau du tuyau. Cela empêche la pompe d'aspirer l'eau dans la cuve de stockage. Basculer le flotteur de la pompe vers le bas et ouvrir un des robinets ou vannes. Le problème réside donc dans une prise d'air. Refaire l'étanchéité des raccords entre la cuve et le gestionnaire. 3- Le flotteur donne consigne à l'électrovanne de basculer mais elle ne bascule pas sur le réservoir d'eau potable du gestionnaire : vérifier l'état et le branchement du flotteur – si OK, électrovanne défectueuse : la remplacer. 4- Le flotteur est bloqué en position « Présence d'eau » (position vers le haut) alors que la cuve est vide. La pompe n'aspire que de l'air. Remettre le flotteur dans la bonne position (Cf chapitre « Raccordements de la conduite d'aspiration et du flotteur »)
Er02	Capteur de pression en panne – dépassement pression maximale	Manuelle	Capteur en panne
Er03	Blocage pour tension d'alimentation basse	Automatique	Tension de ligne basse, inférieure à 195V. Rétablissement lorsque la tension à la borne est à nouveau inférieure à 205V.
Er04	Blocage pour tension d'alimentation élevée	Automatique	Tension de ligne élevée, supérieure à 255V. Rétablissement lorsque la tension à la borne est à nouveau inférieure à 255V.
Er05	Blocage dû à nombre de démarrages dépassé	Manuelle	Le système a démarré plus de 240 fois en 2 heures. S'assurer que les utilisations sont adaptées (Cf. 1.4 Caractéristiques techniques, p5) et que les raccordements sur le réseau de refoulement sont étanches.
Er06	Blocage dû à la surpuissance de l'électropompe	Manuelle	Pompe bloquée mécaniquement. Débrancher/rebrancher la prise d'alimentation du gestionnaire. Rincer l'intérieur du corps de la pompe.
Er07	Blocage dû à surintensité dans le moteur de l'électropompe	Manuelle	Pompe bloquée électroniquement. Débrancher/rebrancher la prise d'alimentation du gestionnaire.
Er08	Blocage dû à surchauffe interne	Automatique	Réservoir à vessie mal dimensionné. Démarrages intempestifs. Blocage pompe (cf. Er06). Rincer l'intérieur du corps de la pompe.
Er09	Blocage dû à une surpression	Manuelle	Changement de pression sur le réseau de refoulement. Régler les valeurs des seuils de déclenchement et d'arrêt de la pompe.
Er10	Intervention de protection thermique détectée	Manuelle	Surchauffe du moteur. S'assurer que la température de l'eau venant alimenter la pompe est inférieure à 35°C et que le gestionnaire n'est pas exposé en plein soleil.
Er11	Blocage dû à erreur interne	Automatique	Le boîtier électronique de la pompe est défaillant. Débrancher/rebrancher la prise d'alimentation du gestionnaire.

Pack'eau Box

Lors d'un incident de fonctionnement, si aucun code erreur ne s'affiche sur la pompe, il est nécessaire d'identifier le ou les dysfonctionnements possibles selon le tableau ci-après et de contacter notre service SAV Sebico si le problème persiste.

0 805 822 812 Service & appel gratuits

sav@sebico.com

ATTENTION :

Couper l'alimentation électrique avant de réaliser toute opération.

Éviter le fonctionnement à sec même pour une courte durée.

Suivre strictement les instructions d'utilisation et les consignes de sécurité.

Dysfonctionnements	Causes probables	Solutions possibles
1 - Le moteur ne démarre pas	a) Alimentation électrique est inappropriée. b) Arbre d'entraînement de la pompe bloqué. c) Dysfonctionnement du moteur.	a) Vérifier que la fréquence du secteur électrique et la tension correspondent aux caractéristiques électriques indiquées sur la plaque signalétique du moteur. b) Supprimer la cause du blocage. c) Si nécessaire, contacter le revendeur.
2 - La pompe est bloquée.	a) Période prolongée d'inactivité avec la formation de dépôts à l'intérieur de la pompe. b) Présence d'éléments solides dans le rotor de la pompe. c) Roulements bloqués.	a) Dégripper la pompe avec un tournevis plat en tournant dans l'encoche située sur l'arrière de l'arbre (ne pas oublier de couper préalablement l'alimentation électrique) ou bien contacter le revendeur. b) Si possible, démonter le corps de la pompe et extraire tous les composants étrangers solides, si nécessaire contacter le revendeur. c) Si les roulements sont endommagés, les remplacer et si nécessaire contacter le revendeur.
3 - La pompe fonctionne mais l'eau ne sort pas.	a) Possible infiltration d'air par le biais de la canalisation d'aspiration, du bouchon de vidange ou de remplissage de la pompe ou bien des joints du tuyau d'aspiration. b) Clapet de pied bloqué ou tuyau d'aspiration pas entièrement immergé dans le liquide. c) Crépine flottante d'aspiration encrassée. d) Clapet anti-retour intégré bloqué.	a) Contrôler quelle partie n'est pas hermétique et établir une correcte étanchéité. b) Nettoyer et remplacer le clapet de pied et utiliser un tuyau d'aspiration correspondant à cette application. c) Nettoyer le filtre et si nécessaire le remplacer. Consulter aussi le paragraphe 2a. d) Vérifier que le clapet anti-retour intégré fonctionne correctement.
4 - La pompe ne s'arrête pas.	a) Le clapet anti-retour intégré est cassé, bloqué ou encrassé par des pièces solides. b) Pression d'arrêt (paramètre UP01) trop élevée. c) Performances de pompe insuffisantes.	a) Vérifier le bon fonctionnement du clapet anti-retour intégré et éliminer les pièces solides présentes dans le clapet. b) Vérifiez la valeur du paramètre UP01 et réduisez-la si nécessaire. c) Contacter le revendeur.
5 - Le débit est insuffisant.	a) Tuyaux et accessoires avec un diamètre trop petit entraînant des pertes de charge. b) Présence de dépôts et de corps étrangers dans l'intérieur du passage du rotor. c) Rotor détérioré. d) Rotor et corps de pompe usés. e) Viscosité du liquide pompé (si autre que de l'eau). f) NPSH (hauteur d'aspiration nette positive) trop important par rapport à la capacité d'aspiration de la pompe. g) Tuyau d'aspiration trop long.	a) Utiliser des tuyaux et accessoires appropriés à l'utilisation spécifique. b) Nettoyer le rotor et installer un filtre d'aspiration pour empêcher le passage d'autres corps étrangers. c) Remplacer le rotor et si nécessaire contacter le revendeur. d) Remplacer le rotor et le corps de la pompe. e) La pompe est inappropriée. f) Essayer de fermer partiellement la vanne de refoulement et/ou réduire la différence de hauteur entre la pompe et le liquide aspiré. g) Mettre la pompe plus à proximité de la cuve de stockage afin d'utiliser un tuyau plus court. Si nécessaire utiliser un tuyau de diamètre supérieur.
6 - On entend des bruits et vibrations de la pompe.	a) Élément en rotation déséquilibré. b) Roulements usés. c) Pompes et tuyaux ne sont pas assemblés de façon étanche. d) Débit trop important pour le diamètre de refoulement de la pompe. e) Fonctionnement en cavitation. f) Alimentation électrique en sous tension.	a) Vérifier qu'aucun corps solide n'obstrue le rotor. b) Remplacer les roulements. c) Vérifier l'étanchéité parfaite de la canalisation. d) Utiliser des diamètres supérieurs ou réduire le flux pompé. e) Réduire le débit en ajustant la vanne de refoulement et/ou en utilisant des tuyaux avec un diamètre interne supérieur. Consulter aussi le paragraphe 5g. f) Vérifier que la tension de secteur est correcte.
7 - On observe une fuite de la garniture mécanique.	a) La garniture mécanique a fonctionné à sec ou est bloquée. b) Garniture mécanique usée par la présence d'éléments abrasifs dans le liquide pompé. c) Garniture mécanique inappropriée pour le type d'application. d) Suintement initial léger pendant le remplissage ou au premier démarrage.	a) S'assurer que le corps de pompe est bien rempli de liquide (ainsi que le tuyau d'aspiration si la pompe n'est pas autoamorçante) et que tout l'air a bien été évacué. Consulter aussi le paragraphe 6e. b) Installer un filtre d'aspiration et utiliser une garniture appropriée au liquide pompé. c) Choisir une garniture dont les caractéristiques sont appropriées à l'application spécifique. d) Attendre que la garniture s'ajuste à la rotation de l'arbre. Si le problème persiste, consulter les paragraphes 7a, 7b, 7c ou contacter le revendeur.

Extrait du manuel d'utilisation pompe CALPEDA

Procédure de redémarrage :

1 - Isoler le dispositif du réseau hydraulique en fermant la vanne après la sortie pompe.

2 - Supprimer le défaut survenu, cf. les possibilités ci-dessous.

Pour supprimer un défaut, appuyer sur le bouton 

3 - Réouvrir la vanne sortie pompe.

4 - Redémarrer en appuyant sur le bouton marche 

4 • GARANTIE

4.1 • Garantie du produit

Sebico garantit le bon fonctionnement du gestionnaire d'eau sous réserve d'une installation, d'un entretien et d'une maintenance conformes aux prescriptions du présent guide.

La garantie légale conformément à la norme européenne est applicable.

Nous garantissons le gestionnaire contre tout vice de fabrication. Cette garantie, après analyse des conditions de pose et d'utilisation effective, se limite à la réparation ou au remplacement de la pièce reconnue défectueuse qui doit être tenue à notre disposition.

Les interventions de maintenance et la mise en service doivent être effectuées par une société d'installation ou une personne compétente.

Le gestionnaire contient des composants nécessitant des travaux d'inspection ou de maintenance. Les intervalles indiqués pour effectuer ces opérations doivent être respectés par l'opérateur conformément aux recommandations du chapitre 3. Entretien et Maintenance.

La sécurité de fonctionnement du Pack'eau Box fourni n'est garantie que s'il est utilisé aux usages prévus. Ne dépasser en aucun cas les valeurs limites de fonctionnement indiquées dans la fiche technique.

4.2 • Pièces de rechange

Il est interdit de transformer ou de modifier le gestionnaire. Des pièces de rechange d'origine et des accessoires autorisés par le fabricant sont des garants de sécurité. L'utilisation d'autres pièces dégage le fabricant de toute responsabilité.

Les pièces de rechange sont à disposition auprès de notre service SAV Sebico

0 805 822 812 Service & appel gratuits

sav@sebico.com

La fréquence de dysfonctionnement de ces pièces ne peut être prévue. Elle est fonction de l'entretien et de l'utilisation du gestionnaire d'eau.

ANNEXE 1 : Fiche d'entretien du robinet à flotteur

OUTILS NÉCESSAIRES :

Une pince multiprise, un tournevis plat.

DURÉE DE L'OPÉRATION :

Environ 10 minutes

1 - Contrôle du fonctionnement

- Enlever la trappe de visite en faisant levier avec un tournevis plat large.
- Glisser une main dans l'ouverture et vérifier manuellement que le flotteur monte et descend sans difficulté. Ce contrôle doit être effectué tous les 6 mois ou plus fréquemment en présence d'eau calcaire.

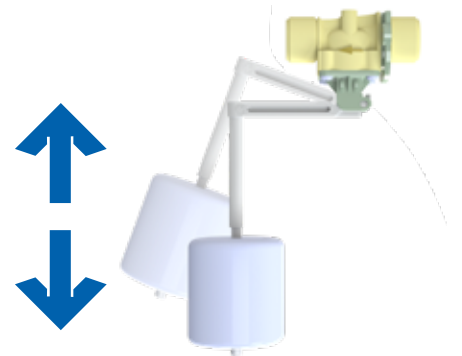

2 - Démontage du robinet à flotteur

- Couper l'alimentation en eau potable du gestionnaire par la vanne de sectionnement en amont du robinet à flotteur.
- Déconnecter votre arrivée d'eau potable du robinet à flotteur.
- À l'aide du tournevis plat, dévisser les 2 vis M4 du robinet à flotteur en prenant soin de ne pas faire tomber les 2 écrous à l'intérieur du réservoir.
- Retirer le robinet à flotteur par la trappe de visite puis procéder au nettoyage.

3 - Nettoyage

- L'opération consiste à enlever le dépôt calcaire et les corps étrangers qui se seraient fixés sur le mécanisme ou qui viendraient obstruer l'arrivée d'eau potable.
- Pour se faire, dans un premier temps, retirer le gros des résidus à l'aide d'une brosse plastique sous un filet d'eau claire.
- Parfaire le nettoyage par trempage du robinet à flotteur dans une solution anticalcaire pendant une dizaine de minutes (ex. solution vinaigrée).
- Une fois terminé, rincer à l'eau claire et remonter le robinet à flotteur en procédant en sens inverse de la procédure de démontage.

ATTENTION – Ne pas serrer les vis M4 du robinet à flotteur de manière excessive

NOTES



Sebico

